



ITEM #0593743

# CAPE COAST CEILING FAN

MODEL #E-YLM52WW5C1

Harbor Breeze® is a registered trademark of LF, LLC. All Rights Reserved.

**Español p. 20**

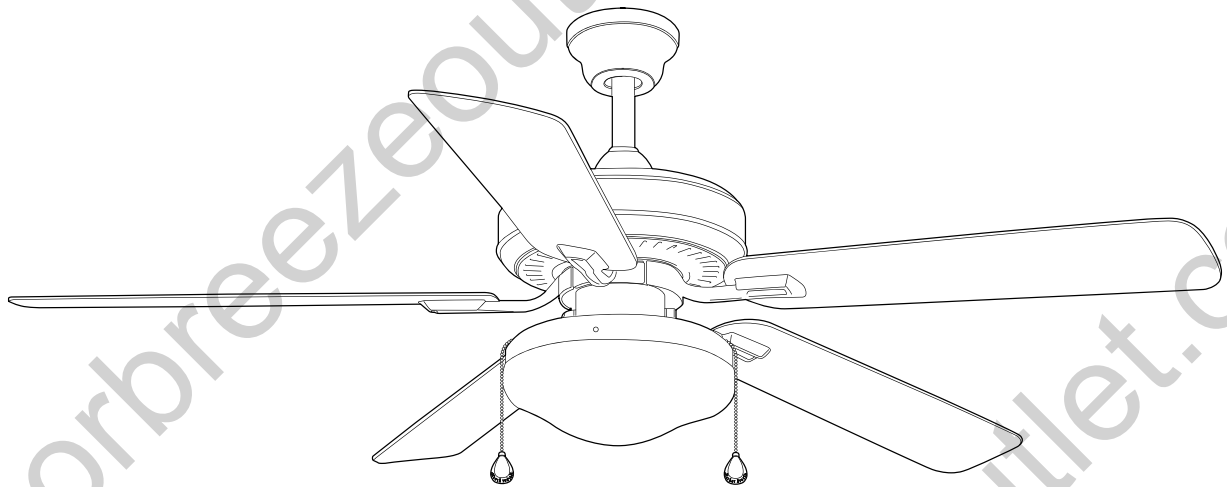

LISTED  
For  
Wet Location  
E206035

**ATTACH YOUR RECEIPT HERE**

Serial Number \_\_\_\_\_ Purchase Date \_\_\_\_\_



**Questions, problems, missing parts?** Before returning to your retailer, call our customer service department at **1-800-643-0067**, 8 a.m. - 6 p.m., EST, Monday - Thursday, 8 a.m. - 5 p.m., EST, Friday.



Lowes.com/harborbreeze

## TABLE OF CONTENTS

Safety Information .....	2
Package Contents .....	4
Hardware Contents .....	5
Preparation .....	5
Initial Installation .....	6
Wiring .....	10
Final Installation .....	12
Operating Instructions .....	15
Care and Maintenance .....	17
Troubleshooting.....	17
Warranty .....	18
Replacement Parts List .....	19

### SAFETY INFORMATION

#### READ AND SAVE THESE INSTRUCTIONS

Please read and understand this entire manual before attempting to assemble, install or operate the product.

- Do not discard fan carton or foam inserts. Should this fan need to be returned to the factory for repairs, it must be shipped in its original packaging to ensure proper protection against damage that might exceed the initial cause for return.
- Make sure all electrical connections comply with local codes, ordinances, the National Electrical Code and ANSI/NFPA 70-1999. Hire a qualified electrician or consult a do-it-yourself wiring handbook if you are unfamiliar with installing electrical wiring.
- Make sure the installation site you choose allows a minimum clearance of 7 ft. from the blades to the floor and at least 30 in. from the end of the blades to any obstruction.
- After you install the fan, make sure all connections are secure to prevent the fan from falling.
- The net weight of this fan including the light kit is: 18.74 lbs.

### DANGER

If using this fan in a WET or DAMP location, this fan must be connected to a supply circuit that is protected by a Ground Fault Circuit Interrupter (GFCI) to reduce the risk of personal injury, electrical shock or death.



 SAFETY INFORMATION

 DANGER

When using an existing outlet box, make sure the outlet box is securely attached to the building structure and can support the full weight of the fan. Failure to do this can result in serious injury or death. The stability of the outlet box is essential in minimizing wobble and noise in the fan after installation is complete.

 WARNING



To reduce the risk of fire, electrical shock or personal injury, mount fan to outlet box marked "ACCEPTABLE FOR FAN SUPPORT OF 35 LBS. (15.9 KG) OR LESS" and use mounting screws provided with the outlet box. Most outlet boxes commonly used for the support of lighting fixtures are not acceptable for fan support and may need to be replaced. Consult a qualified electrician if in doubt.

When mounting fan to a ceiling outlet box, use a METAL octagonal outlet box; do NOT use a plastic outlet box. Secure the outlet box directly to the building structure. The outlet box and its support must be able to support the moving weight of the fan (at least 35 lbs.).

To avoid personal injury, the use of gloves may be necessary while handling fan parts with sharp edges.

To reduce the risk of fire, electrical shock or personal injury, wire connectors provided with this fan are designed to accept only one 12-gauge house wire and two lead wires from the fan. If your house wire is larger than 12-gauge or there is more than one house wire to connect to the corresponding fan lead wires, consult an electrician for the proper size wire connectors to use.

**To reduce the risk of fire or electrical shock, do not use the fan with any solid state speed control device or control fan speed with a full range dimmer switch.**

To reduce the risk of fire, electrical shock or personal injury, do not bend the blade arms when installing them, balancing the blades or cleaning the fan. Do not insert objects between the rotating fan blades.

To reduce the risk of personal injury, use **only** parts provided with this fan. **The use of parts OTHER than those provided with this fan will void the warranty.**

Before installation, be sure to shut off electricity at main switch or circuit breaker in order to avoid electrical shock.

 CAUTION

Be sure outlet box is properly grounded and that a ground wire (green or bare) is present.

Before beginning installation, carefully check all screws, bolts and nuts on fan motor assembly to ensure they are secure.



## PACKAGE CONTENTS

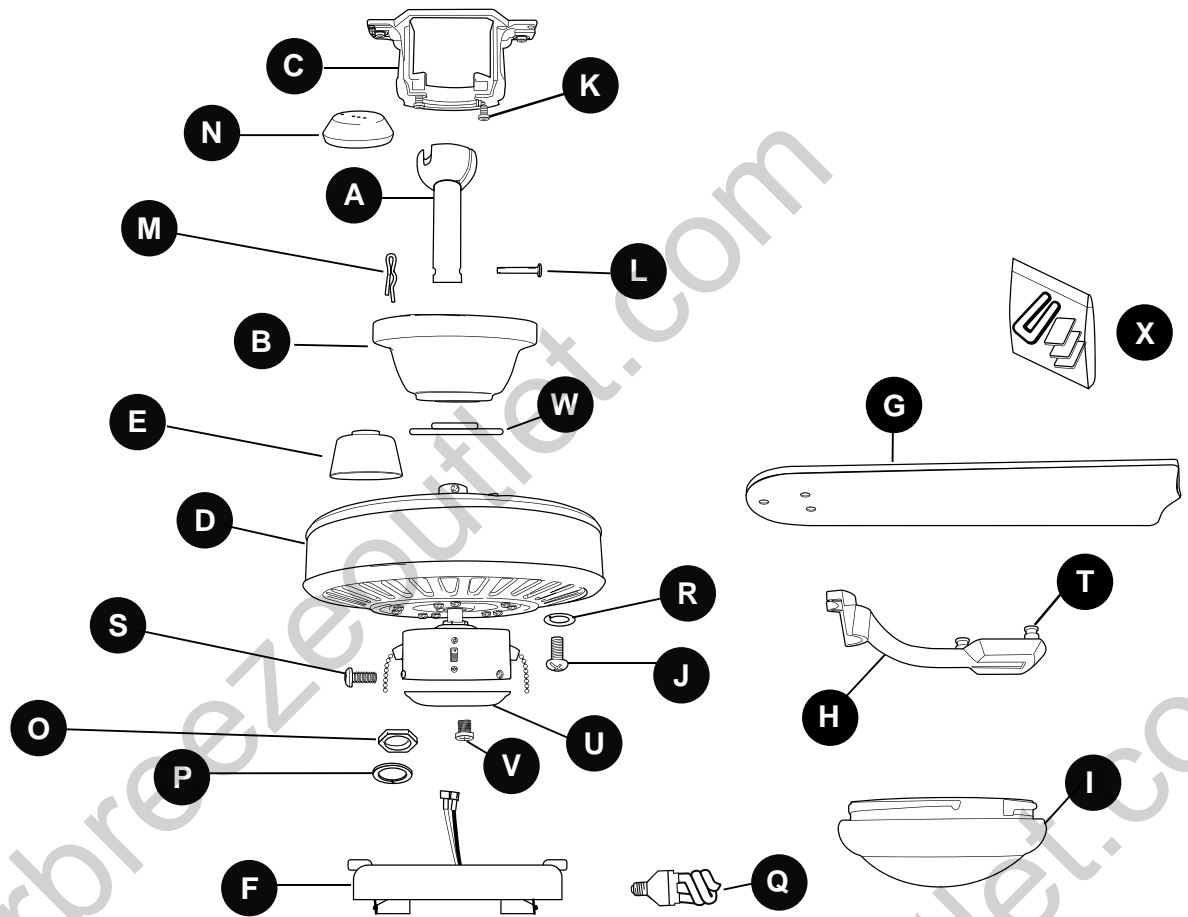

PART	DESCRIPTION	QUANTITY
A	Downrod	1
B	Canopy	1
C	Mounting Bracket	1
D	Motor Housing	1
E	Yoke Cover	1
F	Light Kit Fitter	1
G	Blade	5
H	Blade Arm	5
I	Glass Shade	1
J	Motor Screw (preassembled)	10
K	Canopy Mounting Screw (preassembled)	2
L	Pin (preassembled)	1
M	Clip (preassembled)	1

PART	DESCRIPTION	QUANTITY
N	Hanging Ball Cover	1
O	Hex Nut (preassembled)	1
P	Lock Washer (preassembled)	1
Q	Bulb	2
R	Motor Washer (preassembled)	10
S	Switch Housing Screw (preassembled)	3
T	Blade Arm Screw Post (preassembled)	15
U	Switch Housing Cap (preassembled)	1
V	Switch Housing Cap Screw (preassembled)	1
W	Canopy Cover	1
X	Balancing Kit	1

**! IMPORTANT REMINDER:** You must use the parts provided with this fan for proper installation and safety.

## HARDWARE CONTENTS (shown actual size)

---

AA

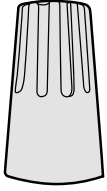

E3 Wire  
Connector

Qty. 4

BB



Three-C  
Clip\*

Qty. 15  
+ 1 extra

\*US Pat. Pending

CC



Pull Chain  
Extension

Qty. 2

## PREPARATION

---

Before beginning assembly of product, make sure all parts are present. Place motor on carpet or on foam to avoid damage to finish. Compare parts with package contents list and hardware contents list. If any part is missing or damaged, do not attempt to install, operate or assemble the product.

### Estimated Assembly Time: 120 minutes

Tools Required for Assembly (not included): Electrical Tape, Phillips Screwdriver, Pliers, Safety Glasses, Stepladder and Wire Strippers

Helpful Tools (not included): AC Tester Light, Tape Measure, Do-It-Yourself Wiring Handbook and Wire Cutters

## INITIAL INSTALLATION

1. Turn off circuit breakers or fuse and wall switch to the fan supply line leads.

**⚠ DANGER:** Failure to disconnect power supply prior to installation may result in serious injury or death.

2. Determine mounting method to use.
  - A. Standard mount
  - B. Angle mount

**Note:** Flushmount and closemount options are not available for this fan.

**IMPORTANT:** If using the angle mount, ensure the ceiling angle is not steeper than 19°.

**\*Helpful Hint:** Downrod-style mounting is best suited for ceilings 8 ft. high or higher. For taller ceilings you may want to use a longer downrod (not included). Angle-style mounting is best suited for angled or vaulted ceilings. A longer downrod is sometimes necessary to ensure proper blade clearance.

3. Check to make sure blades (G) will be at least 30 inches from any obstruction. Check downrod (A) length to ensure blades (G) will be at least 7 ft. above the floor.

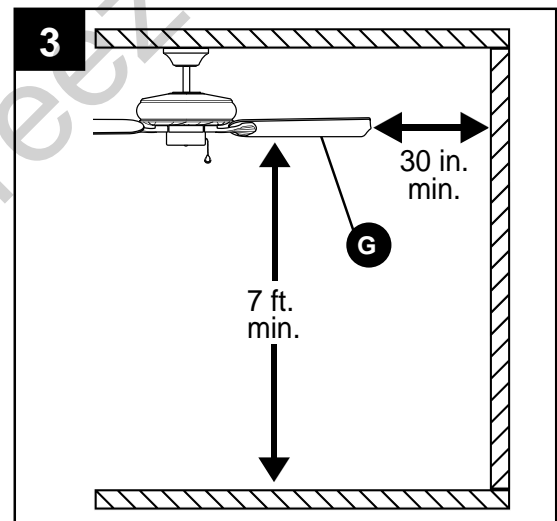
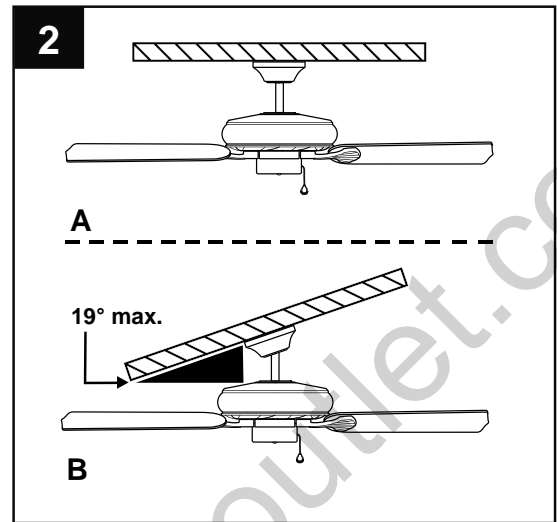
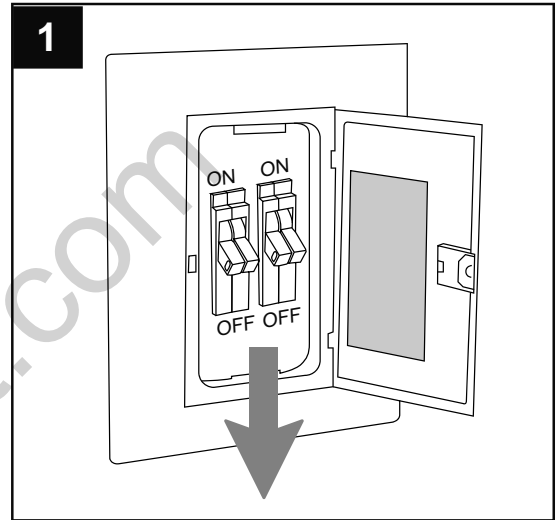

## INITIAL INSTALLATION

4. Secure mounting bracket (C) to outlet box (not included) using screws, spring washers and flat washers provided with the outlet box.

**\*NOTE:** It is very important you use the proper hardware when installing the mounting bracket (C) as this will support the fan.

**IMPORTANT:** If using the angle mount, make sure open end of mounting bracket (C) is installed facing the higher point of the ceiling, and ensure the ceiling angle is not steeper than 19°.

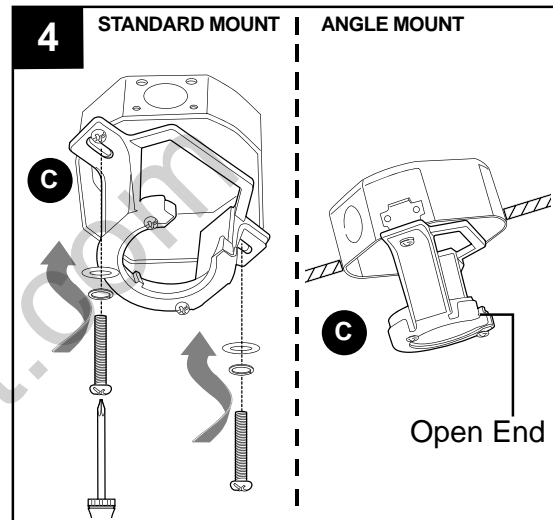

5. Remove preassembled motor screws (J) and motor washers (R) from underside of motor housing (D).

**Note:** Make sure to keep loose hardware separate to avoid confusion during installation.

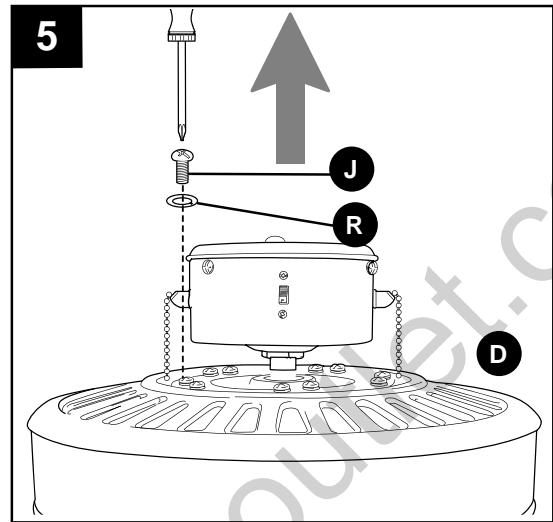

6. Remove pin (L) and clip (M) from downrod (A).

Partially loosen preassembled set screws and nuts in yoke at top of motor housing (D).

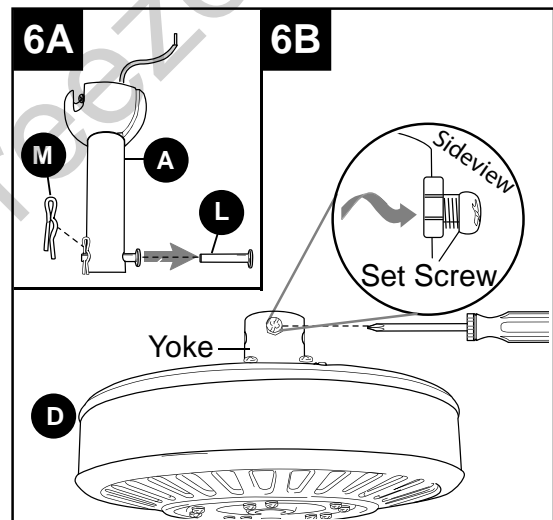

## INITIAL INSTALLATION

7. Insert downrod (A) through canopy (B), canopy cover (W) and yoke cover (E). **NOTE:** Canopy cover (W) must be turned with the shiny side toward the motor housing (D).

Then, thread wires from motor housing (D) through downrod (A).

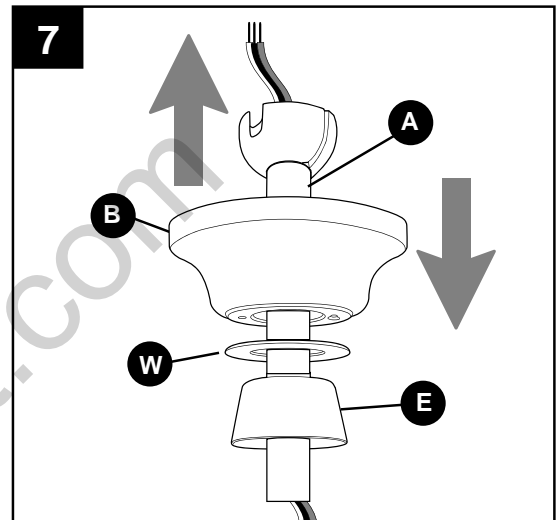

8. Slip downrod (A) into motor housing yoke, align holes and re-install pin (L) and clip (M). Tighten set screws in motor housing yoke and then tighten preassembled nuts on the set screws. Then, slide yoke cover (E) down until it rests on top of motor housing (D).

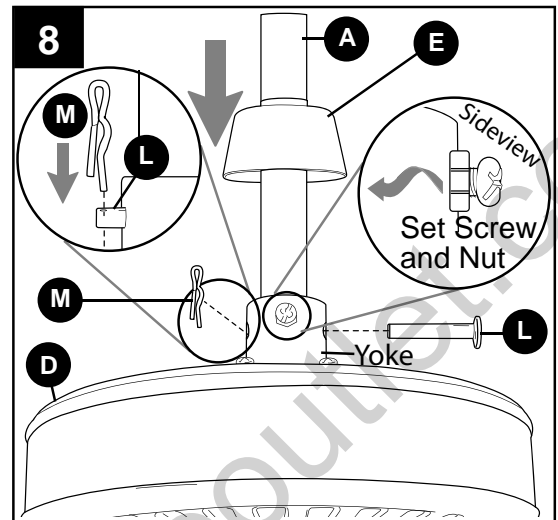

9. Depending on the length of downrod you use, you may need to cut the lead wires back to simplify the wiring. If you decide to cut back the lead wires, it is suggested you do so in the following manner:

Take the lead wires and make sure you have pulled them all the way through the top of the downrod. Start at the TOP of the hanging ball on the downrod and measure 8 in. of lead wire, and then cut the excess wire off with wire cutters (not included).

**NOTE:** If you do *not* cut back the lead wires, **Steps 9 and 10 are not necessary and you may proceed to Step 11 instead.**

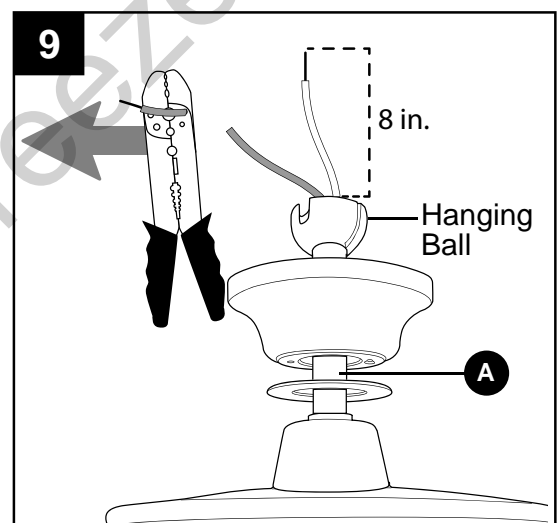



## INITIAL INSTALLATION

10. If you decided to cut back the lead wires in Step 9, strip 1/2 in. of insulation from end of each wire -- white, black, green and blue (if applicable). Twist stripped ends of each strand of wire within the insulation with pliers (not included).

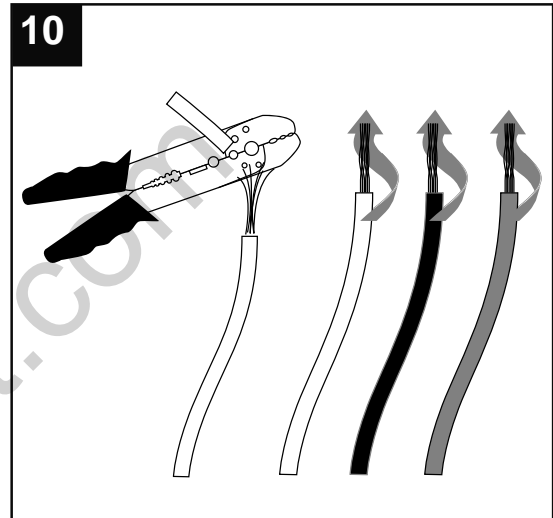

11. Thread each of the wires through a different hole in the hanging ball cover (N). Pull hanging ball cover (N) down securely over hanging ball on downrod (A).

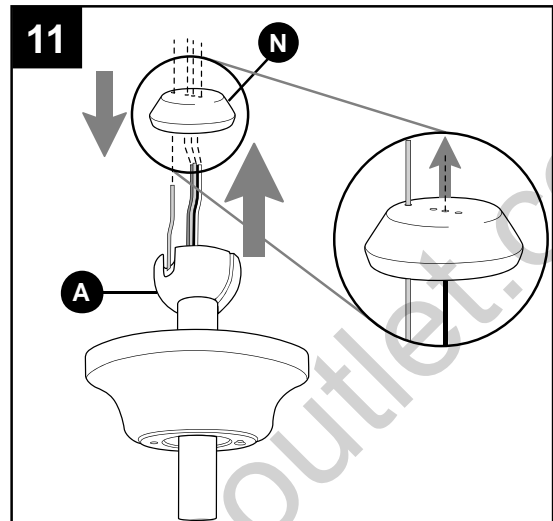

12. Install hanging ball of downrod (A) into opening of mounting bracket (C). Align one of the slots in hanging ball with tab in mounting bracket (C).

**⚠ DANGER:** Failure to align one of the slots in the ball with the tab may result in serious injury or death.

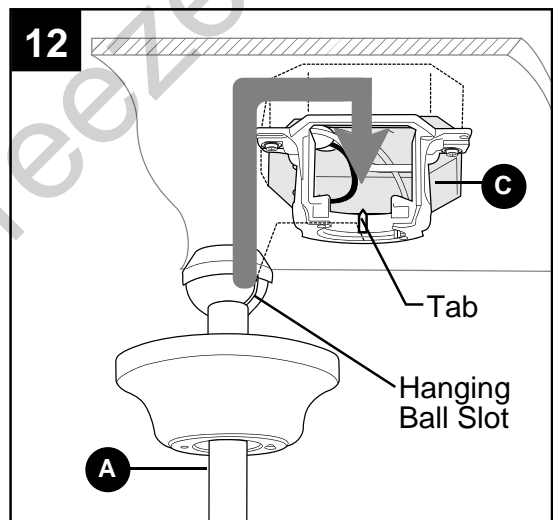

## WIRING

**⚠ WARNING:** To reduce the risk of fire, electrical shock or personal injury, wire connectors provided with this fan are designed to accept only one 12-gauge house wire and two lead wires from the fan. If your house wire is larger than 12-gauge or there is more than one house wire to connect to the corresponding fan lead wires, consult an electrician for the proper size wire connectors to use.

**⚠ CAUTION:** Be sure outlet box is properly grounded and that a ground (green or bare) wire is present.

**⚠ WARNING:** If house wires are different colors than referred to in the following steps, stop immediately. A professional electrician is recommended to determine wiring.

**⚠ WARNING:** Using a full range dimmer switch (not included) to control fan speed will cause a loud humming noise from fan. To reduce the risk of fire or electrical shock, do NOT use a full range dimmer switch to control fan speed.

**⚠ DANGER:** If using this fan in a WET or DAMP location, this fan must be connected to a supply circuit that is protected by a Ground Fault Circuit Interrupter (GFCI) to reduce the risk of personal injury, electrical shock or death.

**NOTE:** This fan is remote control adaptable (remote control not included). Any remote control used with this fan MUST be UL-approved for WET LOCATIONS. Please refer to instructions provided with the remote control before proceeding with these wiring instructions.

1. Choose wiring diagram (Fig. 1A, Fig. 1B or Fig. 1C) that fits your situation and make appropriate wiring connections as follows: **[IMPORTANT:** Use one of the wire connectors (AA) provided to make each wire connection, making sure to screw wire connector (AA) on in a clockwise direction.]

**1a. FAN AND LIGHT CONTROLLED BY PULL CHAINS:** Connect BLACK and BLUE wire from fan to BLACK wire from ceiling. Connect WHITE wire from fan to WHITE wire from ceiling. Connect GROUND (GREEN) wires from (downrod (A) and mounting bracket (C) to BARE/GREEN wire from ceiling.

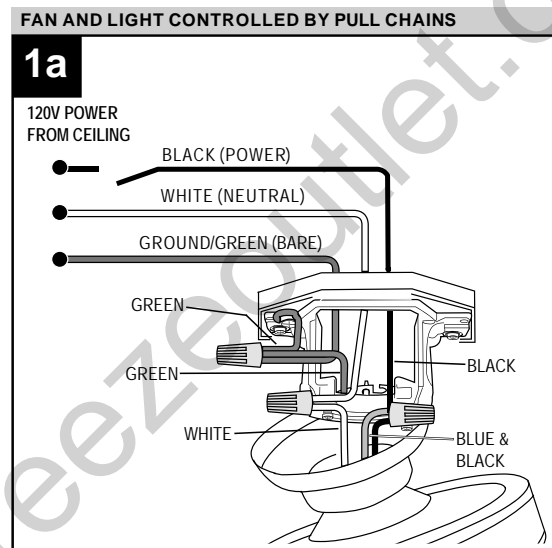

## WIRING

**1b. FAN CONTROLLED BY PULL CHAIN, LIGHT BY WALL SWITCH:** Connect BLACK wire from fan to BLACK wire from ceiling. Connect BLUE wire from fan to the BLACK wire from the independent wall switch for the light. Connect WHITE wire from fan to WHITE wire from ceiling. Connect GROUND (GREEN) wires from (downrod (A) and mounting bracket (C) to BARE/GREEN wire from ceiling.

### FAN CONTROLLED BY PULL CHAIN, LIGHT BY WALL SWITCH

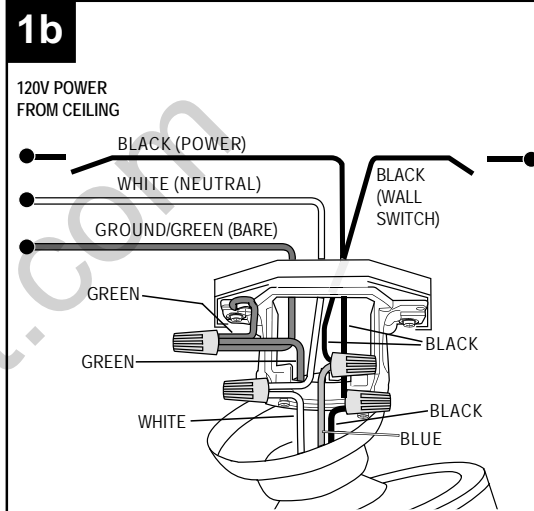

**1c. FAN AND LIGHT CONTROLLED BY TWO WALL SWITCHES:** Connect BLACK wire from fan to BLACK wire from the independent wall switch for the fan. Connect BLUE wire from fan to the BLACK wire from the other independent wall switch for the light. Connect WHITE wire from fan to WHITE wire from ceiling. Connect GROUND (GREEN) wires from downrod (A) and mounting bracket (C) to BARE/GREEN wire from ceiling.

### FAN AND LIGHT CONTROLLED BY TWO WALL SWITCHES

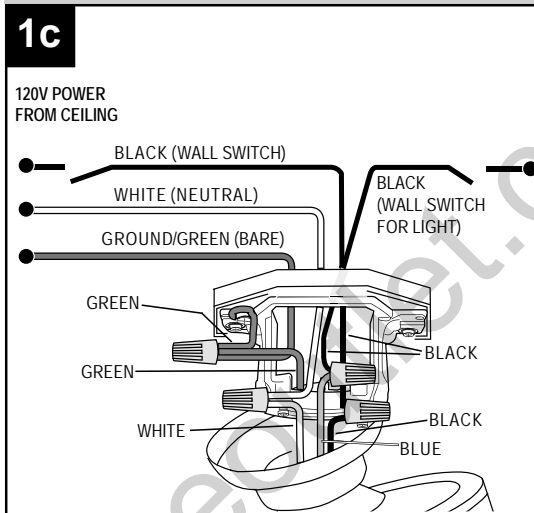

**NOTE:** BLACK wire is hot power for fan. BLUE wire is hot power for light kit. WHITE wire is common for fan and light kit. GREEN or BARE wire is ground.

2. Wrap electrical tape (not included) around each individual wire connector (AA) down to the wire.

**⚠ WARNING:** Make sure no bare wire or wire strands are visible after making connections. Place GREEN and WHITE wire connections on the opposite side of the outlet box from the BLACK and BLUE wire connections.

Turn spliced/taped wires upward and gently push wires and wire connectors (AA) into outlet box.

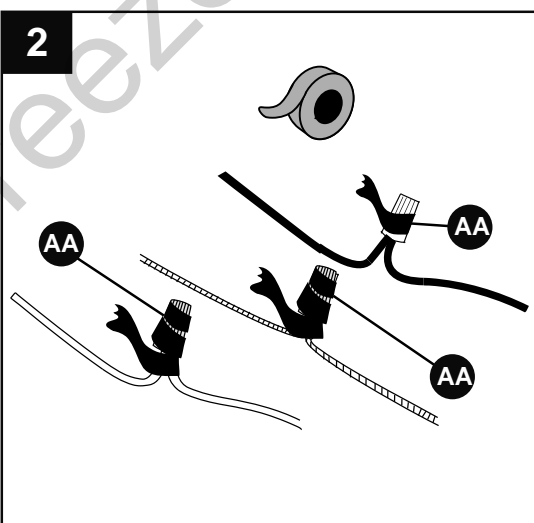

### Hardware Used

AA

E3 Wire Connector

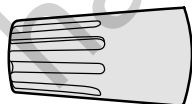

x 4



Lowes.com/harborbreeze

## FINAL INSTALLATION

1. Locate two canopy mounting screws (K) on underside of mounting bracket (C) and remove canopy mounting screw (K) closest to the open end of the mounting bracket (C). Partially loosen the other canopy mounting screw (K).

Then, lift canopy (B) to mounting bracket (C). Place rounded part of slotted hole in canopy (B) over loosened canopy mounting screw (K) in mounting bracket (C) and push up. Twist canopy (B) to lock. Re-insert canopy mounting screw (K) that was removed, then tighten both canopy mounting screws (K) securely. Slide canopy cover (W) up to canopy (B). Press up gently but firmly on canopy cover (W) until you hear it snap onto the bottom of the canopy (B).

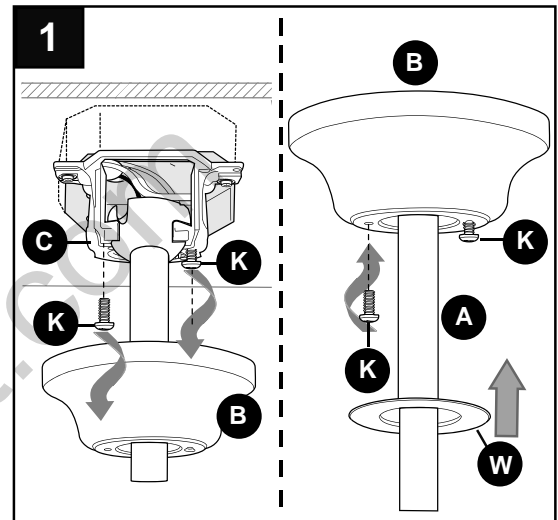

2. Align the preassembled blade screw posts (T) on blade arm (H) with the holes on a blade (G). **NOTE:** Make sure to attach blade (G) with the ridged side of the blade (G) facing UP. Note label indicating *THIS SIDE UP*.

Press up on the blade arm (H) firmly so the blade screw posts (T) come through the holes in the blade (G), then slide a three-C clip (BB) onto each blade screw post (T).

Repeat for each blade (G).

**⚠ WARNING:** To reduce the risk of personal injury, make sure the friction detents on three-C clip (BB) face down and recessed groove faces up. Slide three-C clips (BB) completely under blade screw posts (T) so edges of blade screw posts (T) are captured by the recessed groove on the three-C clips (BB).

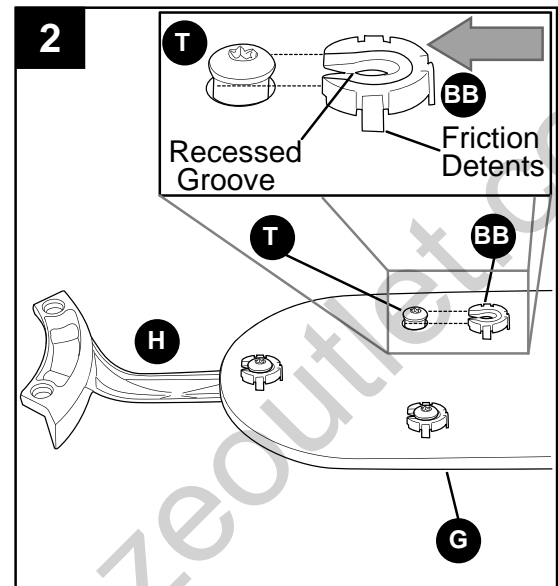

### Hardware Used

**BB** Three-C clip



x 3

## FINAL INSTALLATION

3. Attach blade arms (H) to the bottom of motor housing (D) with motor screws (J) and motor washers (R) previously removed (Step 5, page 7). Tighten motor screws (J) securely.

**Note:** Make sure to completely secure each blade arm (H) before proceeding to the next.

**If you do NOT wish to use the light kit,** skip to Step 9.

**If you DO wish to use the light kit,** proceed to Step 4.

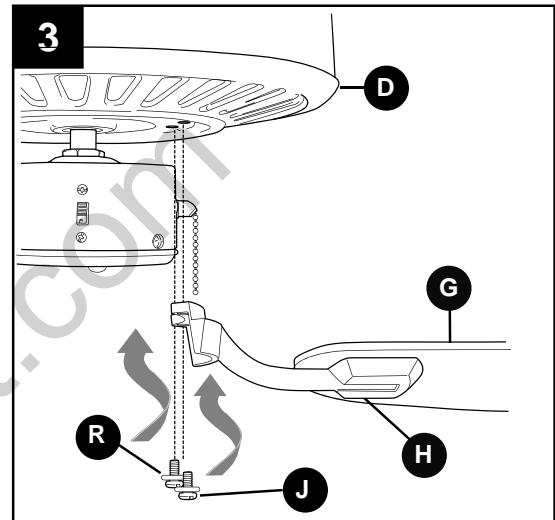

4. To install the fan with the light kit, first remove the three preassembled switch housing screws (S) from switch housing preassembled on motor housing (D) and also remove switch housing cap (U). Remove switch housing cap screw (V) from center of switch housing cap (U) with a Phillips screwdriver (not included). Locate the BLUE and WHITE wires in the switch housing labeled FOR LIGHT and remove plastic from these two wires.

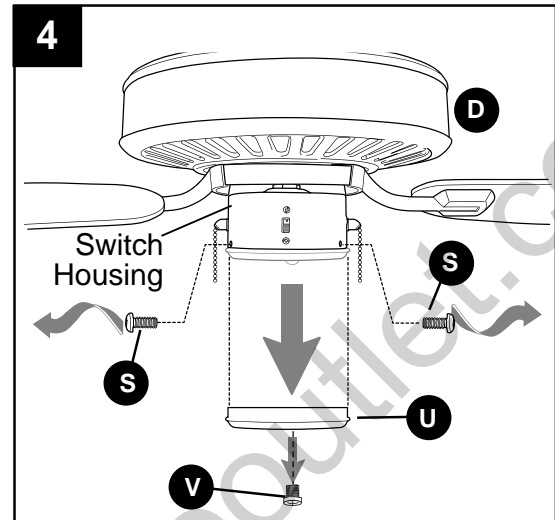

5. Remove hex nut (O) and lock washer (P) from the top of the threaded rod on light kit fitter (F) and locate GREEN ground wire in switch housing. Gently feed the wires from the light kit fitter (F) through the center hole in the switch housing cap (U), and then screw the switch housing cap (U) onto the top of the threaded rod on the light kit fitter (F). **NOTE:** Once the switch housing cap (U) is tight, make sure the red dot inside the switch housing cap (U) lines up with the red dot on the top of the light kit fitter (F).

Feed the wires from the light kit fitter (F) through the ring on the end of the GREEN ground wire from the switch housing. Route the previously removed lock washer (P) and hex nut (O) over the wires, tightening the hex nut (O) securely.

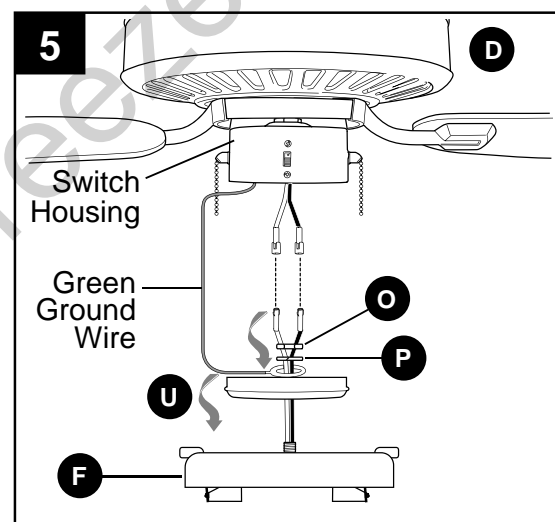

Lowes.com/harborbreeze

## FINAL INSTALLATION

6. Connect WHITE wire from light kit fitter (F) to WHITE wire from switch housing. Connect BLACK wire from light kit fitter (F) to BLUE (or BLACK) wire from switch housing. Make sure that molex connections are secure.

Align holes in switch housing cap (U) with holes in switch housing. **Note:** Make sure to align notch on top edge of the switch housing cap (U) with the reverse switch on switch housing for the correct fit.

Re-insert the switch housing screws (S) previously removed (Step 4, page 13), then tighten all switch housing screws (S) with a Phillips screwdriver.

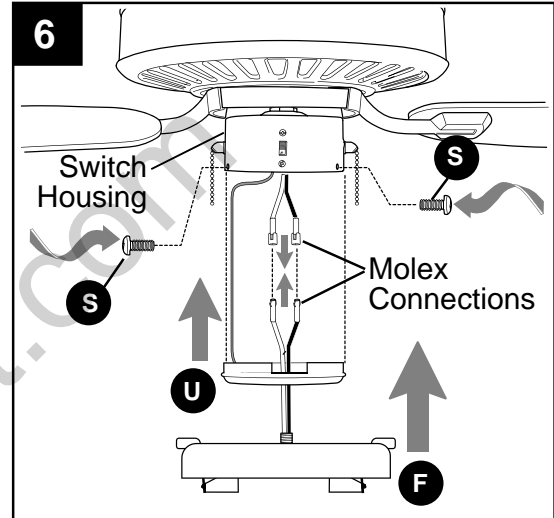

7. Install bulbs (Q).

**IMPORTANT:** When you need to replace bulbs, please allow the bulb(s) and glass shade to cool down before touching them.

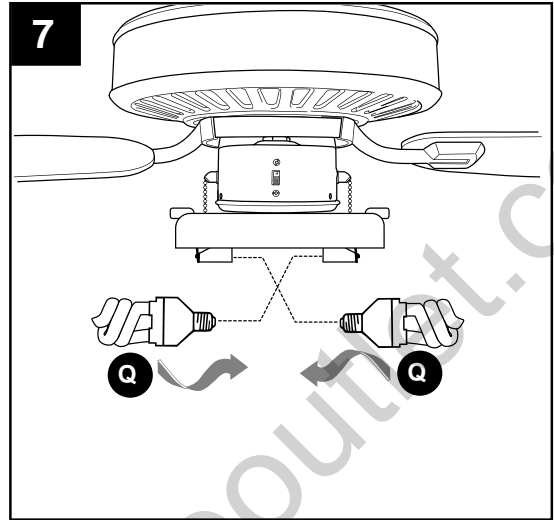

8. Thread preassembled fan and light pull chains through corresponding pull chain guides on the outer rim of the light kit fitter (F).

Align slots on glass shade (I) with protrusions on the inside of the light kit fitter (F). Turn glass shade (I) *clockwise* until it no longer turns.

**NOTE:** Pull down gently on the glass shade (I) to make sure it is secured completely.

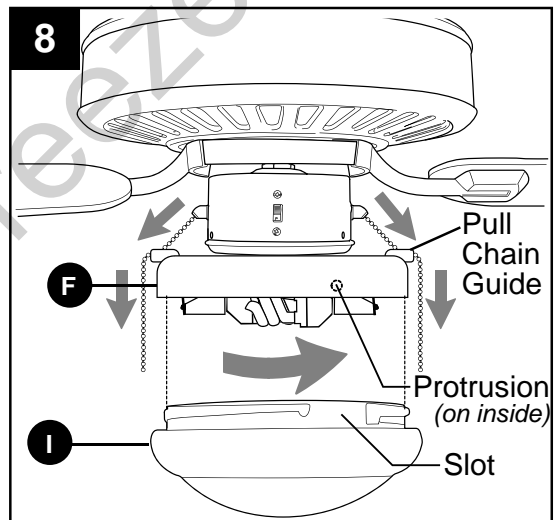

Lowes.com/harborbreeze

## FINAL INSTALLATION

- Attach necessary pull chain extensions (CC) or custom pull chain extensions (not included) to corresponding pull chains labeled with "LIGHT" and "SPEED".

### Hardware Used

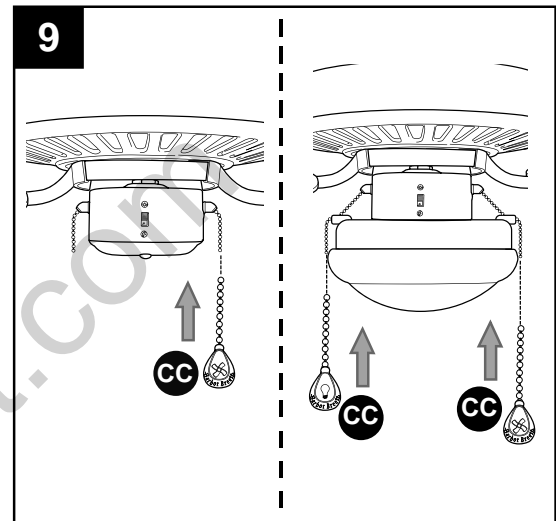

## OPERATING INSTRUCTIONS

- The fan pull chain, located to the right of the reverse switch, has four positions to control fan speed. One pull is HIGH, two is MEDIUM, three is LOW and four turns the fan OFF.

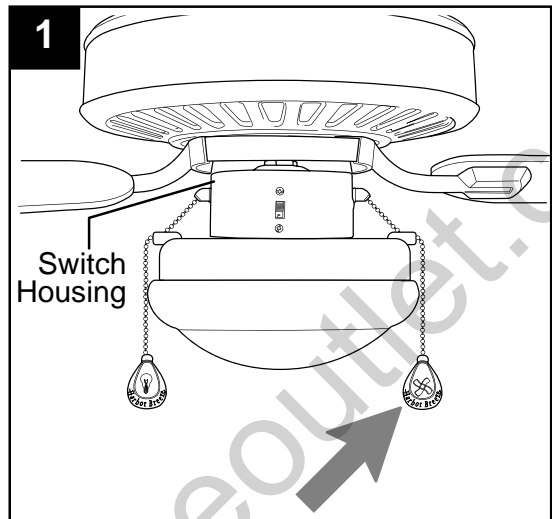

- If applicable, the light pull chain, located to the left of the reverse switch, is used to turn the light ON or OFF.

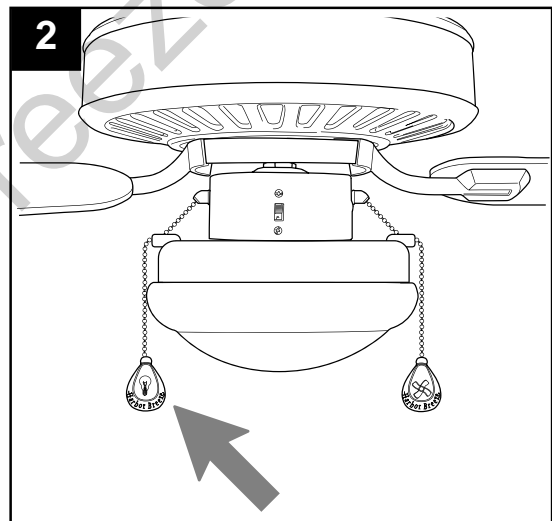

Lowes.com/harborbreeze

## OPERATING INSTRUCTIONS

- Use the fan reverse switch on the switch housing (D) to optimize your fan for seasonal performance. A ceiling fan will allow you to raise your thermostat setting in summer and lower your thermostat setting in winter without feeling a difference in your comfort.

**NOTE:** Wait for fan to stop before moving the reverse switch.

**⚠ WARNING:** Do NOT remove weatherproof cover on the reverse switch.

3a. In **warmer** weather, setting the reverse switch in the DOWN position will result in downward airflow creating a wind chill effect.

3b. In **cooler** weather, setting the reverse switch in the UP position will result in upward airflow that can help move stagnant, hot air off the ceiling area.

3c. **IMPORTANT:** Reverse switch must be set either **completely** UP or **completely** DOWN for fan to function. If the reverse switch is set in the middle position, fan will not operate.

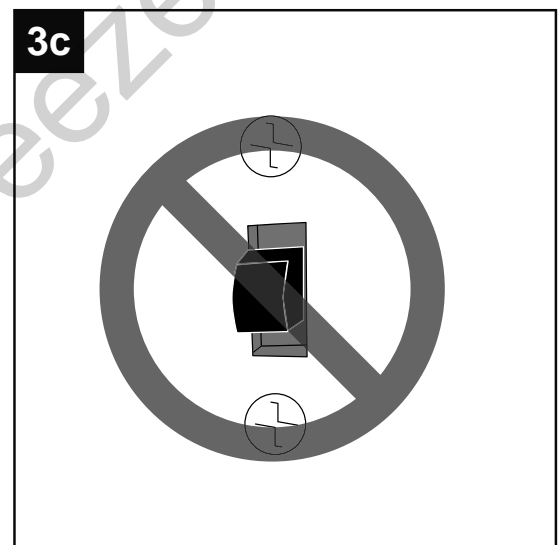
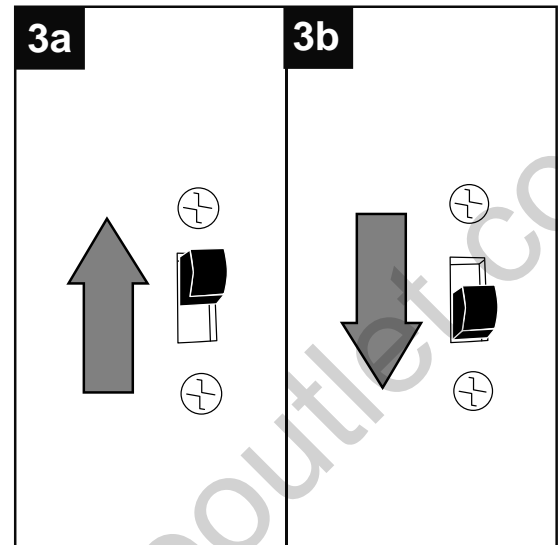
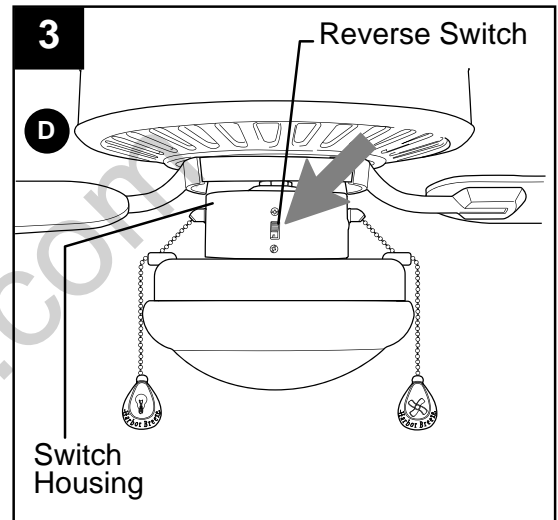



## CARE AND MAINTENANCE

At least twice each year, lower canopy (B) to check downrod (A) assembly, and then tighten all screws on the fan. Clean motor housing (D) with only a soft brush or lint-free cloth to avoid scratching the finish. Clean blades (G) with a lint-free cloth. You may occasionally apply a light coat of furniture polish to wood blades for added protection.

**IMPORTANT:** Shut off main power supply before beginning any maintenance. Do not use water or a damp cloth to clean the ceiling fan.

## TROUBLESHOOTING

**⚠ WARNING:** Before beginning work, shut off the power supply to avoid electrical shock.

PROBLEM	POSSIBLE CAUSE	CORRECTIVE ACTION
Fan does not move.	<ol style="list-style-type: none"> <li>1. Reverse switch not engaged.</li> <li>2. Power is off or fuse is blown.</li> <li>3. Faulty wire connection.</li> <li>4. Wires in light kit fitter not wired correctly.</li> </ol>	<ol style="list-style-type: none"> <li>1. Push switch firmly either up or down.</li> <li>2. Turn power on or check fuse.</li> <li>3. Turn power off. Loosen canopy and check all connections.</li> <li>4. Check that mox connections in light kit fitter are connected properly according to instructions on page 14.</li> </ol>
Noisy operation.	<ol style="list-style-type: none"> <li>1. Blades are loose.</li> <li>2. Cracked blade.</li> <li>3. Fan is new.</li> </ol>	<ol style="list-style-type: none"> <li>1. Check Three-C clips.</li> <li>2. Replace blade.</li> <li>3. Allow fan a "break in" period of a few days, especially when running the fan at Medium and High speeds.</li> </ol>
Excessive wobbling.	<ol style="list-style-type: none"> <li>1. Blades are loose.</li> <li>2. Blade arms incorrectly attached.</li> <li>3. Unbalanced blades.</li> <li>4. Fan not securely mounted.</li> <li>5. Fan too close to vaulted ceiling.</li> <li>6. Set screw(s) on motor housing yoke is (are) not tightened properly.</li> <li>7. Set screw on hanging ball is not tightened properly.</li> </ol>	<ol style="list-style-type: none"> <li>1. Check Three-C clips.</li> <li>2. Re-install blade arms, according to instructions on page 13.</li> <li>3. Switch one blade with a blade from the opposite side or use balancing kit (X).</li> <li>4. Turn power off. Carefully loosen canopy and verify that mounting bracket is secure.</li> <li>5. Use a longer downrod or move fan to another location.</li> <li>6. Tighten yoke set screw(s) securely.</li> <li>7. Carefully loosen and lower canopy and verify that set screw on hanging ball is tightened securely.</li> </ol>

## TROUBLESHOOTING

PROBLEM	POSSIBLE CAUSE	CORRECTIVE ACTION
Fan operates but light fails (if applicable).	<ol style="list-style-type: none"> <li>1. Bulb(s) not installed correctly.</li> <li>2. Wires in canopy not wired properly.</li> <li>3. Wall switch to fan is off.</li> <li>4. Wires in light kit fitter not wired correctly.</li> </ol>	<ol style="list-style-type: none"> <li>1. Re-install bulb(s).</li> <li>2. Check wires in canopy and, if necessary, re-wire according to instructions on pages 10 and 11.</li> <li>3. Make sure that wall switch to fan is on.</li> <li>4. Check that molex connections in light kit fitter are connected properly according to instructions on page 14.</li> </ol>

### LIMITED LIFETIME WARRANTY

The distributor warrants this fan to be free from defects in workmanship and materials present at time of shipment from the factory for Lifetime limited from the date of purchase. This warranty applies only to the original purchaser. The distributor agrees to correct any defect at no charge or, at our option, replace the ceiling fan with a comparable or superior model.

To obtain warranty service, present a copy of your sales receipt as proof of purchase. All cost of removal and reinstallation are the express responsibility of the purchaser. Any damage to the ceiling fan by accident, misuse or improper installation, or by using parts not produced by the manufacturer of this fan or affixing accessories not produced by the manufacturer of this fan, are the purchaser's own responsibility. The distributor assumes no responsibility whatsoever for fan installation during the limited lifetime warranty. Any service performed by an unauthorized person will render the warranty invalid.

Due to varying climatic conditions, this warranty does not cover changes in brass finish, rusting, pitting, tarnishing, corroding or peeling. Brass finish fans maintain their beauty when protected from varying weather conditions. Any glass provided with this fan is not covered by the warranty.

Any replacement of defective parts for the ceiling fan must be reported within the first year from the date of purchase. For the balance of the warranty, call our customer service department (at **1-800-643-0067**) for return authorization and shipping instructions so that we may repair or replace the ceiling fan. Any fan or parts returned improperly packaged is/are the sole responsibility of the purchaser. There is no further express warranty. The distributor disclaims any and all implied warranties. The duration of any implied warranty which cannot be disclaimed is limited to the limited lifetime period as specified in our warranty. The distributor shall not be liable for incidental, consequential or special damages arising at or in connection with product use or performance except as may otherwise be accorded by law. This warranty gives you specific legal rights and you may also have other rights which vary from state to state. This warranty supersedes all prior warranties.



## REPLACEMENT PARTS LIST

For replacement parts, call our customer service department at **1-800-643-0067**, 8 a.m. - 6 p.m., EST, Monday - Thursday, 8 a.m. - 5 p.m., EST, Friday.

PART	DESCRIPTION	PART #
A	Downrod	0593743-A
B	Canopy	0593743-B
C	Mounting Bracket	0593743-C
F	Light Kit Fitter	0593743-F
G	Blade	0593743-G
H	Blade Arm	0593743-H
I	Glass Shade	0593743-I
U	Switch Housing Cap	0593743-U
BB	Three-C Clip	0593743-BB

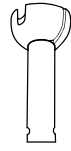

**A**



**B**

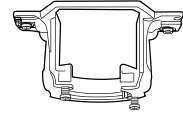

**C**

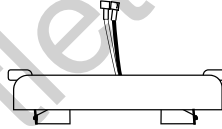

**F**



**G**

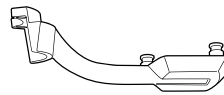

**H**

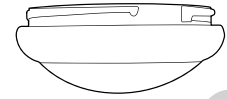

**I**



**U**



**BB**

Printed in China

Harbor Breeze® is a registered trademark of LF, LLC. All Rights Reserved.

Lowes.com/harborbreeze





ARTÍCULO # 0593743

# VENTILADOR DE TECHO CAPE COAST

Harbor Breeze® es una marca registrada de LF, LLC. Todos los derechos reservados.

MODELO # E-YLM52WW5C1

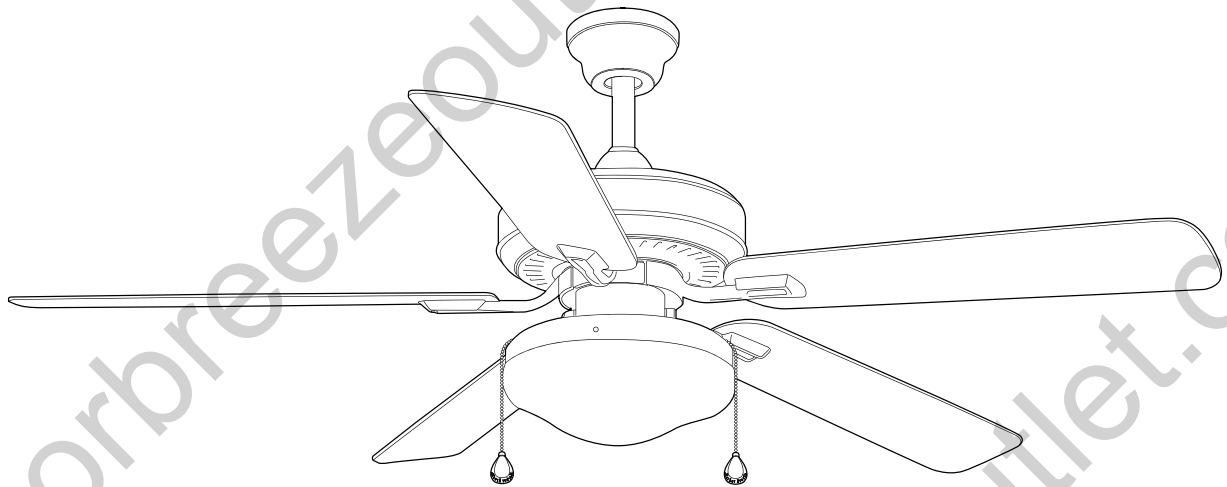

LISTED

For

Wet Location

E206035

Homologado para  
lugar húmedo

**ADJUNTE SU RECIBO AQUÍ**

Número de serie \_\_\_\_\_ Fecha de compra \_\_\_\_\_



**¿Preguntas, problemas, piezas faltantes?** Antes de volver a la tienda, llame a nuestro Departamento de Servicio al Cliente al **1-800-643-0067**, de lunes a jueves de 8 a.m. a 6 p.m., y los viernes de 8 a.m. a 5 p.m., hora estándar del Este.



Lowes.com/harborbreeze

## ÍNDICE

Información de seguridad .....	21
Contenidos del paquete .....	23
Lista de aditamentos .....	24
Preparación .....	24
Instalación inicial .....	25
Cableado .....	29
Instalación final .....	31
Instrucciones de funcionamiento .....	34
Cuidado y mantenimiento .....	36
Solución de problemas .....	36
Garantía .....	37
Lista de piezas de repuesto .....	38

## **INFORMACIÓN DE SEGURIDAD**

### **LEA Y GUARDE ESTAS INSTRUCCIONES.**

Lea y comprenda completamente este manual antes de intentar ensamblar, instalar o usar el producto.

- No deseche la caja del ventilador ni los accesorios de espuma. En caso de que deba devolver este ventilador a la fábrica para realizarle reparaciones, se debe enviar en su empaque original para asegurar una protección adecuada contra daños que puedan aumentar la causa inicial de la devolución.
- Asegúrese de que todas las conexiones eléctricas cumplan con los códigos y ordenanzas locales, el Código Eléctrico Nacional y la norma ANSI/NFPA 70-1999. Si no está familiarizado con la instalación del cableado eléctrico, contrate a un electricista calificado o consulte un manual de cableado para hacerlo usted mismo.
- Asegúrese de que en el lugar de instalación que elija se pueda establecer una distancia mínima de 2,13 m desde las aspas hasta el piso y, al menos, 76,2 cm desde los extremos de las aspas hasta cualquier obstáculo.
- Una vez instalado el ventilador, asegúrese de que todas las conexiones sean seguras a fin de evitar que se caiga.
- El peso neto de este ventilador, incluido el kit de iluminación, es: 8,5 kg.

## **PELIGRO**

Si utiliza este ventilador en un área HÚMEDA O MOJADA, debe conectarlo a un circuito de suministro protegido por un Interruptor de circuito de falla de puesta a tierra (GFCI, por sus siglas en inglés) para disminuir el riesgo de lesiones corporales, descargas eléctricas o la muerte.

## INFORMACIÓN DE SEGURIDAD

### PELIGRO

Si utiliza una caja de salida existente, asegúrese de que esté bien sujeta a la estructura del edificio y que pueda sostener el peso del ventilador. El incumplimiento de dicho paso podría provocar lesiones graves o la muerte. La estabilidad de la caja de salida es fundamental para minimizar el tambaleo y el ruido en el ventilador una vez que la instalación esté completa.

### ADVERTENCIA



Para reducir el riesgo de incendio, descargas eléctricas o lesiones personales, monte el ventilador en una caja de salida marcada como "ACCEPTABLE FOR FAN SUPPORT OF 35 LBS. (15.9 KG) OR LESS" (APTA PARA SOSTENER VENTILADORES DE 15,88 KG [35 LB] O MENOS) y utilice los tornillos de montaje que se proporcionan con la caja de salida. La mayoría de las cajas de salida que se usan comúnmente para sostener ensambles de iluminación no son aptas para sostener un ventilador y puede ser necesario reemplazarlas. Si tiene dudas, consulte a un electricista calificado.

Cuando monte el ventilador en una caja de salida del techo, use una caja de salida octogonal de METAL; NO use una caja de salida de plástico. Asegure la caja de salida directamente a la estructura del edificio. La caja de salida y su soporte deben ser capaces de sostener el peso del ventilador en movimiento (al menos 15,88 kg).

Para evitar lesiones personales, puede ser necesario usar guantes al manipular las piezas del ventilador con bordes filosos.

Para reducir el riesgo de incendios, descargas eléctricas o lesiones personales, los conectores de cables (AA) incluidos con este ventilador están diseñados para soportar solo un conductor de la casa de calibre 12 y dos cables conductores desde el ventilador. Si el cable de la casa es de un calibre superior a 12 o hay más de un cable de la casa para conectar a los cables conductores del ventilador correspondientes, consulte a un electricista cuál es el tamaño adecuado de los conectores de cables que debe utilizar.

**Para reducir el riesgo de incendios o descargas eléctricas, no use el ventilador con dispositivos de control de velocidad para ventiladores de estado sólido ni controle la velocidad del ventilador con un regulador de intensidad de rango completo.**

Para reducir el riesgo de incendio, descarga eléctrica o lesiones personales, no doble los brazos de las aspas al instalarlos, al equilibrar las aspas o al limpiar el ventilador. No introduzca objetos entre las aspas en movimiento.

Para reducir el riesgo de lesiones personales, use **solo** las piezas que se proporcionan con este ventilador. **El uso de piezas *DISTINTAS* a aquellas que se proporcionan con este ventilador anulará la garantía.**

Antes de proceder, asegúrese de cortar la alimentación eléctrica del interruptor principal o interruptor de circuito a fin de evitar descargas eléctricas.

### PRECAUCIÓN

Asegúrese de que la caja de salida tenga la debida puesta a tierra y de que haya un cable (verde o desnudo) de puesta a tierra.

Antes de comenzar la instalación, revise cuidadosamente todos los tornillos, las tuercas y los pernos del ensamble del motor del ventilador para comprobar que estén seguros.



## CONTENIDO DEL PAQUETE

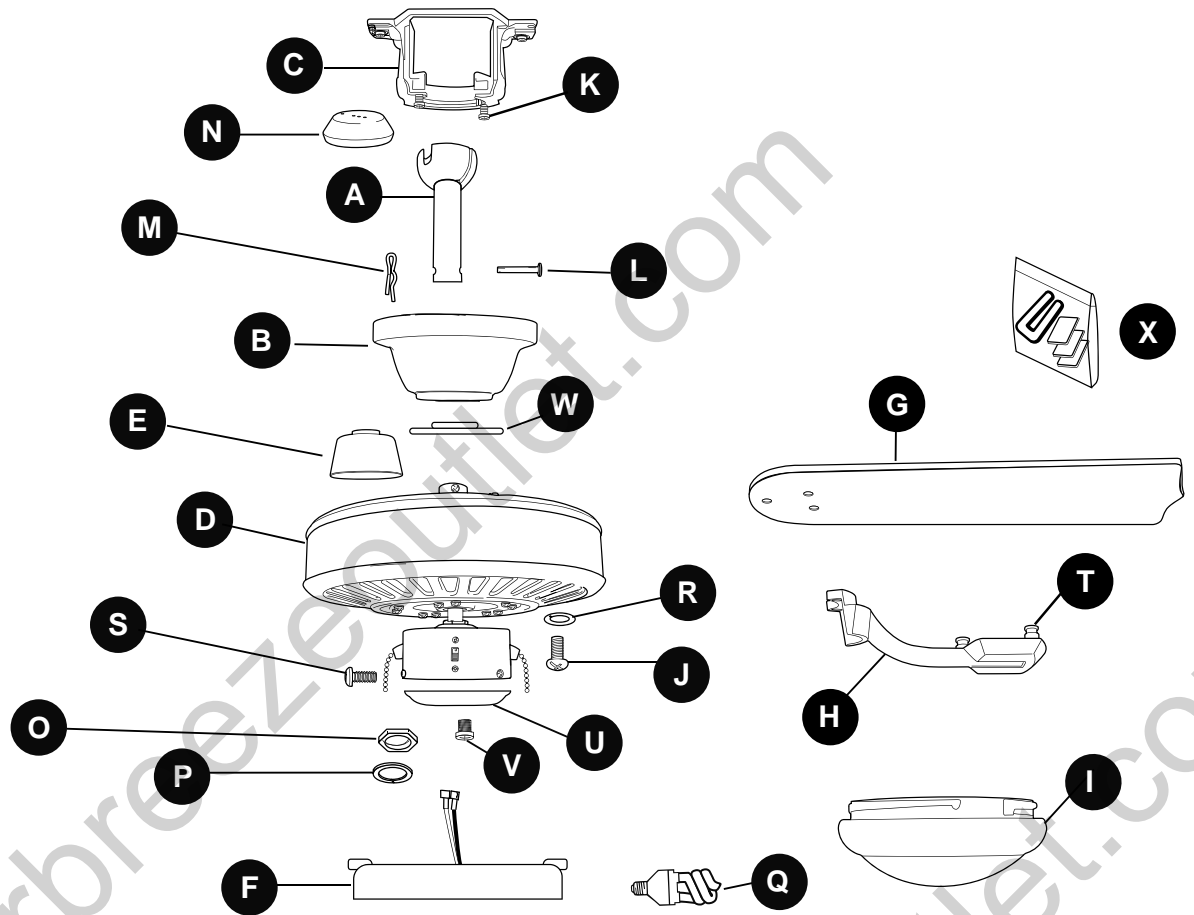

PIEZA	DESCRIPCIÓN	CANTIDAD
A	Varilla	1
B	Base	1
C	Soporte de montaje	1
D	Carcasa del motor	1
E	Cubierta de la horquilla	1
F	Soporte del kit de iluminación	1
G	Aspa	5
H	Brazo del aspa	5
I	Pantalla de vidrio	1
J	Tornillo del motor (preensamblada)	10
K	Tornillo de montaje de la base (preensamblada)	2
L	Pasador (preensamblado)	1
M	Sujetador (preensamblado)	1

PIEZA	DESCRIPCIÓN	CANTIDAD
N	Cubierta de la bola para colgar	1
O	Tuerca hexagonal (preensamblada)	1
P	Arandela de seguridad (preensamblada)	1
Q	Bombilla	2
R	Arandela del motor (preensamblada)	10
S	Tornillo de la carcasa del interruptor (preensamblada)	3
T	Poste para tornillo del brazo de las aspas (preensamblada)	15
U	Tapa de la carcasa del interruptor (preensamblada)	1
V	Tornillo de tapa de la carcasa del interruptor (preensamblada)	1
W	Cubierta de la base	1
X	Kit de equilibrio	1

**! RECORDATORIO IMPORTANTE:** Debe utilizar las piezas que se incluyen con este ventilador para la instalación adecuada y por seguridad.

## ADITAMENTOS (se muestran en tamaño real)

AA

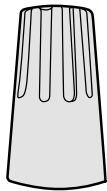

Conector de cables E3

Cantidad: 4

BB

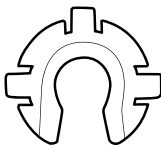

Sujetador triple C\*

Cantidad: 15  
+ 1 extra

\*Patente de EE. UU pendiente.

CC



Extensión para la cadena de tiro

Cantidad: 2

## PREPARACIÓN

Antes de comenzar a ensamblar el producto, asegúrese de tener todas las piezas. Ubique el motor sobre una alfombra o espuma para evitar dañar el acabado. Compare las piezas con la lista del contenido del paquete y la lista de aditamentos. No intente instalar, usar o ensamblar ni usar el producto si falta alguna pieza o si estas están dañadas.

**Tiempo estimado de ensamblaje: 120 minutos**

Herramientas necesarias para el ensamblaje (no se incluyen): Cinta aislante, destornillador Phillips, pinzas, gafas de seguridad, escalera de tijera y pinzas pelacables

Herramientas útiles (no se incluyen): Luz de prueba CA, cinta métrica, manual de cableado Hágalo usted mismo y pinzas cortacables



## INSTALACIÓN INICIAL

1. Interrumpa el suministro de energía hacia el ventilador apagando los interruptores de circuito o el fusible y el interruptor de pared.

**⚠ PELIGRO:** Si no interrumpe el suministro de electricidad antes de la instalación, pueden producirse lesiones graves o la muerte.

2. Determine el método de instalación que utilizará.
  - A. Montaje estándar
  - B. Montaje en ángulo

**Nota:** Las opciones de montaje al ras y montaje cerrado no están disponibles para este ventilador.

**IMPORTANTE:** Si realiza el montaje en ángulo, asegúrese de que el ángulo del techo no tenga una inclinación superior a los 19°

**\*Sugerencia útil:** El montaje de varilla es mejor para los techos de 2,44 m de alto o más altos. Para techos más altos, se recomienda utilizar una varilla más larga (no incluida). El montaje en ángulo es mejor para los techos en ángulo o de bóveda. En ocasiones, es necesaria una varilla más larga para asegurar una adecuada separación de las aspas.

3. Compruebe que las aspas (G) estarán, al menos, a 76,2 cm de cualquier obstáculo. Verifique el largo de la varilla (A) para asegurarse de que las aspas (G) estarán al menos a 2,13 m por encima del piso.

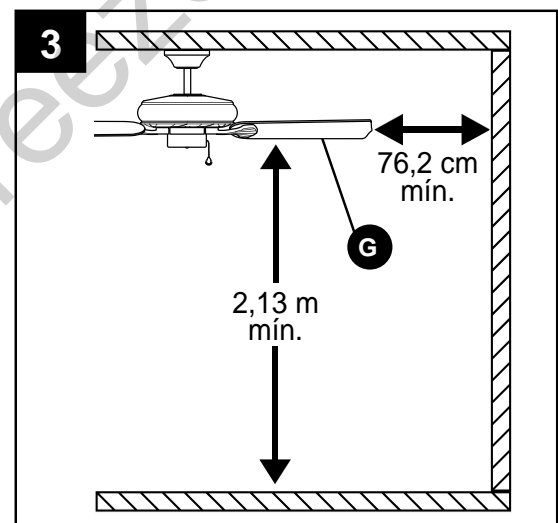
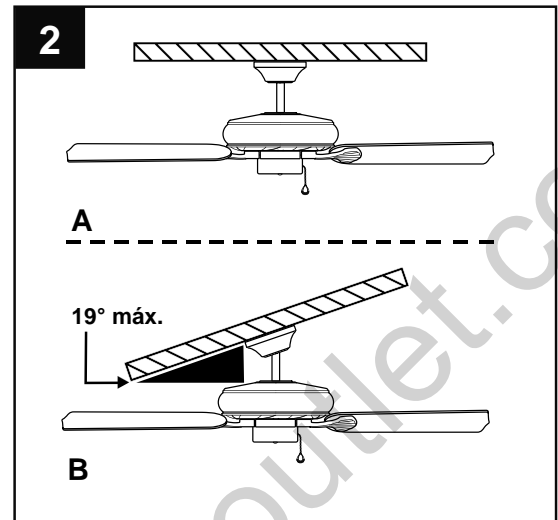
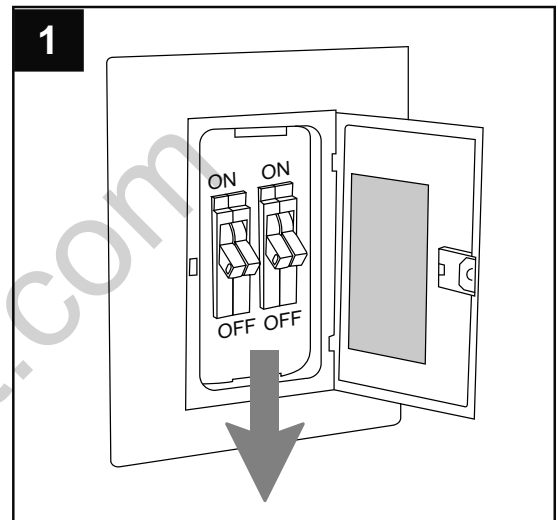

## INSTALACIÓN INICIAL

4. Asegure el soporte de montaje (C) a la caja de salida (no se incluye) con los tornillos, las arandelas de resorte y las arandelas planas que incluye la caja de salida.

**\*NOTA:** Es muy importante que use los aditamentos adecuados para instalar el soporte de montaje (C), ya que este soportará el ventilador.

**IMPORTANTE:** Si realiza el montaje en ángulo, asegúrese de que el extremo abierto del soporte de montaje (C) esté instalado en dirección hacia el punto más alto del techo, y asegúrese de que el ángulo del techo no tenga una inclinación superior a los 19°.

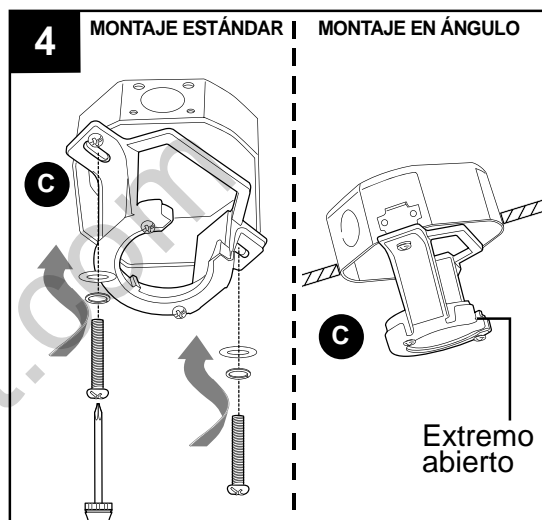

5. Retire los tornillos del motor (J) preensamblados y las arandelas del motor (R) de la parte inferior de la carcasa del motor (D).

**Nota:** Asegúrese de mantener todo el aditamento separado para evitar confundirlo durante la instalación.

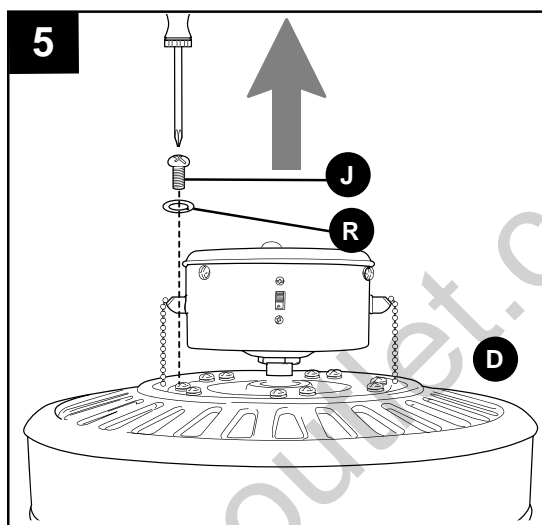

6. Retire el pasador (L) y el sujetador (M) de la varilla (A).

Afloje parcialmente los tornillos de fijación preensamblados de la horquilla en la parte superior de la carcasa del motor (D).

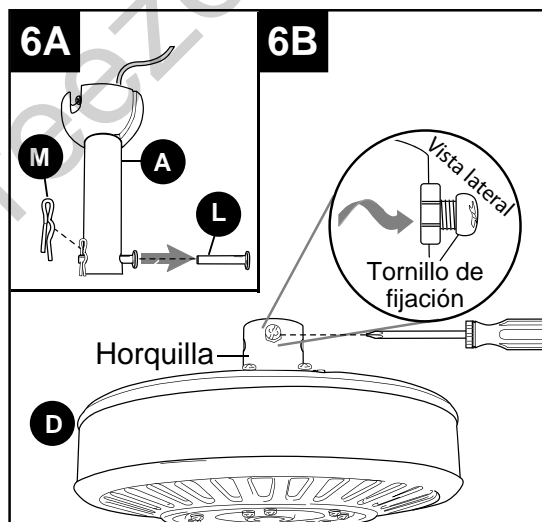

## INSTALACIÓN INICIAL

7. Introduzca la varilla (A) a través de la base (B), la cubierta de la base (W) y la cubierta de la horquilla (E). **NOTA:** La cubierta de la base (W) debe girarse con el lado brillante apuntando *hacia la carcasa del motor (D)*.

Luego, pase los cables desde la carcasa del motor (D) a través de la varilla (A).

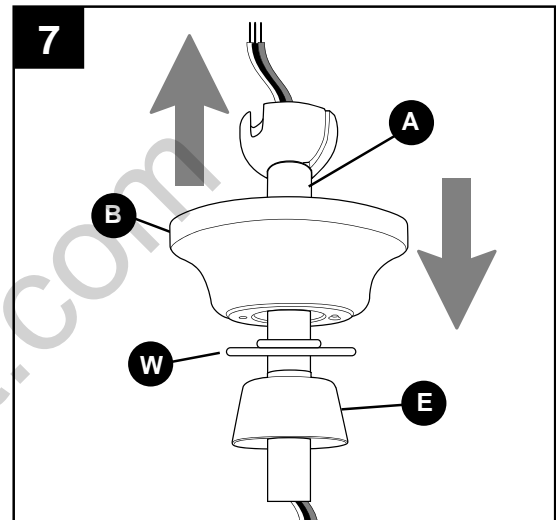

8. Deslice la varilla (A) en la horquilla de la carcasa del motor, alinee los orificios y vuelva a instalar el pasador (L) y el sujetador (M). Apriete los tornillos de fijación en la horquilla de la carcasa del motor y apriete las tuercas previamente ensambladas a los tornillos de ajuste. Luego, deslice la cubierta de la horquilla (E) hacia abajo hasta que quede sobre la carcasa del motor (D).

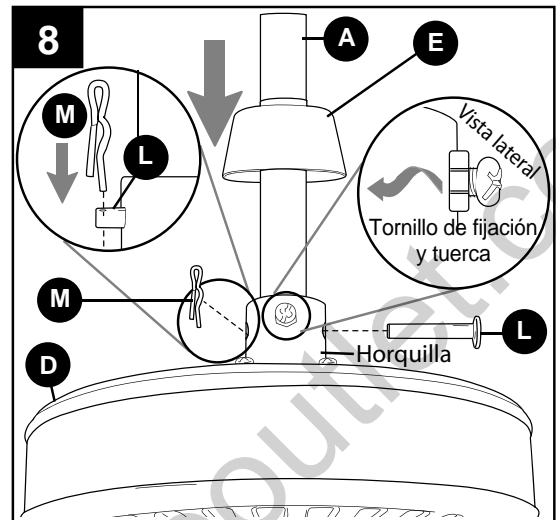

9. Dependiendo del largo de la varilla que utilice, es posible que necesite cortar los cables conductores para simplificar el cableado. Si decide cortar los cables conductores, se sugiere hacerlo de la siguiente manera:

Tome los cables conductores y asegúrese de jalarlos completamente a través de la parte superior de la varilla. Comience en la parte SUPERIOR de la bola para colgar en la varilla y mida 20,32 cm de cable conductor y corte el exceso de cable con las pinzas cortacables (no se incluyen).

**NOTA:** Si no va a cortar los cables conductores, los **pasos 9 y 10 no son necesarios y puede proceder con el paso 11 en su lugar.**

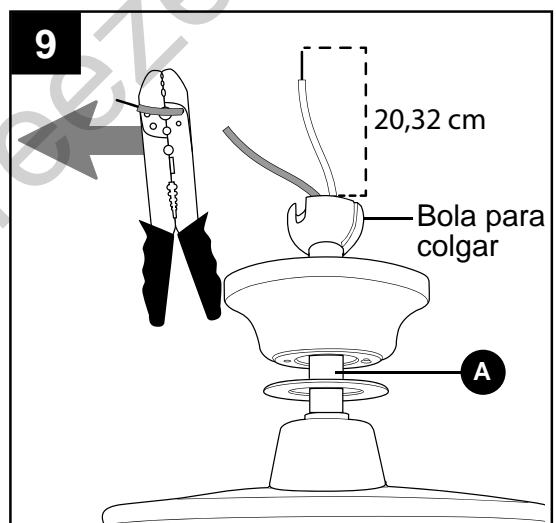

## INSTALACIÓN INICIAL

10. Si decidió cortar los cables conductores en el paso 9, pele 12,7 mm del aislamiento del extremo de cada cable: blanco, negro, verde y azul (si corresponde). Tuerza los extremos pelados de cada filamento de cable dentro del aislamiento con pinzas (no se incluyen).

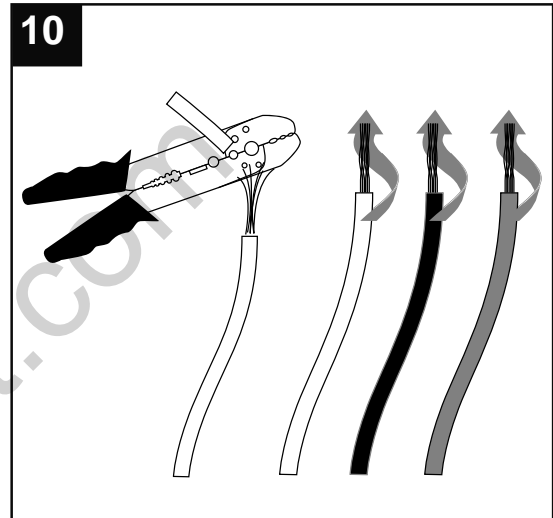

11. Pase cada cable a través de un orificio diferente en la cubierta de la bola para colgar (N). Tire de la cubierta de la bola para colgar (N) hacia abajo para asegurarla a la varilla (A).

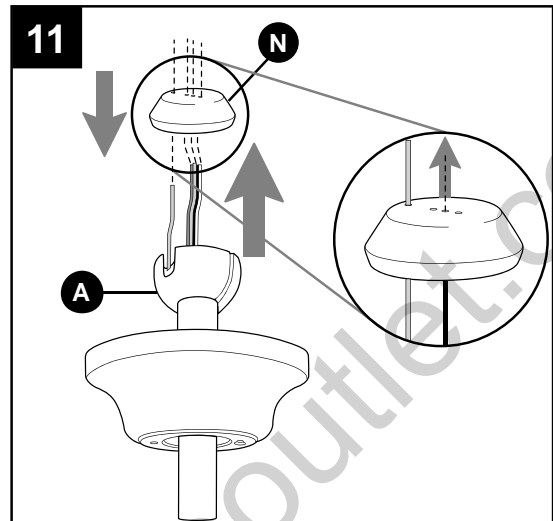

12. Instale la bola para colgar en la varilla (A) en la abertura del soporte de montaje (C). Alinee una de las ranuras en la bola para colgar con la lengüeta del soporte de montaje (C).

**⚠ PELIGRO:** Si no alinea una de las ranuras de la bola con la lengüeta, pueden producirse lesiones graves o la muerte.

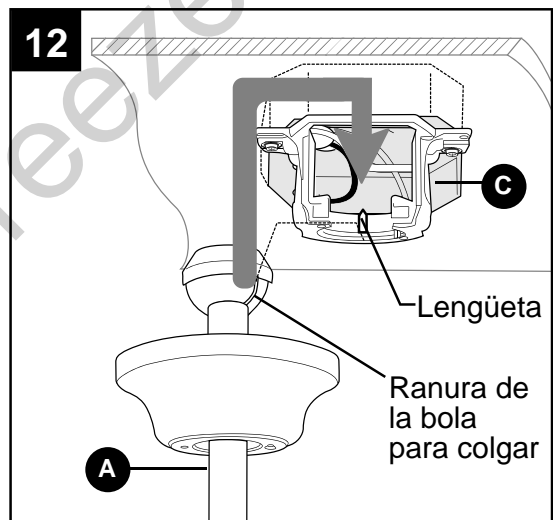

## CABLEADO

**⚠️ ADVERTENCIA:** Para reducir el riesgo de incendios, descargas eléctricas o lesiones personales, los conectores de cables incluidos con este ventilador están diseñados para soportar solo un cable interior de calibre 12 y dos cables conductores del ventilador. Si el cable de la casa es de un calibre superior a 12 o hay más de un cable de la casa para conectar a los cables conductores del ventilador correspondientes, consulte a un electricista cuál es el tamaño adecuado de los conectores de cables que debe utilizar.

**⚠️ PRECAUCIÓN:** Asegúrese de que la caja de salida tenga la debida puesta a tierra y de que haya un cable (verde o desnudo) de puesta a tierra.

**⚠️ ADVERTENCIA:** Si los cables de la casa no tienen los mismos colores que se mencionan en los siguientes pasos, deténgase de inmediato. Se recomienda que un electricista profesional determine el cableado adecuado.

**⚠️ ADVERTENCIA:** El uso de un regulador de intensidad de rango completo (no se incluye) para controlar la velocidad del ventilador provocará un zumbido intenso del ventilador. Para reducir el riesgo de incendios o descargas eléctricas, **NO** use un regulador de intensidad de rango completo para controlar la velocidad del ventilador.

**⚠️ PELIGRO:** Si utiliza este ventilador en un área HÚMEDA O MOJADA, debe conectarlo a un circuito de suministro protegido por un Interruptor de circuito de falla de puesta a tierra (GFCI, por sus siglas en inglés) para disminuir el riesgo de lesiones corporales, descargas eléctricas o la muerte.

**NOTA:** Este ventilador es adaptable para control remoto (el control remoto no se incluye). Cualquier control remoto que se use con este ventilador **DEBE** estar aprobado por UL para UBICACIONES HÚMEDAS. Consulte las instrucciones que proporcionan con el control remoto antes de proceder con estas instrucciones de cableado.

1. Escoja el diagrama de cableado (Fig. 1A, Fig. 1B o Fig. 1C) que se ajuste a su situación y realice las conexiones del cableado adecuadas como se indica a continuación: [**IMPORTANTE:** Utilice uno de los conectores de cables (AA) provistos para realizar la conexión de cada conductor y asegúrese de atornillar el conector de cable (AA) en dirección de las manecillas del reloj].

**1a. VENTILADOR Y LUZ CONTROLADOS POR CADENAS DE TIRO:** Conecte los cables NEGRO y AZUL del ventilador al cable NEGRO del techo. Conecte el cable BLANCO del ventilador al cable BLANCO del techo. Conecte los cables de PUESTA A TIERRA (VERDES) desde la varilla (A) y soporte de montaje (C) al cable DESNUDO o VERDE del techo.

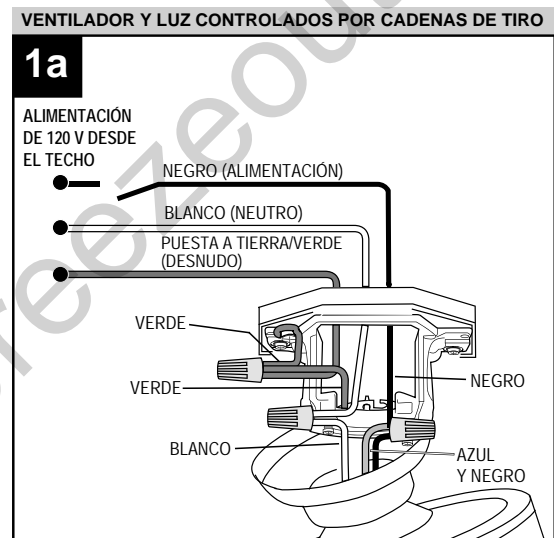

# CABLEADO

**1b. VENTILADOR CONTROLADO POR CADENA DE TIRO Y LUZ CONTROLADA POR INTERRUPTOR DE PARED:** Conecte el cable NEGRO del ventilador al cable NEGRO del techo. Conecte el cable AZUL del ventilador al cable NEGRO del interruptor de pared independiente para la luz. Conecte el cable BLANCO del ventilador al cable BLANCO del techo. Conecte los cables de PUESTA A TIERRA (VERDES) desde la varilla (A) y soporte de montaje (C) al cable DESNUDO o VERDE del techo.

**1c. VENTILADOR Y LUZ CONTROLADOS POR DOS INTERRUPTORES DE PARED:** Conecte el cable NEGRO del ventilador al cable NEGRO del interruptor de pared independiente para el ventilador. Conecte el cable AZUL del ventilador al cable NEGRO del otro interruptor de pared independiente para la luz. Conecte el cable BLANCO del ventilador al cable BLANCO del techo. Conecte los cables de PUESTA A TIERRA (VERDES) desde la varilla (A) y soporte de montaje (C) al cable DESNUDO o VERDE del techo.

**NOTA:** El cable NEGRO es el que proporciona alimentación al ventilador. El cable AZUL es el que proporciona alimentación al kit de iluminación. El cable BLANCO es el mismo para el ventilador y el kit de iluminación. El cable VERDE o DESNUDO es la puesta a tierra.

2. Cubra con cinta aislante (no se incluye) cada conector de cables (AA) individual hacia abajo del conductor.

**⚠ ADVERTENCIA:** Asegúrese de que no haya conductores desnudos ni filamentos de cables visibles después de hacer las conexiones. Coloque las conexiones VERDE y BLANCA en el lado opuesto de la caja de salida con respecto a las conexiones del cableado NEGRO y AZUL.

Gire los cables empalmados o cubiertos con cinta hacia arriba y empuje suavemente los cables y los conectores de cables (AA) hacia dentro de la caja de salida.

### Aditamentos utilizados

- AA** Conector de cables E3  x 4

**VENTILADOR CONTROLADO POR CADENA DE TIRO Y LUZ CONTROLADA POR INTERRUPTOR DE PARED**

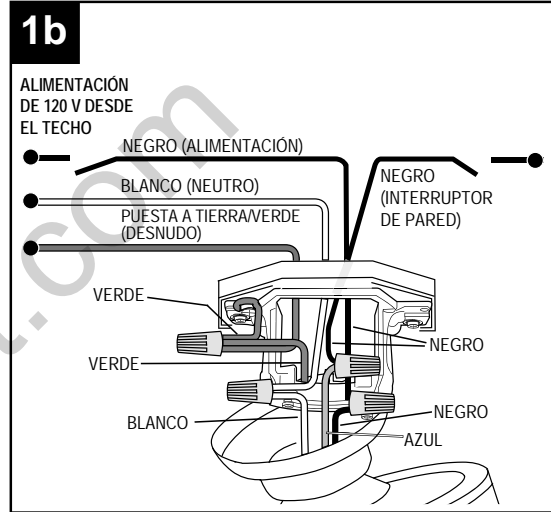

**VENTILADOR Y LUZ CONTROLADOS POR DOS INTERRUPTORES DE PARED**

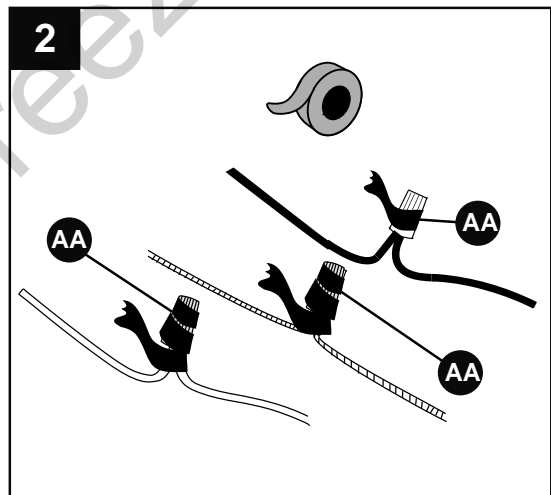
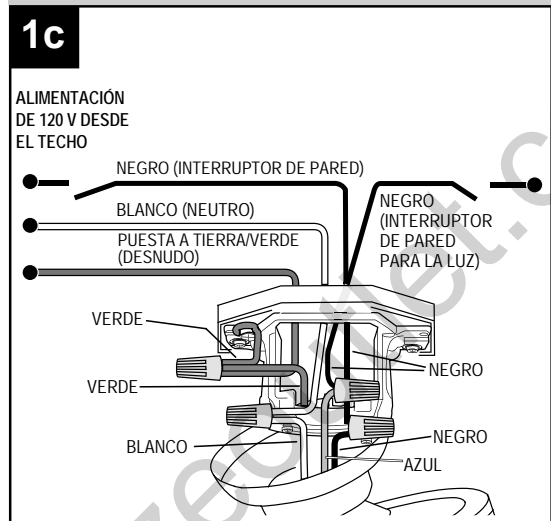

## INSTALACIÓN FINAL

1. Ubique dos tornillos de montaje de la base (K) debajo del soporte de montaje (C) y retire el tornillo de montaje de la base (K) más cercano al extremo abierto de la abrazadera de montaje (C). Afloje parcialmente el otro tornillo de montaje de la base (K).

Luego, levante la base (B) hasta el soporte de montaje (C). Coloque la parte redondeada del orificio ranurado de la base (B) sobre el tornillo de montaje de la base (K) suelto en el soporte de montaje (C) y empuje hacia arriba. Gire la base (B) para loquearla. Vuelva a insertar el tornillo de montaje de la base (K) que se retiró, luego apriete firmemente ambos tornillos de montaje de la base (K). Deslice la cubierta de la base hasta la base (B). Presione hacia arriba suave, pero firmemente en la cubierta de la base hasta que escuche que encaja en la parte inferior de la base (B).

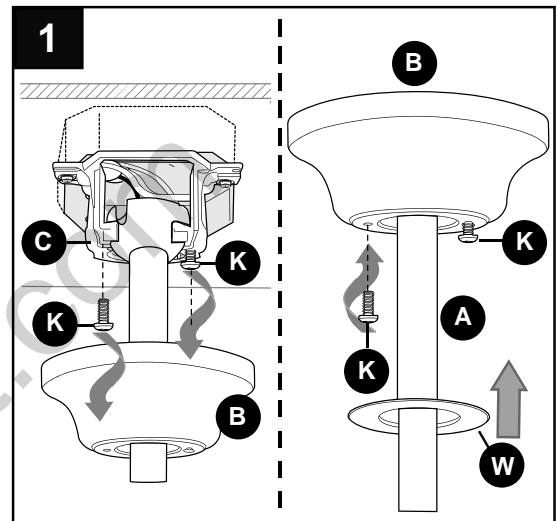

2. Alinee los postes de los tornillos para aspa preensamblados (T) en el brazo del aspa (H) con los orificios en un aspa (G). **NOTA:** Asegúrese de ajustar la hoja (G) con el lado de la estría de la hoja (G) hacia ARRIBA. *Tenga en cuenta la etiqueta que indica ESTE LADO HACIA ARRIBA.*

Presione firmemente hacia arriba el brazo del aspa (H) para que los tornillos para aspa (T) pasen por los orificios en el aspa (G), luego deslice un sujetador triple C (BB) en cada poste de los tornillos para aspa (T).

Repítalo para cada aspa (G).

**⚠ ADVERTENCIA:** Para reducir el riesgo de lesiones personales, asegúrese de que los ingletes de fricción en el sujetador triple C (BB) estén boca abajo y la ranura empotrada boca arriba. Deslice un sujetador triple C (BB) debajo de los postes de los tornillos para aspa (T) para que la ranura empotrada en los sujetadores triple C (BB) capturen los extremos de los postes de los tornillos para aspa (T).

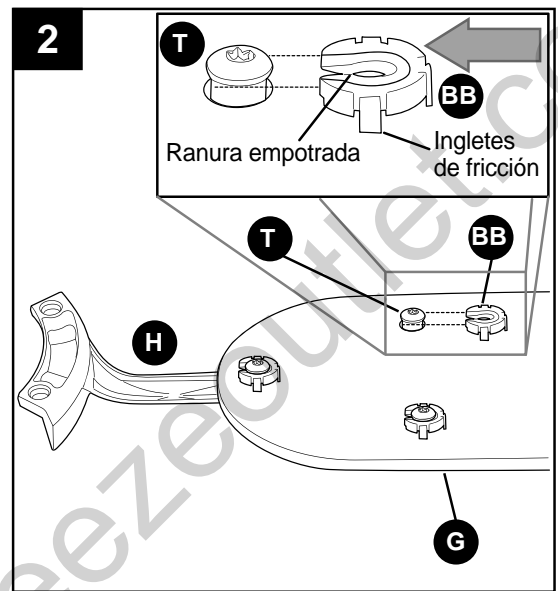

### Aditamentos utilizados

BB

Sujetador triple C



x 3



Lowes.com/harborbreeze

## INSTALACIÓN FINAL

3. Fije los brazos de las aspas (H) a la parte inferior de la carcasa del motor (D) con los tornillos del motor (J) y las arandelas del motor (R) que retiró previamente (paso 5, página 26). Apriete bien los tornillos del motor (J).

**Nota:** Asegúrese de ajustar completamente cada brazo de aspa (H) antes de proceder con el siguiente.

**Si NO desea utilizar el kit de iluminación, vaya al paso 9.**

**Si DESEA usar el kit de iluminación, continúe con el paso 4.**

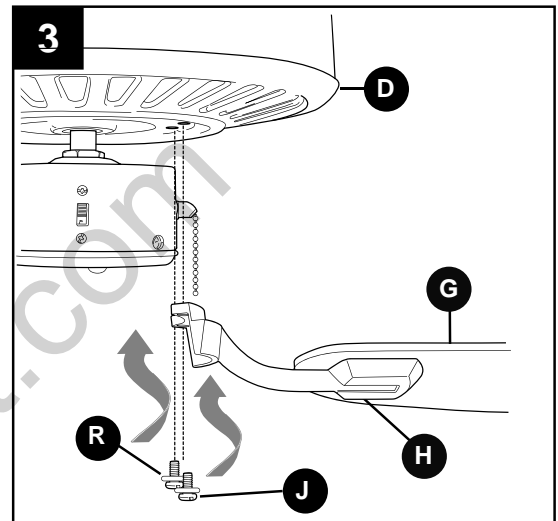

4. Para instalar el ventilador con el kit de iluminación, primero retire los tres tornillos de la carcasa del interruptor preensamblada (S) de la carcasa del interruptor preensamblada en la carcasa del motor (D) y también retire la tapa de la carcasa del interruptor (U). Retire el tornillo de la tapa de la carcasa del interruptor (V) del centro de la tapa de la carcasa del interruptor (U) con un destornillador Phillips (no se incluye). Ubique los cables AZUL y BLANCO en la carcasa del interruptor etiquetados como FOR LIGHT (PARA LA LUZ) y retire el plástico de estos dos cables.

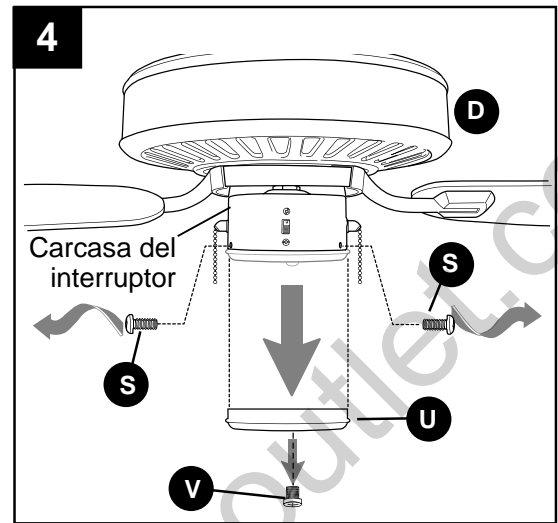

5. Retire la tuerca hexagonal (O) y la arandela de seguridad (P) de la varilla roscada en el soporte del kit de iluminación (F) y ubique el cable de puesta a tierra en la carcasa del interruptor. Pase con cuidado los cables desde el soporte del kit de iluminación (F) por el orificio central en la tapa de la carcasa del interruptor (U) y luego enrosque la tapa de la carcasa del interruptor (U) en la varilla roscada en el soporte del kit de iluminación (F). **NOTA:** Una vez que apriete la tapa de la carcasa del interruptor (U), asegúrese de que el punto rojo dentro de la tapa de la carcasa del interruptor (U) se alinee con el punto rojo que se encuentra en la parte superior del soporte del kit de iluminación (F).

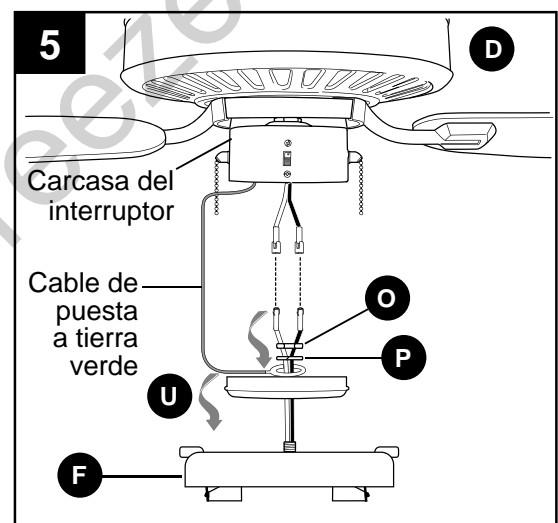

Pase los cables desde el soporte del kit de iluminación (F) a través del anillo que se encuentra en el extremo del cable de puesta a tierra VERDE de la carcasa del interruptor. Pase la arandela de seguridad (P) y la tuerca hexagonal (O) que retiró con anterioridad sobre los cables, para apretar la tuerca hexagonal (O) de manera segura.





## INSTALACIÓN FINAL

6. Conecte el cable BLANCO del soporte del kit de iluminación (F) al cable BLANCO de la carcasa del interruptor. Conecte el cable NEGRO del soporte del kit de iluminación (F) con el cable AZUL (o NEGRO) de la carcasa del interruptor. Asegúrese de que las conexiones molex sean seguras.

Alinee los orificios en la tapa de la carcasa del interruptor (U) con los orificios de la carcasa del interruptor. **Nota:** Asegúrese de alinear la muesca en el extremo superior de la tapa de la carcasa del interruptor (U) con el interruptor de reversa de la carcasa del interruptor para que calce correctamente.

Vuelva a insertar los tornillos de la carcasa del interruptor (S) que retiró previamente (paso 4, página 32), luego apriete todos los tornillos de la carcasa del interruptor (S) con un destornillador Phillips.

7. Instale las bombillas (Q).

**IMPORTANTE:** Cuando necesite reemplazar las bombillas, deje que estas y las pantallas de vidrio se enfríen antes de tocarlas.

8. Enrosque las cadenas de tiro del ventilador y de la luz a través de las guías de cadena de tiro correspondientes en el borde exterior del soporte del kit de iluminación (F).

Alinee las ranuras de la pantalla de vidrio (I) con protuberancias en el interior del soporte de iluminación (F). Gire la pantalla de vidrio (I) *en dirección de las manecillas del reloj* hasta que ya no gire.

**NOTA:** Jale suavemente de la pantalla de vidrio (I) para asegurarse de que esté completamente fija.

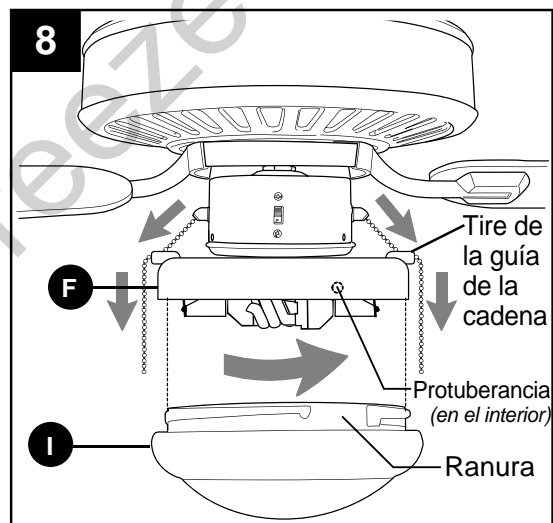
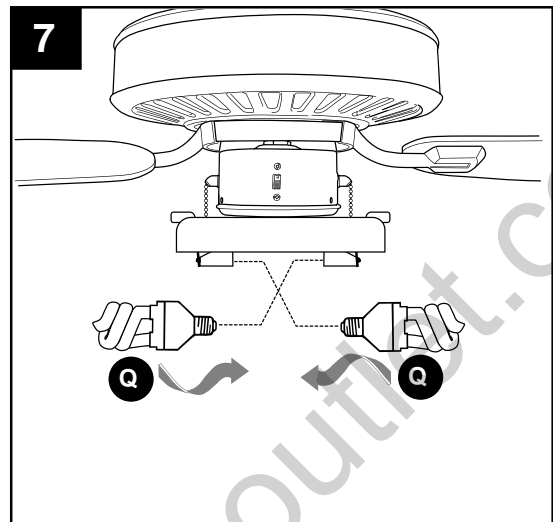
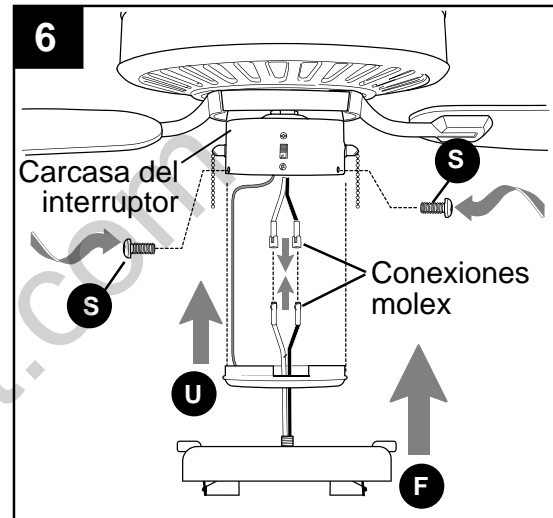

## INSTALACIÓN FINAL

9. Conecte las extensiones necesarias para la cadena de tiro (CC) o las extensiones para las cadenas de tiro personalizadas (no incluidas) con las cadenas de tiro correspondientes etiquetadas como "LIGHT" (LUZ) Y "SPEED" (VELOCIDAD).

### Aditamentos utilizados

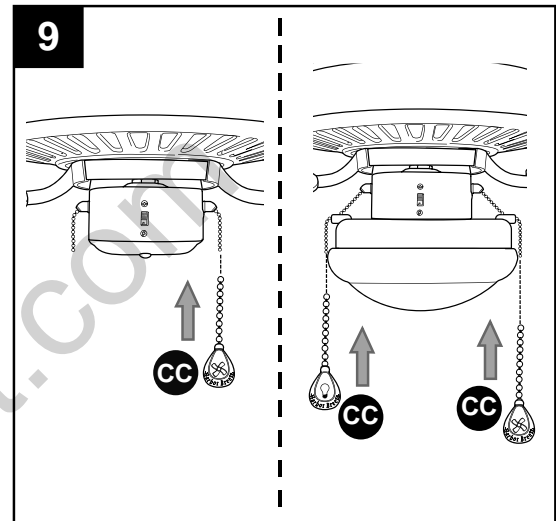

## INSTRUCCIONES DE FUNCIONAMIENTO

1. La cadena de tiro del ventilador, ubicada a la derecha del interruptor de reversa, tiene cuatro posiciones para controlar la velocidad del ventilador. Jale una vez para la velocidad ALTA; dos para la velocidad MEDIA; tres para la velocidad BAJA; y cuatro para APAGAR el ventilador.
2. Si corresponde, la cadena de tiro de la luz, ubicada a la izquierda del interruptor de reversa, se utiliza para ENCENDER o APAGAR la luz.

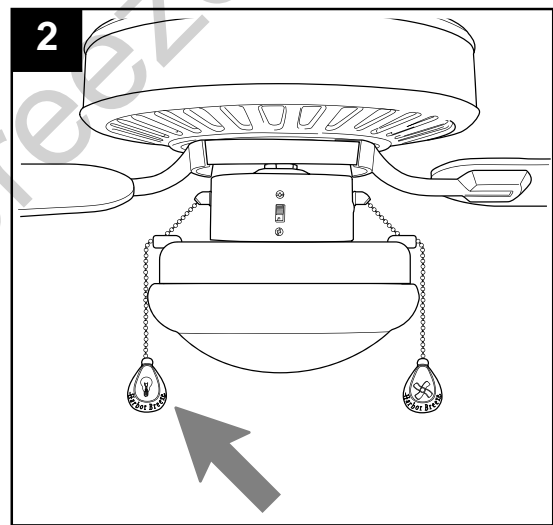
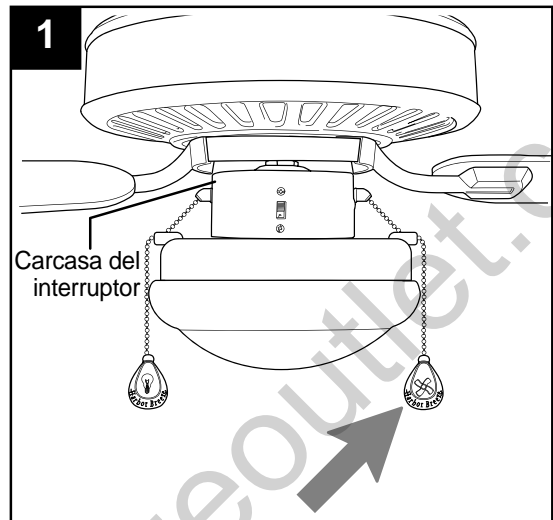

## INSTRUCCIONES DE FUNCIONAMIENTO

- Utilice el interruptor de reversa del ventilador en la horquilla de la carcasa del motor (D), para optimizar el rendimiento de su ventilador según la estación del año. Un ventilador de techo le permitirá elevar la configuración de su termostato en verano y disminuirla en invierno, sin sentir una diferencia en su comodidad.

**NOTA:** Espere a que el ventilador se detenga antes de mover el interruptor de reversa.

**⚠ ADVERTENCIA:** NO retire la cubierta impermeable en el interruptor de reversa.

3a. En climas más **cálidos** la configuración del interruptor de reversa en la posición DOWN (ABAJO) creará un flujo de aire descendente que generará un efecto de viento refrescante.

3b. En climas más **fríos** la configuración del interruptor de reversa en la posición UP (ARRIBA) creará un flujo de aire ascendente que puede ayudar a mover el aire caliente estancado fuera del área del techo.

3c. **IMPORTANTE:** El interruptor de reversa se debe configurar ya sea **completamente** hacia ARRIBA o **completamente** hacia ABAJO para que funcione el ventilador. Si el interruptor de reversa se configura en la posición del medio, el ventilador no funcionará.

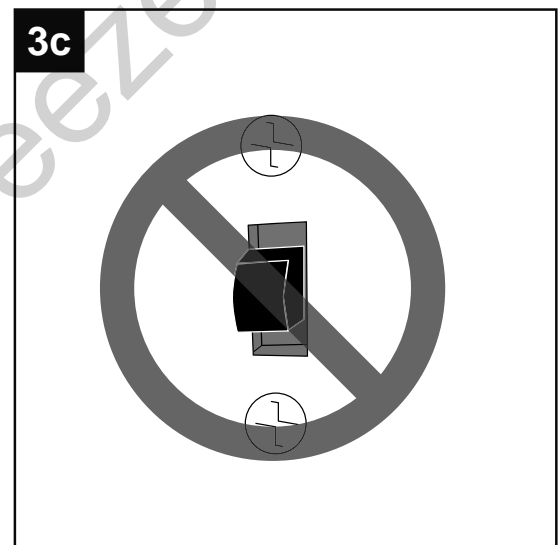
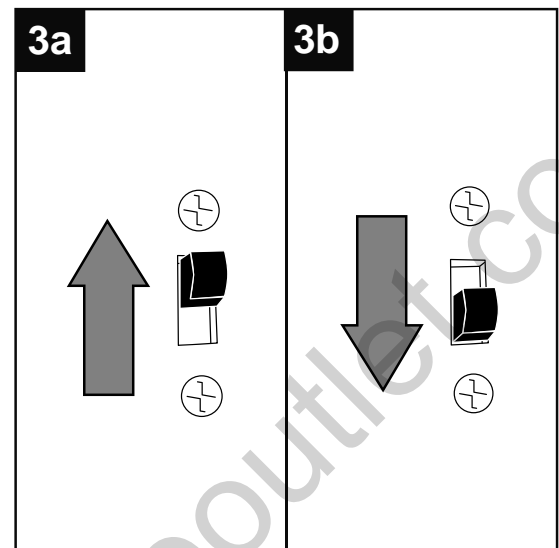
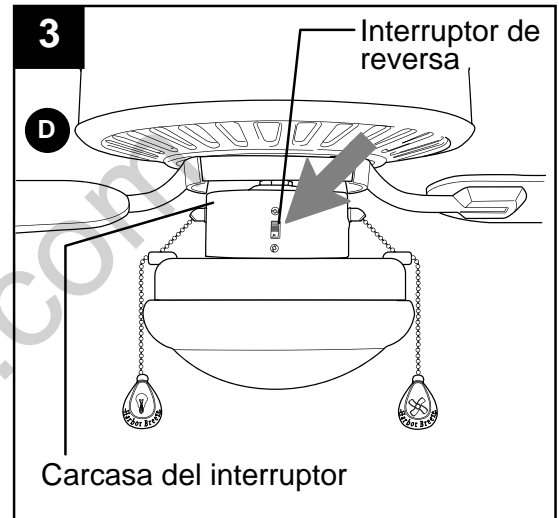

## CUIDADO Y MANTENIMIENTO

Al menos dos veces al año, baje la base (B) para revisar en ensamble de la varilla (A) y luego apriete todos los tornillos en el ventilador. Limpie la carcasa del motor (D) solo con un cepillo suave o un paño que no produzca pelusas para evitar rayar el acabado. Limpie las aspas (G) con un paño que no produzca pelusas. De vez en cuando puede aplicar una fina capa de cera para muebles en las aspas de madera para darles más protección.

**IMPORTANTE:** Antes de realizar cualquier trabajo de mantenimiento, desconecte el suministro de electricidad. No utilice agua ni un paño húmedo para limpiar el ventilador de techo.

## SOLUCIÓN DE PROBLEMAS

**⚠ ADVERTENCIA:** Antes de comenzar cualquier trabajo, desconecte el suministro de electricidad para evitar descargas eléctricas.

PROBLEMA	CAUSA POSIBLE	ACCIÓN CORRECTIVA
El ventilador no se mueve.	<ol style="list-style-type: none"> <li>1. El interruptor de reversa no está activado.</li> <li>2. No hay alimentación eléctrica o hay un fusible quemado.</li> <li>3. La conexión de los cables es incorrecta.</li> <li>4. Los cables del soporte del kit de iluminación no están conectados correctamente.</li> </ol>	<ol style="list-style-type: none"> <li>1. Mueva firmemente el interruptor hacia arriba o hacia abajo.</li> <li>2. Conecte la alimentación eléctrica o revise el fusible.</li> <li>3. Desconecte la alimentación. Afloje la base y revise todas las conexiones.</li> <li>4. Verifique que las conexiones molex en el soporte del kit de iluminación estén bien conectadas de acuerdo con las instrucciones de la página 33.</li> </ol>
El funcionamiento es ruidoso.	<ol style="list-style-type: none"> <li>1. Las aspas están sueltas.</li> <li>2. Hay un aspa partida.</li> <li>3. El ventilador es nuevo.</li> </ol>	<ol style="list-style-type: none"> <li>1. Verifique los sujetadores triple C.</li> <li>2. Reemplace la hoja.</li> <li>3. Permita que el ventilador tenga un período de asentamiento de un par de días, especialmente al encender el ventilador a velocidades media y alta.</li> </ol>
Hay un tambaleo excesivo.	<ol style="list-style-type: none"> <li>1. Las aspas están sueltas.</li> <li>2. Los brazos de las aspas no están ajustados correctamente.</li> <li>3. Las aspas no están equilibradas.</li> <li>4. El ventilador no está bien montado.</li> <li>5. El ventilador está demasiado cerca del techo de bóveda.</li> <li>6. Los tornillos de fijación en la horquilla de la carcasa del motor no están bien apretados.</li> <li>7. El tornillo de fijación en la bola para colgar no está bien apretado.</li> </ol>	<ol style="list-style-type: none"> <li>1. Verifique los sujetadores triple C.</li> <li>2. Vuelva a instalar los brazos de las aspas, de acuerdo con las instrucciones de la página 32.</li> <li>3. Cambie un aspa con otra del lado opuesto o utilice el kit de equilibrio de aspas (X).</li> <li>4. Desconecte la alimentación. Afloje cuidadosamente la base y verifique que el soporte de montaje esté asegurado.</li> <li>5. Utilice una varilla más larga o mueva el ventilador a otra ubicación.</li> <li>6. Apriete firmemente los tornillos de fijación de la horquilla.</li> <li>7. Afloje y baje cuidadosamente la base y verifique que el tornillo de fijación de la bola para colgar esté bien apretado.</li> </ol>

## SOLUCIÓN DE PROBLEMAS

PROBLEMA	CAUSA POSIBLE	ACCIÓN CORRECTIVA
El ventilador funciona, pero la luz no (si corresponde).	<ol style="list-style-type: none"> <li>1. Las bombillas no están bien instaladas.</li> <li>2. Los cables de la base no están bien conectados.</li> <li>3. El interruptor de pared del ventilador está apagado.</li> <li>4. Los cables del soporte del kit de iluminación no están conectados correctamente.</li> </ol>	<ol style="list-style-type: none"> <li>1. Vuelva a instalar las bombillas.</li> <li>2. Revise los cables de la base y, si es necesario, vuelva a conectarlos de acuerdo con las instrucciones de las páginas 29 y 30.</li> <li>3. Asegúrese de que el interruptor de pared del ventilador esté en la posición de encendido.</li> <li>4. Verifique que las conexiones molex en el soporte del kit de iluminación estén bien conectadas de acuerdo con las instrucciones de la página 33.</li> </ol>

### GARANTÍA LIMITADA DE POR VIDA

El distribuidor garantiza que este ventilador no presenta defectos en la mano de obra ni en los materiales presentes al momento del transporte desde la fábrica durante un período limitado de por vida a partir de la fecha de compra. Esta garantía es válida solo para el comprador original. El distribuidor acepta reparar cualquier defecto sin cargo o, según nuestro criterio, reemplazar el ventilador de techo por un modelo comparable o superior.

Para obtener el servicio de garantía, presente una copia del recibo de venta como comprobante de compra. Todos los costos de extracción y reinstalación son responsabilidad absoluta del comprador. Cualquier daño al ventilador de techo producido por accidente, uso indebido o instalación incorrecta, o por el uso de piezas no producidas por el fabricante de este ventilador o accesorios de fijación que no son del fabricante de este ventilador, será responsabilidad del comprador. El distribuidor no asume ningún tipo de responsabilidad por la instalación del ventilador durante la garantía limitada de por vida. Cualquier servicio realizado por una persona no autorizada invalidará la garantía.

Debido a las cambiantes condiciones climáticas, esta garantía no cubre cambios en el acabado de latón, óxido, picaduras, deslustre, corrosión o descascarado. Los ventiladores con acabado de latón mantienen su belleza cuando se les protege de las cambiantes condiciones climáticas. La garantía no cubre los elementos de vidrio incluidos con este ventilador.

Cualquier reemplazo de piezas defectuosas para el ventilador de techo debe informarse dentro del primer año a partir de la fecha de compra. Para conocer el saldo de la garantía, llame a nuestro Departamento de Servicio al Cliente (al **1-800-643-0067**) para obtener la autorización para la devolución y las instrucciones de envío, de modo que podamos reparar o reemplazar el ventilador de techo. Un ventilador o piezas devueltas con un embalaje incorrecto son de responsabilidad única del comprador. No existe otro tipo de garantía explícita. El distribuidor rechaza cualquiera y todas las garantías implícitas. La duración de cualquier garantía implícita que no pueda rechazarse se limita al período limitado de por vida especificado en nuestra garantía. El distribuidor no se hará responsable por daños accidentales, resultantes ni especiales que surjan en relación con el uso o el funcionamiento del producto, excepto que la ley indique lo contrario. Esta garantía le otorga derechos legales específicos, pero podría tener también otros derechos que varían según el estado. Esta garantía sustituye cualquier garantía previa.



## LISTA DE PIEZAS DE REPUESTO

Para obtener piezas de repuesto, llame a nuestro Departamento de Servicio al Cliente al **1-800-643-0067**, de lunes a viernes de 8 a.m. a 6 p.m., y los viernes de 8 a.m. a 5 p.m., hora estándar del Este.

PIEZA	DESCRIPCIÓN	PIEZA #
A	Varilla	0593743-A
B	Base	0593743-B
C	Soporte de montaje	0593743-C
F	Soporte del kit de iluminación	0593743-F
G	Aspa	0593743-G
H	Brazo del aspa	0593743-H
I	Pantalla de vidrio	0593743-I
U	Tapa de la carcasa del interruptor	0593743-U
BB	Sujetador triple C	0593743-BB

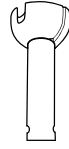

**A**

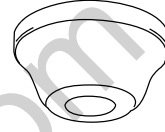

**B**

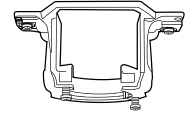

**C**

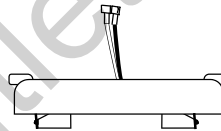

**F**



**G**

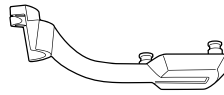

**H**

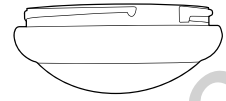

**I**



**U**



**BB**

Impreso en China

Harbor Breeze® es una marca registrada de LF, LLC. Todos los derechos reservados.

Lowes.com/harborbreeze

