

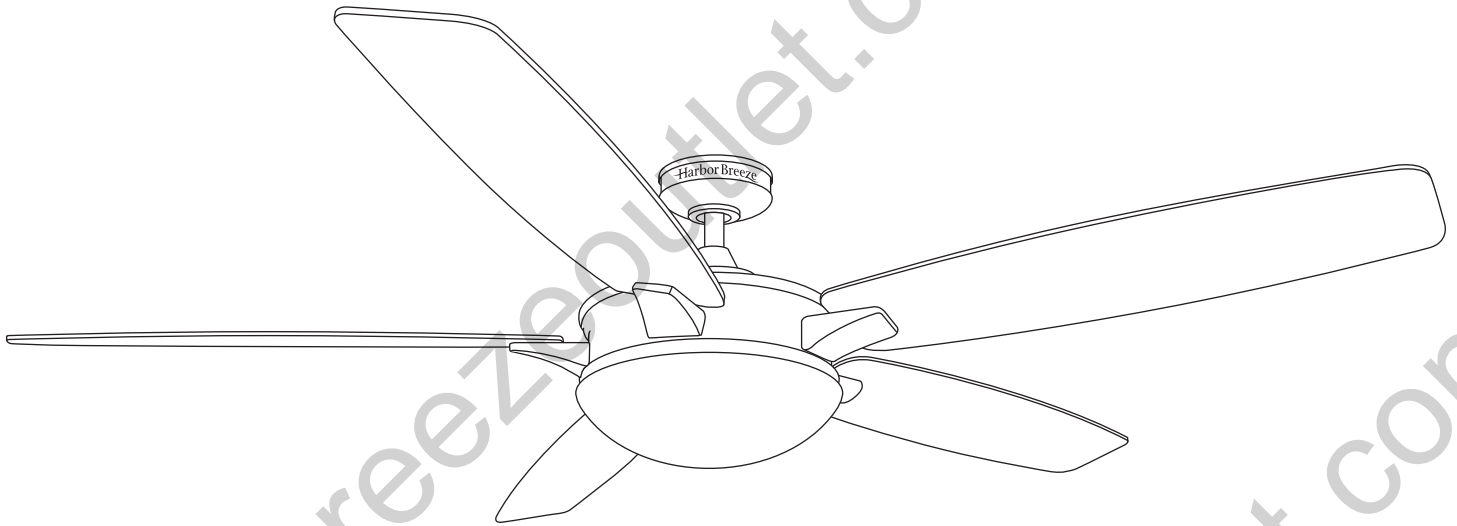

ITEM #0184428
KINGSBURY CEILING FAN
MODEL #40190

Harbor Breeze® is a registered trademark of LF, LLC. All Rights Reserved.

Español p. 23



ATTACH YOUR RECEIPT HERE



Serial Number _____

Purchase Date _____



Questions, problems, missing parts? Before returning to your retailer, call our customer service department at 1-800-643-0067, 8 a.m. - 6 p.m., EST, Monday - Thursday, 8 a.m. - 5 p.m., EST, Friday.

TABLE OF CONTENTS

Package Contents	3
Hardware Contents	4
Safety Information	5
Preparation	6
Initial Installation	7
Wiring	13
Final Installation.	14
Operating Instructions	17
Care and Maintenance	18
Troubleshooting.	18
Limited Lifetime Warranty	21
Replacement Parts List	22

harborbreezeoutlet.com

harborbreezeoutlet.com



PACKAGE CONTENTS

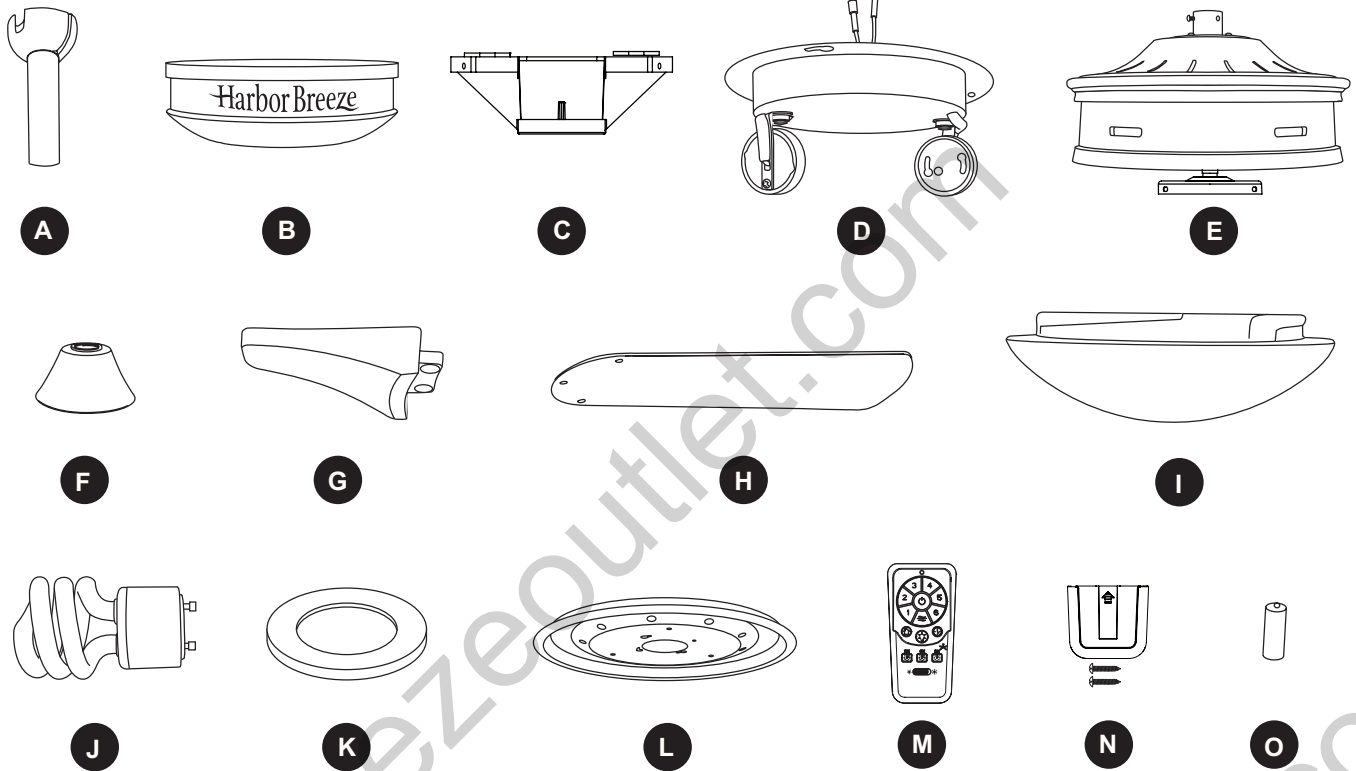

PART	DESCRIPTION	QUANTITY
A	Downrod	1
B	Canopy (preassembled to Mounting Bracket (C))	1
C	Mounting Bracket	1
D	Light Kit Fitter	1
E	Motor Assembly	1
F	Yoke Cover	1
G	Blade Arm	5
H	Blade	5
I	Glass Shade	1
J	Bulb	2
K	Canopy Cover ((preassembled to Canopy (B))	1
L	Light Kit Plate	1
M	Remote Control	1
N	Wall Bracket Assembly	1
O	Battery	1

HARDWARE CONTENTS (shown actual size)

AA



Motor Screw
Qty. 10
+ 1 extra

BB



Blade Screw
Qty. 15
+ 1 extra

CC

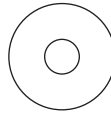

Blade Washer
Qty. 15
+ 1 extra

DD



Wire Connector
Qty. 3
+ 1 extra

EE

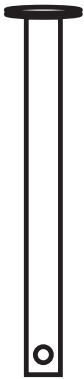

Downrod Pin
Qty. 1
(preassembled to
Downrod (A))

FF



Downrod Clip
Qty. 1
(preassembled to
Downrod (A))

GG



Motor Housing Set Screw
Qty. 2
(preassembled to Motor
Assembly (E))

HH



Mounting Bracket Screw
Qty. 4
(preassembled to Mounting
Bracket (C))

II



Fitter Plate Screw
Qty. 4
(preassembled to
Motor Assembly (E))

JJ

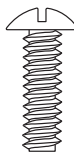

Light Plate Screw
Qty. 3
(preassembled to
Light Kit Plate (L))

KK

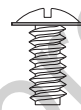



Closemount Screw
Qty. 3
+ 1 extra

SAFETY INFORMATION

Please read and understand this entire manual before attempting to assemble, operate or install the product.

- Before you begin installing the fan, disconnect the power by removing fuses or turning off the circuit breakers.
- Make sure that all electrical connections comply with local codes, ordinances, the National Electrical Code, and ANSI/NFPA 70-199. Hire a qualified electrician or consult a do-it-yourself wiring handbook if you are unfamiliar with installing electrical wiring.
- Make sure the installation site you choose allows a minimum clearance of 7 ft. from the blades to the floor and at least 30 in. from the end of the blades to any obstruction.
- The net weight of this fan is: 23.65 lbs.

 **DANGER:** When using an existing outlet box, make sure the outlet box is securely attached to the building structure and can support the full weight of the fan. Failure to do this can result in serious injury or death. The stability of the outlet box is essential in minimizing wobble and noise in the fan after installation is complete.

 **WARNING:** To avoid personal injury, the use of gloves may be necessary while handling fan parts with sharp edges.

 **WARNING:** Using a full-range dimmer switch to control fan speed will cause a loud humming noise from the fan. To reduce the risk of fire or electric shock, do NOT use a full-range dimmer switch to control the fan speed.

 **WARNING:** To reduce the risk of fire, electric shock or personal injury, mount the fan to an outlet box marked “ACCEPTABLE FOR FAN SUPPORT” and use the mounting screws provided with the outlet box. Most outlet boxes commonly used for the support of lighting fixtures are not acceptable for fan support and may need to be replaced. Consult a qualified electrician if in doubt. Secure the outlet box directly to the building structure. The outlet box and its support must be able to support the moving weight of the fan (at least 35 lbs.). Do NOT use a plastic outlet box.

 **WARNING:** To reduce the risk of fire, electrical shock or personal injury, wire connectors provided with this fan are designed to accept only one 12-gauge house wire and two lead wires from the fan. If your house wire is larger than 12 gauges or there is more than one house wire to connect to the two fan lead wires, consult an electrician for the proper size wire connectors to use.

 **WARNING:** To reduce the risk of fire or electric shock, do not use the fan with any solid-state speed-control device or control the fan speed with a full-range dimmer switch.

 **WARNING:** To reduce the risk of fire, electric shock, or personal injury, do not bend the blade arms when installing them, balancing the blades or cleaning the fan. Do not insert objects between the rotating fan blades.

 **WARNING:** To reduce the risk of personal injury, use only parts provided with this fan. The use of parts OTHER than those provided with this fan will void the warranty.



SAFETY INFORMATION

CAUTION: Read all instructions and safety information before installing your new fan. Review the accompanying assembly diagrams.

CAUTION: Be sure the outlet box is properly grounded or that a ground (green or bare) wire is present.

CAUTION: Carefully check all screws, bolts, and nuts on the fan motor assembly to ensure that they are secured.

CAUTION: This equipment has been tested and found to comply with the limits for a Class B digital device, pursuant to Part 15 of the FCC Rules. These limits are designed to provide reasonable protection against harmful interference in a residential installation. This equipment generates, uses and can radiate radio frequency energy and, if not installed and used in accordance with the instructions, may cause harmful interference to radio communications.

	LAMP CONTAINS MERCURY LA BOMBILLA CONTIENE MERCURIO	
Manage in accordance with Spills, Disposal and Site Cleanup Requirements. In case of breakage, follow clean-up procedures provided by contacts below.		
Manipule según las exigencias sobre derrames, eliminación y limpieza del lugar. En caso se rompa, siga el método de limpieza proporcionado por los siguientes contactos.		
www.epa.gov/cflcleanup 1-866-284-4010		

PREPARATION

Before beginning the assembly of this product, ensure that all parts are present. Compare all parts with the package contents list and hardware contents list. If any part is missing or damaged, do not attempt to assemble the product.

After opening the top of the carton, remove the mounting hardware package from the foam inserts, then remove the motor from the packaging and place it on a soft surface, such as a carpet, to avoid damage to the finish.

Estimated Assembly Time: 120 minutes

Tools Required for Assembly (not included): Electrical Tape, Phillips Screwdriver, Pliers, Safety Glasses, Step Ladder, and Wire Strippers

Helpful Tools (not included): AC Tester Light, Tape Measure, Wiring Handbook, and Wire Cutters

INITIAL INSTALLATION

1. Turn off the circuit breakers and the wall switch to the fan supply line leads.

⚠ DANGER: Failure to disconnect the power supply prior to installation may result in serious injury or death.

2. Determine the mounting method to use.

Note: Flushmount installation is not available for this item.

Important: If using the angle mount, check to ensure the ceiling angle is not steeper than 23°.

3. Ensure the blades (H) will be at least 30 in. from any obstructions. Also check the downrod (A) length to ensure the blades (H) will be at least 7 ft. above the floor.

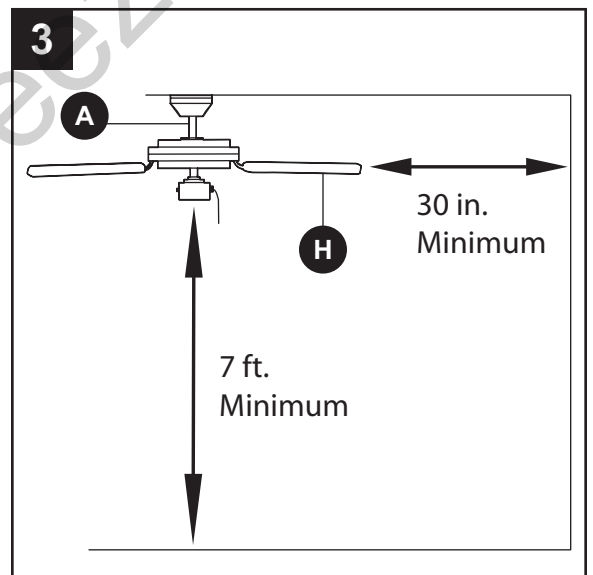
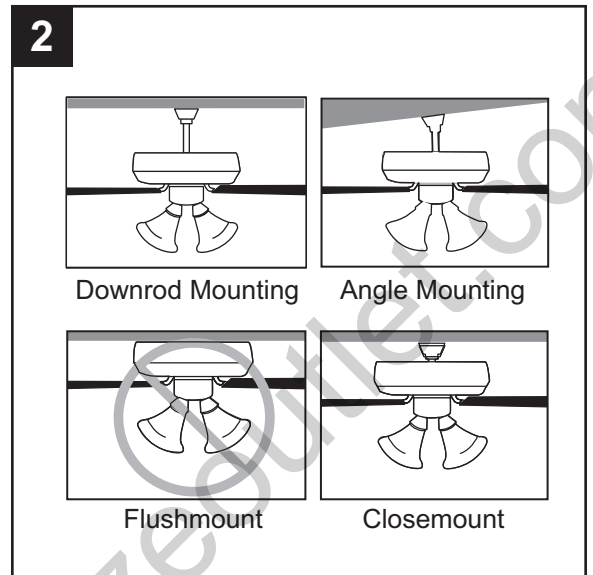
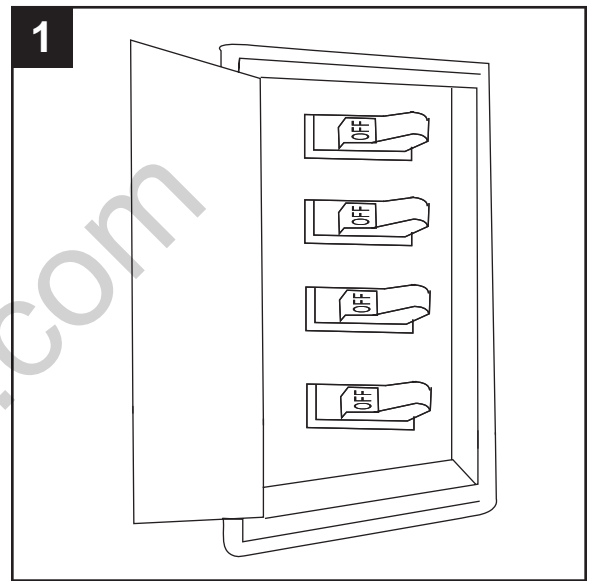

INITIAL INSTALLATION

4. Remove the two mounting bracket screws (HH) from the round holes of canopy (B). Set aside for later use. Detach mounting bracket (C) from canopy (B), then attach mounting bracket (C) to outlet box (not included) using screws and washers provided with the outlet box.

Note: It is very important you use the proper hardware when installing the mounting bracket (C) as this will support the fan.

Important: If using the angle mount, ensure the open end of the mounting bracket (C) is installed facing the higher point of the ceiling.

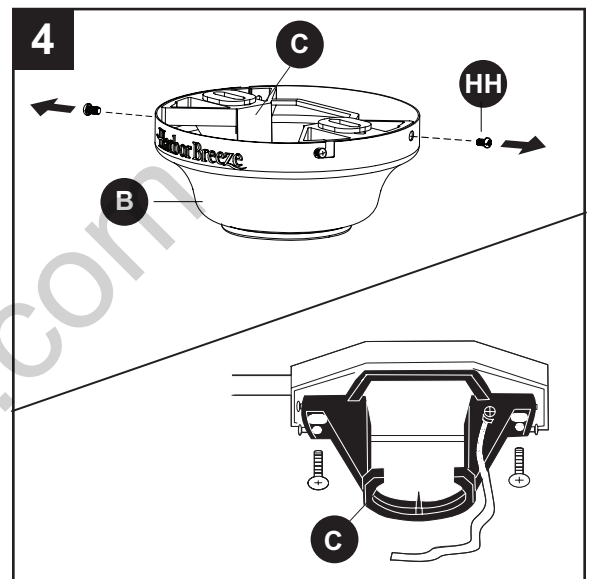

Hardware Used

- HH** Mounting Bracket Screw  x 2

5. Remove and discard the cardboard shipping material from the motor assembly (E).

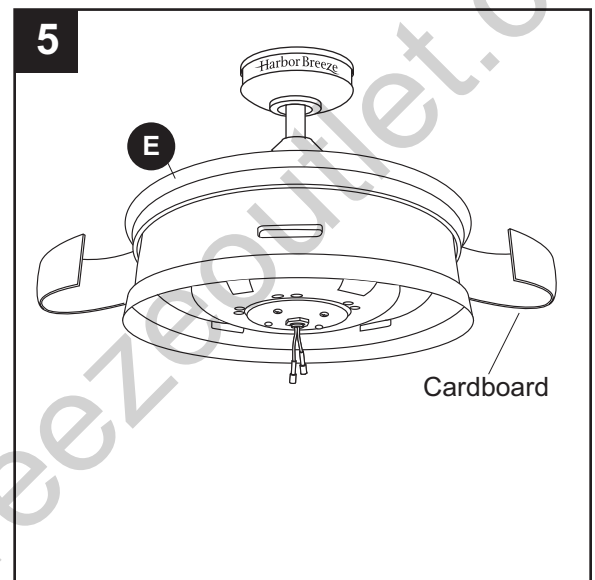



STANDARD OR ANGLE MOUNTING INSTRUCTIONS

1. Remove the downrod pin (EE) and downrod clip (FF) from the downrod (A). Then partially loosen the motor housing set screws (GG) in the yoke at the top of the motor housing (E).

Helpful Hint: Standard mounting is best suited for ceilings 8 ft. or higher. For taller ceilings you may want to use a longer downrod (not included). Angle mounting is best suited for angled or vaulted ceilings. A longer downrod is sometimes necessary to ensure proper blade clearance.

Hardware Used

- | | | | |
|-----------|-------------------------|--|-----|
| EE | Downrod Pin |  | x 1 |
| FF | Downrod Clip |  | x 1 |
| GG | Motor Housing Set Screw |  | x 2 |

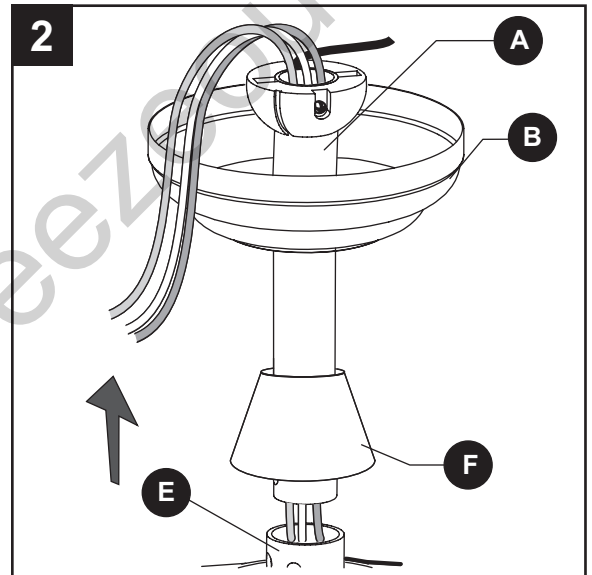
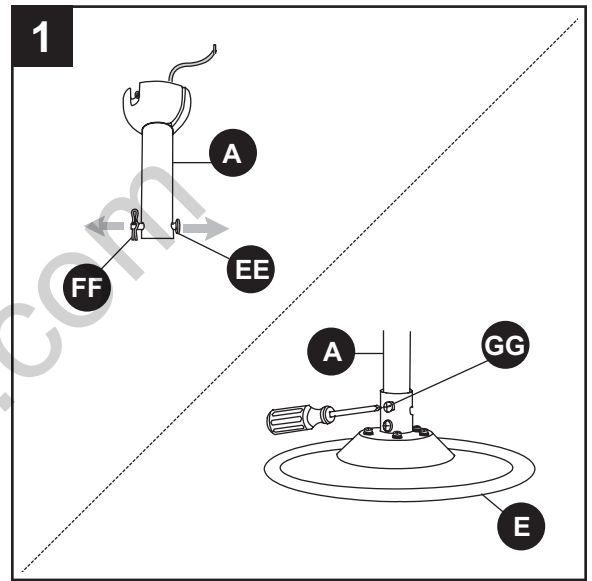

2. Insert the downrod (A) through the canopy (B) and yoke cover (F). Thread the wires from the motor assembly (E) through the downrod (A).



STANDARD OR ANGLE MOUNTING INSTRUCTIONS

- Slide the downrod (A) into the yoke of the motor assembly (E), align the holes, then re-install the downrod clip (FF) and downrod pin (EE). Secure with motor housing set screws (GG) and slide the yoke cover (F) down until it rests on top of the motor assembly (E).

Hardware Used

- EE** Downrod Pin  x 1
- FF** Downrod Clip  x 1
- GG** Motor Housing Set Screw  x 2

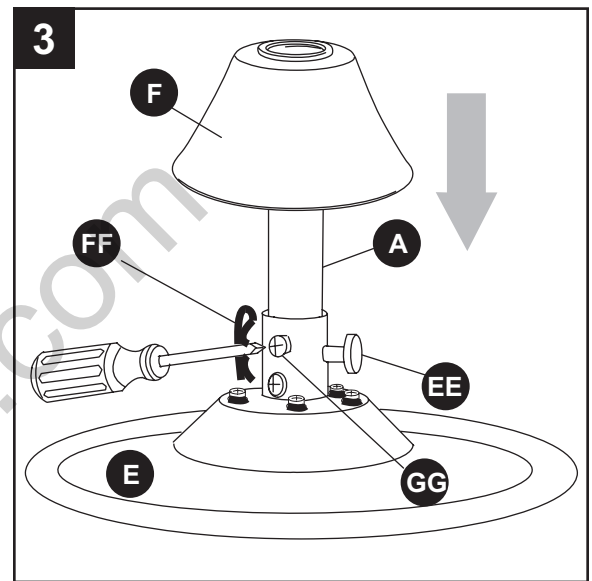

- Depending on the length of downrod you use, you may need to cut the lead wires back to simplify the wiring. If you decide to cut back the lead wires, it is suggested you do so in the following manner: Take the lead wires and make sure you have pulled them all the way through the top of the downrod. Measure 8 inches of lead wire, then cut the excess wire off with wire cutters (not included).

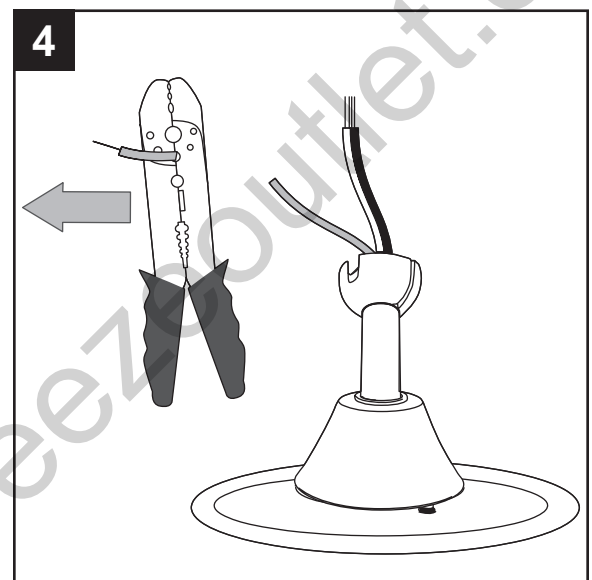

STANDARD OR ANGLE MOUNTING INSTRUCTIONS

5. If you decided to cut back the lead wire in Step 4, strip 1/2 in. of insulation from the end of the white wire. Twist the stripped ends of each strand of wire within the insulation with pliers (not included). Repeat the step for black and green wires.

Note: If you did not cut back the lead wires in Step 4, Step 5 is not necessary and you may proceed to Step 6 instead.

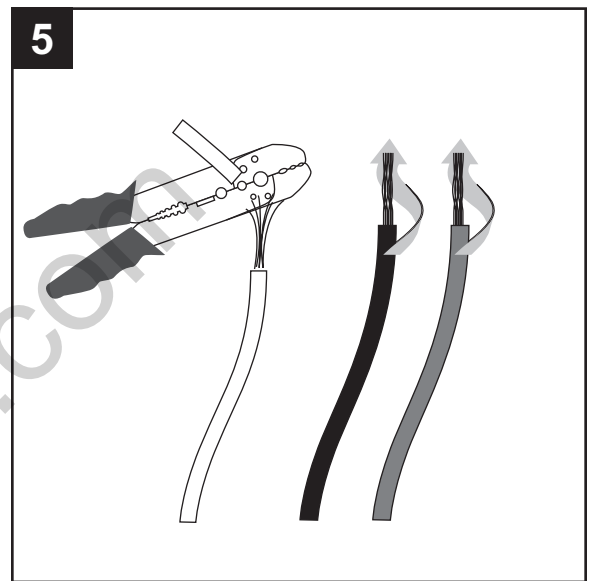

6. Install the ball end of the downrod (A) into the opening of the mounting bracket (C). Align the slot in the ball with the tab in the mounting bracket (C). Note: The rod should not rotate if it is done correctly.

⚠ DANGER: Failure to align the slot in the ball with the tab in the mounting bracket may result in serious injury or death.

Proceed to the **Wiring** on page 13.

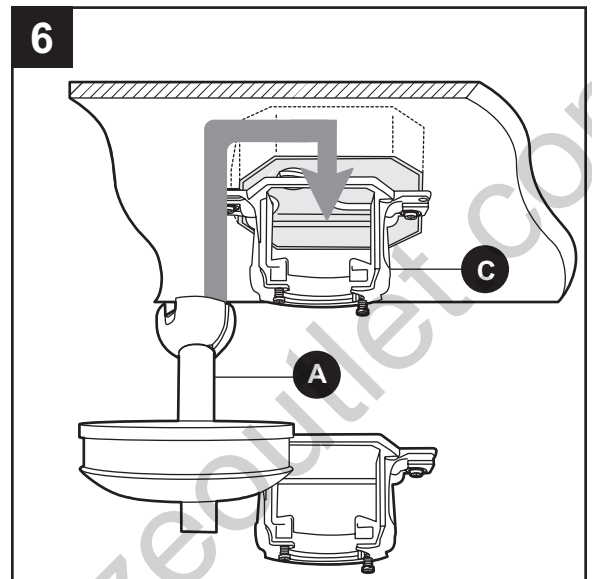

CLOSEMOUNT INSTRUCTIONS

1. Remove the canopy cover (K) from the bottom of the canopy (B).

Helpful Hint: Closemount-style mounting is more suitable for ceilings lower than 8 ft. high. The downrod, hanging ball and canopy cover are not used in this type of installation.

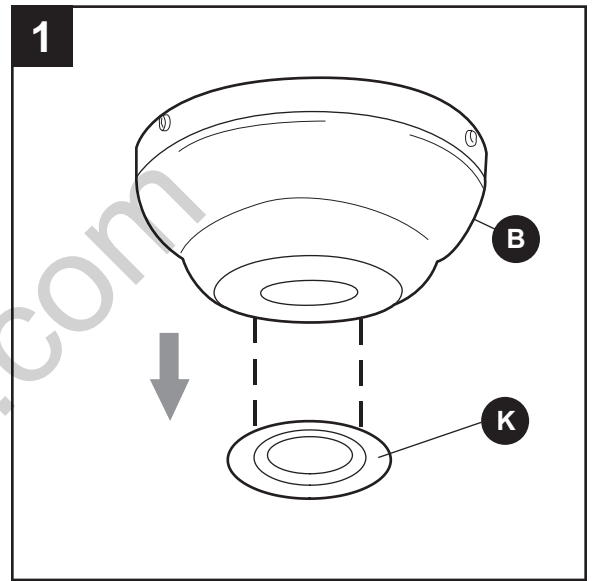

2. Align the canopy (B) with the holes in the top of the motor assembly (E). Reinstall the closemount screws (KK) to secure the canopy (B) to the top of the motor assembly (E).

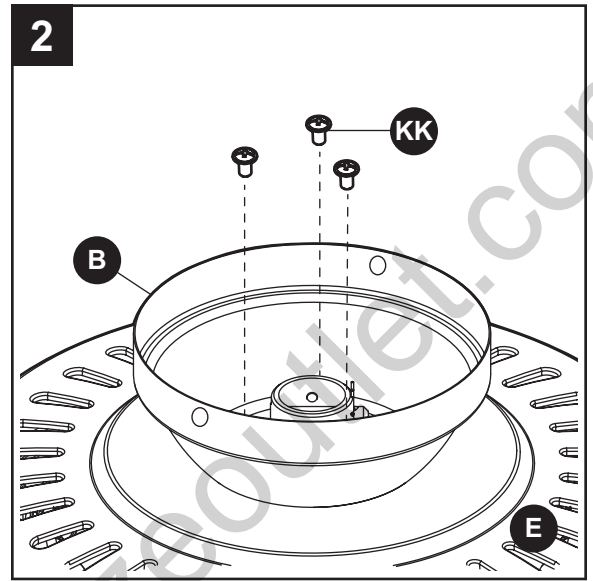

Hardware Used

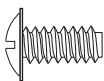
- KK** Closemount Screw  x 3

3. Raise the fan and place the canopy (B) on the hook on the mounting bracket (C).

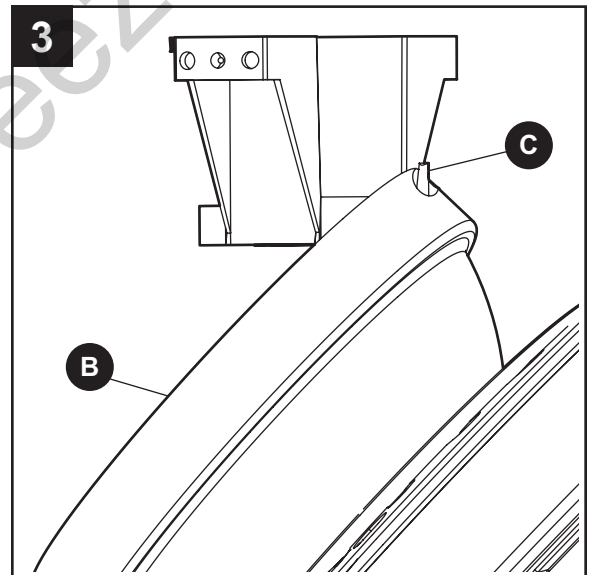

WIRING

⚠ WARNING: To reduce the risk of fire, electrical shock, or personal injury, wire connectors provided with this fan are designed to accept only one 12 gauge house wire and two lead wires from the fan. If your house wire is larger than 12 gauges and there is more than one house wire to connect to the two fan lead wires, consult an electrician for the proper size wire connectors to use.

CAUTION: Be sure the outlet box is properly grounded or that a ground (green or bare) wire is present.

1. Connect supply and fan wires according to the diagram and these steps:

- Connect the Green wires from the fan and the mounting bracket (C) to the Bare/Green (ground) supply wire.
- Connect the White wire from the fan to the White supply wire.
- Connect the Black wire from the fan to the Black supply wire.
- Secure all wiring connections together with wire connectors (DD).

Note: The Black wire is hot power for the fan. The White wire is common for the fan and light kit. The Green wire is the ground wire. If house wires are different colors than referred to above, stop immediately. It is recommended a professional electrician determines the proper wiring.

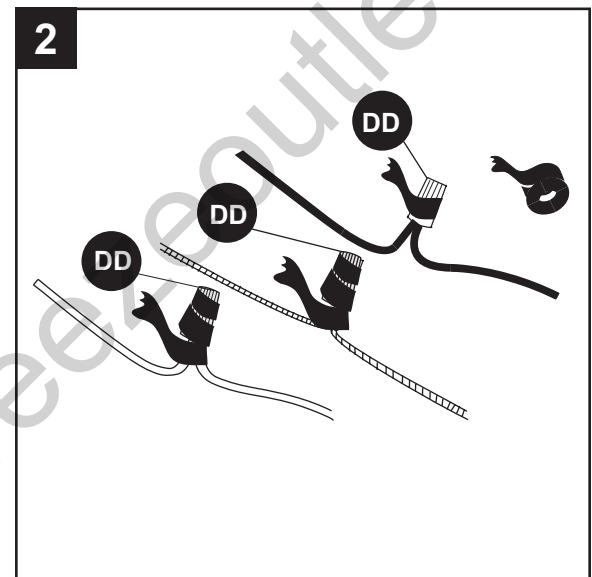
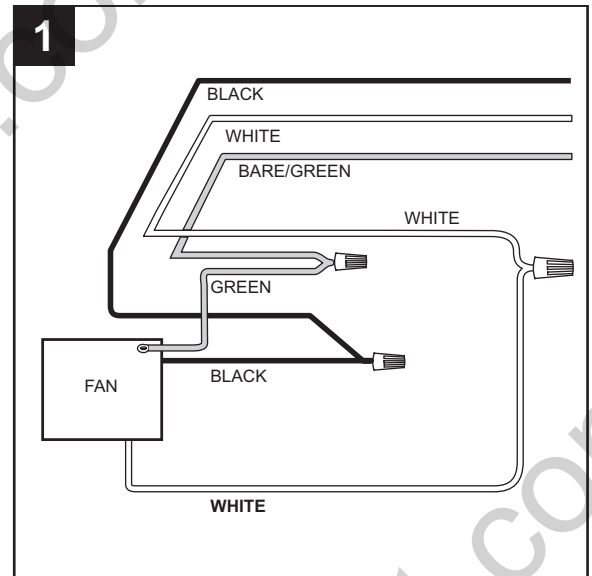

Hardware Used

DD Wire Connector  x 3

2. Wrap electrical tape (not included) around each individual wire connector (DD) down to the wire.

WIRING

- Turn the spliced/taped wires upward and gently push the wires and wire connectors (DD) into the outlet box.

⚠ WARNING: Ensure no bare wire or wire strands are visible after making connections. Place the Green and White wire connections on the opposite side of the outlet box from the Black.

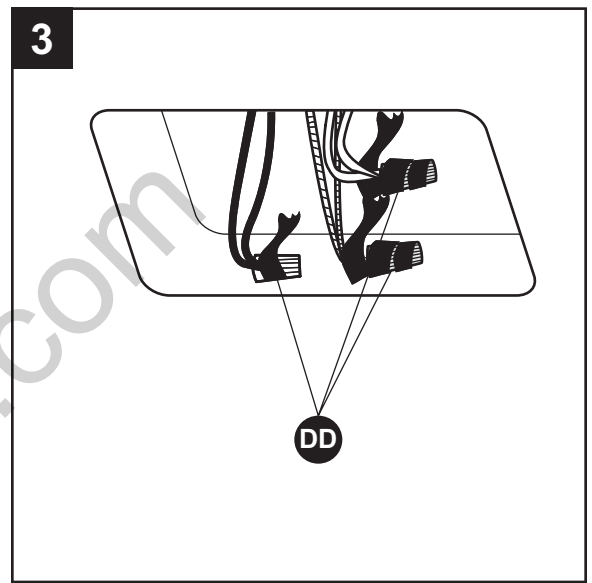

FINAL INSTALLATION

- Align the canopy (B) over the loose mounting bracket screws (HH) preassembled on mounting bracket (C). Place the keyholes of the canopy (B) onto the mounting bracket screws (HH) and rotate the canopy (B) clockwise.

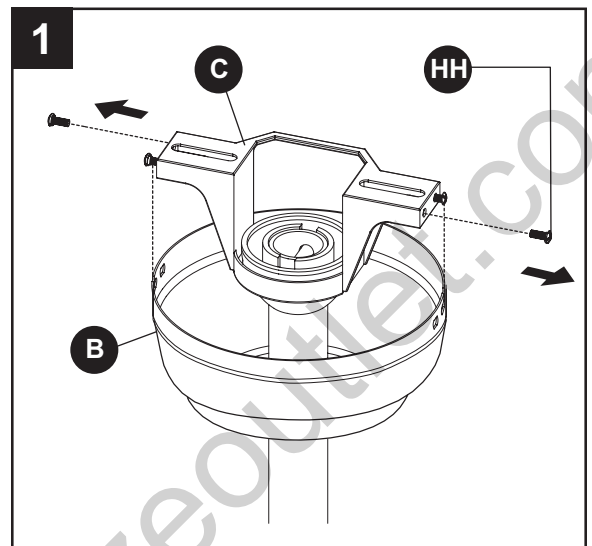

Hardware Used

HH Mounting Bracket Screw  x 2

- Secure the canopy (B) with the mounting bracket screws (HH) previously removed (Step 4, page 8). Tighten all mounting bracket screws (HH) securely.

Hardware Used

HH Mounting Bracket Screw  x 4

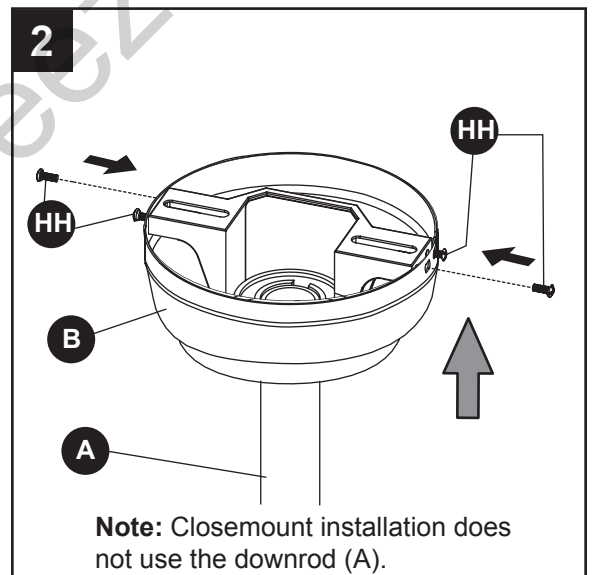

FINAL INSTALLATION

- Partially insert three blade screws (BB), along with three blade washers (CC) through one blade (H) and into one blade arm (G). Tighten each blade screw (BB) with a Phillips screwdriver (not included), starting with the one in the middle. Repeat this step for the remaining blades (H) and blade arms (G).

Hardware Used

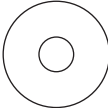
- | | | | |
|-----------|--------------|---|------|
| BB | Blade Screw |  | x 15 |
| CC | Blade Washer |  | x 15 |

- Insert blade arm (G) through slots in the side of the motor assembly (E). Align the holes of one blade arm (G) with two motor screw holes in underside of the motor assembly (E). Secure with two motor screws (AA). Repeat this step for the remaining blade arms (G).

Hardware Used

- | | | | |
|-----------|-------------|---|------|
| AA | Motor Screw |  | x 10 |
|-----------|-------------|---|------|

- Remove one of the four fitter plate screws (II) located on the underside of the motor assembly (E) and loosen the other three screws. Align the screw holes of the light kit plate (L) with the loosened fitter plate screws (II). Replace previously removed fitter plate screw (II), then tighten all screws.

Hardware Used

- | | | | |
|-----------|--------------------|---|-----|
| II | Fitter Plate Screw |  | x 4 |
|-----------|--------------------|---|-----|

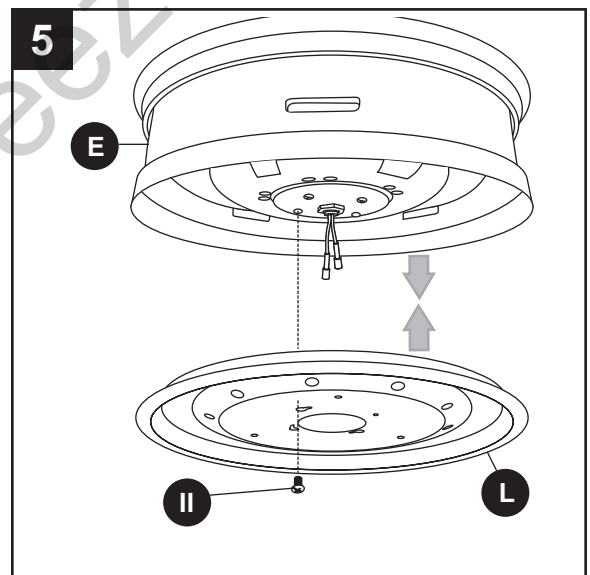
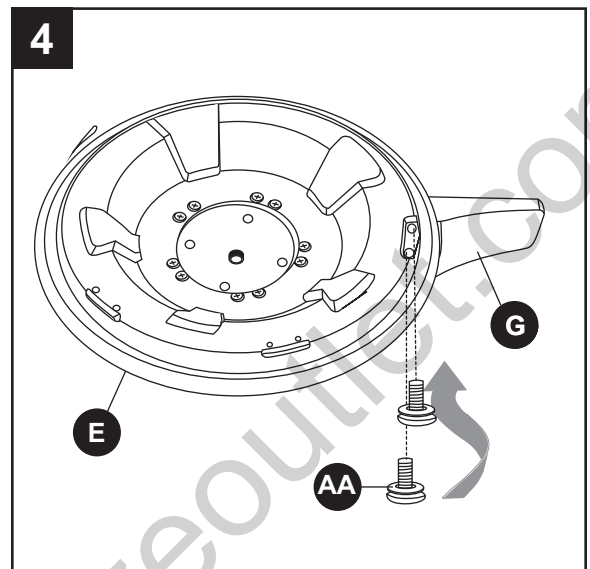
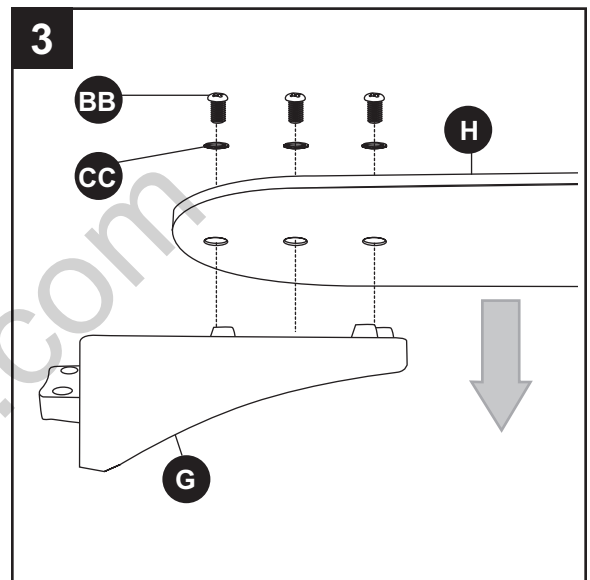

FINAL INSTALLATION

- Remove one of the three light plate screws (JJ) from the light kit plate (L) and loosen the other two screws. Connect the wire connectors (white to white and black to black) from the motor assembly (E) to the light kit fitter (D). Align the screw holes of the light kit fitter (D) with the loosened light plate screws (JJ) and replace previously removed light kit plate screw (JJ). Tighten all screws.

Hardware Used



Light Kit Plate
Screw

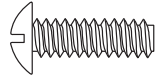

x 3

- Install bulbs (J) into the sockets on the light kit fitter (D).

Important: Make sure you allow the bulbs (J) and light kit to cool before you replace the bulbs.

- Attach the glass shade (I) to the light kit plate (L) by twisting the glass shade (I) tightly in a clockwise direction.

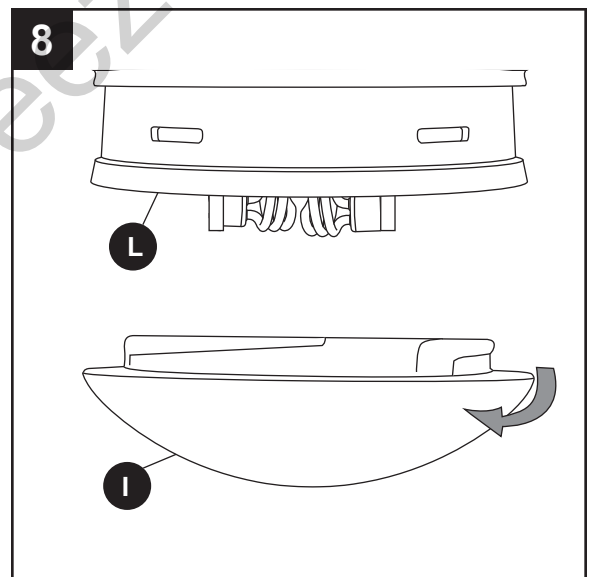
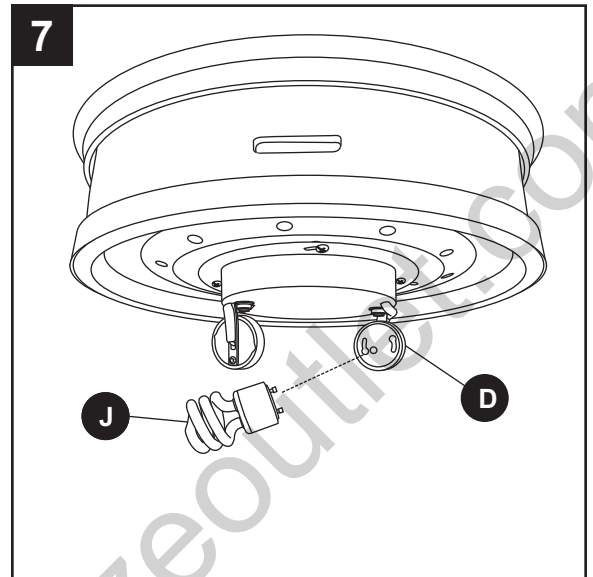
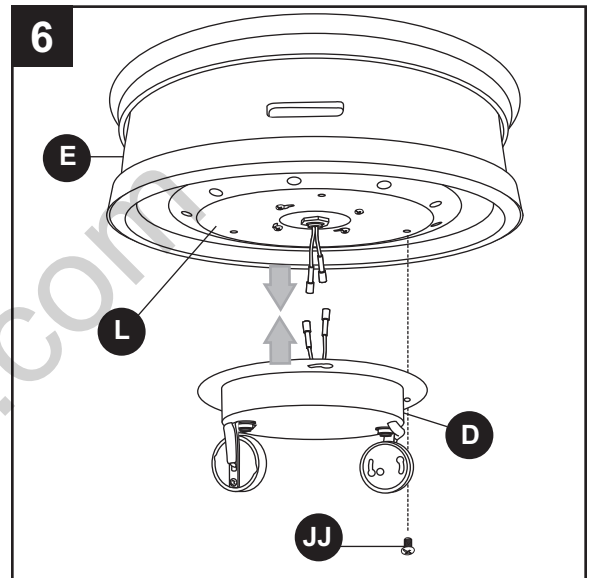

OPERATING INSTRUCTIONS

1. To operate the fan using remote control (M), press and release the following buttons:

Speed Control - Controls fan speed 1 (low) - 6 (high).

Fan On/Off - Turns fan off or turns fan on at most recently selected speed. Press and hold to turn off or on the sounds from the remote control.

Variable Breeze - Simulates a natural breeze, as if you were outside. Press any speed control button to exit this mode.

Random Light - When button is pressed, light blinks twice to confirm Random Light mode. Lights cycle on for 5-20 minutes and off for 60 minutes. Cycle repeats continuously until any other button is pushed to discontinue Random Light mode.

Sleep Timer - Turns fan off after **(2H)** 2 hours, **(4H)** 4 hours or **(8H)** 8 hours.

Light On/Off - Turns light off or on.

Delayed Light Off - Delays turning off light for 1 minute which allows safe exit from room.

Season Slide Switch - Changes direction of blade rotation. For warm weather slide switch to the left and for cool weather slide switch to the right.

2. Remove battery door from back of the remote control (M) to access the following:

DIP Switch - Changes signal frequency if there is interference from another remote (see troubleshooting for instructions).

Learn - Syncs remote control (M) to receiver (see troubleshooting for instructions).

Battery Compartment - When necessary, replace the pre-installed battery (O) with a new 12-volt battery.

3. Remote control (M) comes equipped with a wall bracket (N). If you wish to install the wall bracket (N), remove the small plate to expose the screw holes. Insert wall brackets screws through holes and into wall, then cover with the previously removed small plate. Remote control (M) sits inside the wall bracket (N).

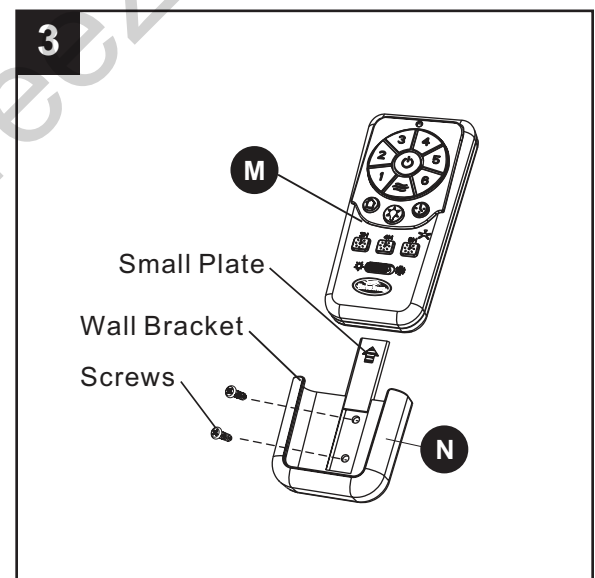
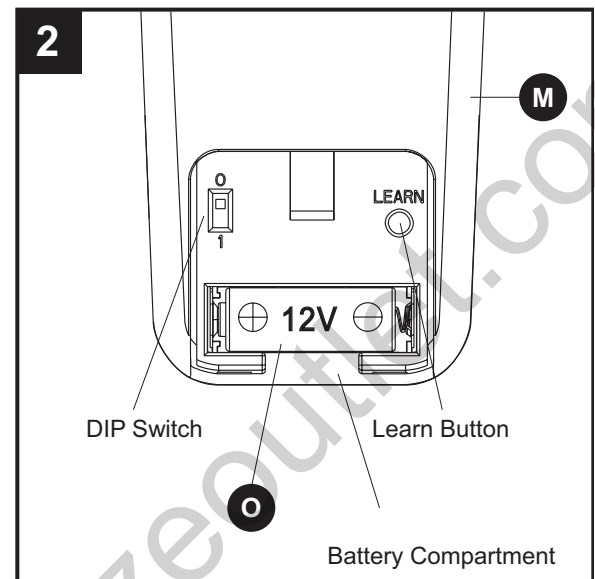
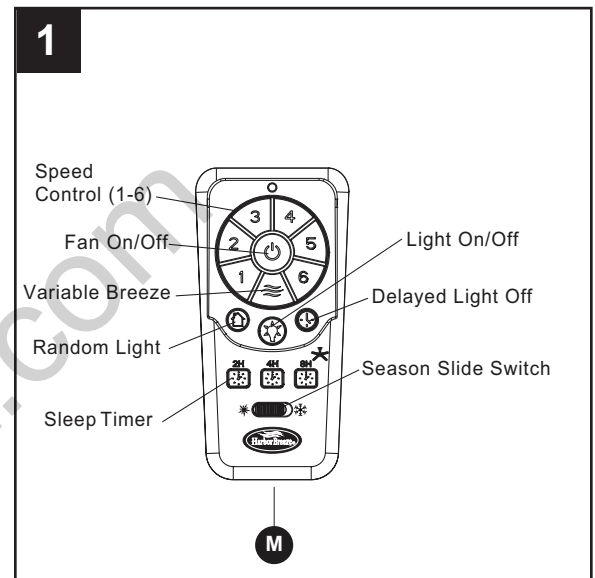

CARE AND MAINTENANCE

At least twice each year, lower the canopy to check the downrod assembly, and then tighten all screws on the fan. Clean the motor housing with only a soft brush or lint-free cloth to avoid scratching the finish. Clean the blades with a lint-free cloth. You may occasionally apply a light coat of furniture polish to wood blades for added protection.

Bulb Replacement: Use 13-watt max. GU24 bi-pin base CFL bulbs.

Important: Shut off the main power supply before you begin any maintenance tasks. Do not use water or a damp cloth to clean the ceiling fan.

TROUBLESHOOTING

PROBLEM	POSSIBLE CAUSE	CORRECTIVE ACTION
The fan does not move.	<ol style="list-style-type: none"> 1. The power is off or the fuse is blown. 2. There is a faulty wire connection. 3. The plugs are not connected properly. 4. The DC motor is obstructed during operation. 5. The power of the motor is over 80W. 	<ol style="list-style-type: none"> 1. Turn the power on or check the fuse. 2. Turn the power off. Loosen the canopy and check all connections. 3. Check that the connectors from the light kit fitter and fan are connected properly. 4. Disable the power supply to the fan motor and re-start the motor. 5. The blade is overweight. Do not install the unapproved blades.
The fan is noisy.	<ol style="list-style-type: none"> 1. The blades are loose. 2. There is a cracked blade. 3. The wall control is not compatible with the fan. 4. The break-in period has not surpassed. 5. The outlet box is not secure. 6. The mounting bracket is not secure. 	<ol style="list-style-type: none"> 1. Check and tighten all screws that hold the fan blades to the blade arms and the motor. 2. Replace the cracked blade. 3. Do not use a full range dimmer switch to control the fan speed. 4. Run the fan continuously for 24 - 48 hours on medium or high speed for a break-in period. 5. Ensure the outlet box is secured to the building structure. 6. Ensure the mounting bracket is secured to the outlet box and that the screws are tight.

TROUBLESHOOTING

PROBLEM	POSSIBLE CAUSE	CORRECTIVE ACTION
There is excessive wobbling.	<ol style="list-style-type: none"> 1. The blades and/or blade are loose. 2. The blades are unbalanced. 3. The fan mounting is not secure. 4. The fan is too close to the vaulted ceiling. 5. The set screw on the motor housing yoke is loose. 	<ol style="list-style-type: none"> 1. Check and tighten all screws that hold the fan blades to the blade arms and the blade arms to the motor. 2. Switch one blade with a blade from the opposite side. Or balance the fan using a balancing kit (not supplied). 3. Turn off the power. Loosen the canopy and verify that the mounting bracket is secure to the electrical outlet box. The bracket must be flush without movement against the outlet box. 4. Use a longer downrod or move the fan to another location. 5. Lift up the yoke cover and tighten the set screw to the yoke until secure.
The fan operates correctly, but the lights are not working.	<ol style="list-style-type: none"> 1. The bulbs are not installed correctly. 2. The light kit wire plugs are not connected properly. 3. There is a faulty wire connection. 4. The total power of the light is exceeding 190W. 	<ol style="list-style-type: none"> 1. Re-install the bulb(s). 2. Ensure that the male and female plugs in the light kit fitter are connected properly. 3. Turn the power off and check all connections at the ceiling outlet box. 4. The fan comes with a 190W limiter. When the total watts of the lights is over 190W, the lights do not work. Please replace the bulbs with lower wattage bulbs.

TROUBLESHOOTING

PROBLEM	POSSIBLE CAUSE	CORRECTIVE ACTION
<p>Remote control does not work.</p>	<ol style="list-style-type: none"> 1. The power to the fan is off or the fuse is blown. 2. Power surge may have cleared memory and remote needs to be re-synced to the receiver. 3. Battery in remote control needs to be replaced. 4. Interference from another remote. 	<ol style="list-style-type: none"> 1. Turn the power on or check the fuse. 2. Turn power to fan off and back on. Within 30 seconds press the LEARN button on back of remote control (see p. 17). 3. Insert new 12V battery in battery compartment of the remote control (see p. 17). 4. The remote control has been synced to this fan at the factory and the dip switch as been switched to "0" inside the battery compartment. If you have more than one remote control in the room, you may need to change the dip switch settings as follows: Slide the dip switch to "1" inside the battery compartment and turn the power to the fan OFF Then turn the power ON and you should hear the remote receiver make two musical sounds, indicating that the power supply is normal. Within 30 seconds, press the "LEARN" key on the back of the transmitter. Your remote and fan should be synchronized. To verify successful synchronization, the ceiling fan light (if installed) will blink 3 times and remain ON, and the fan will rotate on HIGH speed.

LIFETIME LIMITED WARRANTY

The manufacturer warrants this fan to be free from defects in workmanship and materials present at time of shipment from the factory for a lifetime from the date of purchase by the original purchaser. The retailer also warrants that all other fan parts, excluding any glass or plexiglass blades, to be free from defects in workmanship and material at the time of shipment from the factory for a period of one year after the date of purchase by the original purchaser. The manufacturer agrees to correct such defects without charge or at its option replace the ceiling fan with a comparable or superior model.

To obtain warranty service, present a copy of the receipt as proof of purchase. All costs of removing and reinstalling the product are your responsibility. Any damage to any part such as by accident or misuse or improper installation or by affixing any accessories, is not covered by this warranty. The manufacturer assumes no responsibility whatsoever for fan installation during the limited lifetime warranty. Any service performed by an unauthorized person will render the warranty invalid.

Due to varying climate conditions, this warranty does not cover any changes in brass finish, including rusting, pitting, corroding, tarnishing or peeling. Brass finishes of this type give their longest useful life when protected from varying weather conditions. Any glass provided with this fan is not covered by the warranty.

Any replacement of defective parts from the ceiling fan must be reported within the first year from the date of purchase. For the balance of the warranty, call our customer service department for return authorization and shipping instructions so that we may repair or replace the ceiling fan. Any fan or parts returned improperly is the sole responsibility of the purchaser. There is no other expressed warranty. The manufacturer disclaims any and all warranties. The duration of any implied warranty which cannot be disclaimed is limited to the time period as specified in the expressed warranty. The manufacturer shall not be liable for incidental, consequential, or special damages arising out of or in connection with product use or performance except as may otherwise be accorded by law. This warranty gives specific legal rights, and you may also have other rights which vary from state to state.

This warranty supersedes all prior warranties.

Note: A small amount of “wobble” is normal and should not be considered a defect.



REPLACEMENT PARTS LIST

For replacement parts, call the customer service department at 1-800-643-0067, 8 a.m. - 6 p.m., EST, Monday - Thursday, 8 a.m. - 5 p.m., EST, Friday.

PART	DESCRIPTION	PART#
A	Downrod	184428-A
B	Canopy	184428-B
C	Mounting Bracket	184428-C
D	Light Kit Fitter	184428-D
F	Yoke Cover	184428-F
G	Blade Arm	184428-G
H	Blade	184428-H
I	Glass Shade	184428-I
K	Canopy Cover	184428-K
L	Light Kit Plate	184428-L
M	Remote Control	184428-M
HW	Hardware Kit	184428-HW



A

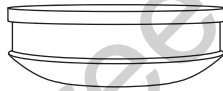

B

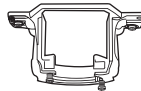

C

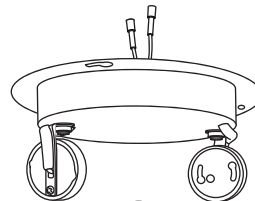

D



F



G



H



I



K

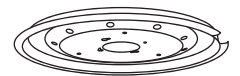

L



M

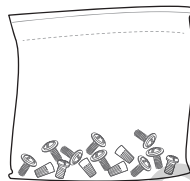

HW



ARTÍCULO #0184428

VENTILADOR DE TECHO KINGSBURY

MODELO #40190

Harbor Breeze® es una marca registrada de LF, LLC. Todos los derechos reservados.

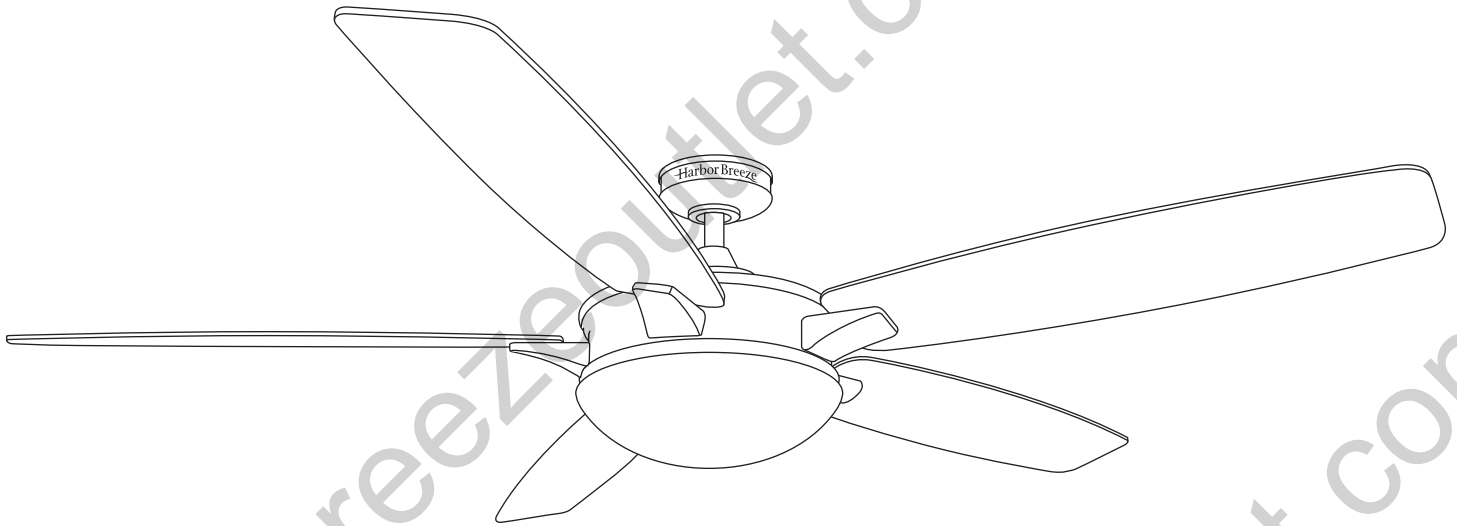

ADJUNTE SU RECIBO AQUÍ



Número de serie _____

Fecha de compra _____



¿Preguntas, problemas, piezas faltantes? Antes de volver a la tienda, llame a nuestro Departamento de Servicio al Cliente al 1-800-643-0067, de lunes a jueves de 8 a.m. a 6 p.m., hora estándar del Este, y los viernes de 8 a.m. a 5 p.m., hora estándar del Este.



Lowes.com/harborbreeze

ÍNDICE

Contenido del paquete	25
Aditamentos.	26
Información de seguridad	27
Preparación	28
Instalación inicial	29
Cableado	35
Instalación final	36
Instrucciones de funcionamiento	39
Cuidado y mantenimiento	40
Solución de problemas	40
Garantía limitada de por vida	43
Lista de piezas de repuesto.	44



CONTENIDO DEL PAQUETE

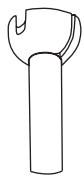

A



B

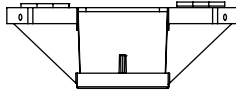

C

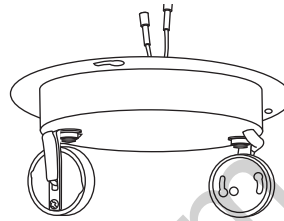

D

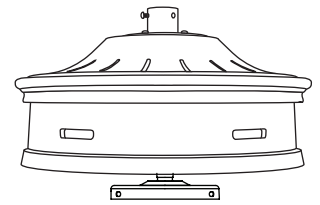

E



F

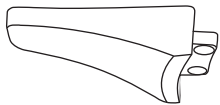

G



H

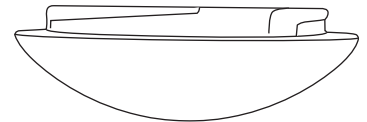

I

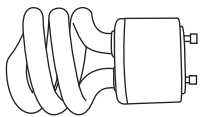

J

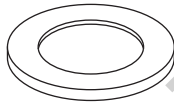

K

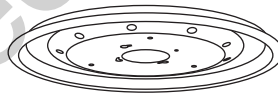

L



M



N



O

PIEZA	DESCRIPCIÓN	CANTIDAD
A	Varilla	1
B	Base (preensamblado en la abrazadera de montaje [C])	1
C	Abrazadera de montaje	1
D	Soporte del kit de iluminación	1
E	Ensamblaje del motor	1
F	Cubierta de la horquilla	1
G	Brazo del aspa	5
H	Aspa	5
I	Pantalla de vidrio	1
J	Bombilla	2
K	Cubierta de la base (preensamblada en la base [B])	1
L	Placa del kit de iluminación	1
M	Control remoto	1
N	Ensamble de la abrazadera de pared	1
O	Batería	1

ADITAMENTOS

AA



Tornillo del motor
Cant. 10
y 1 adicional

BB



Tornillo del aspa
Cant. 15
y 1 adicional

CC

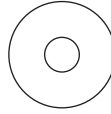

Arandela del aspa
Cant. 15
y 1 adicional

DD



Conector de cables
Cant. 3
y 1 adicional

EE

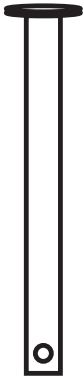

Pasador de
la varilla
Cant. 1
(preensamblado en
la varilla [A])

FF



Sujetador de la
varilla
Cant. 1
(preensamblado
en la varilla [A])

GG



Tornillo de ajuste de la
carcasa del motor
Cant. 2
(preensamblado en el
ensamblaje del motor [E])

HH



Tornillo de la abrazadera
de montaje
Cant. 4
(preensamblado en la
abrazadera de montaje [C])

II

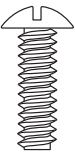

Tornillo de la placa
de soporte
Cant. 4
(preensamblado en
el ensamblaje del
motor [E])

JJ

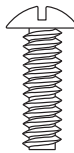

Tornillo de la
placa del kit de
iluminación
Cant. 3
(preensamblado en
la placa del kit de
iluminación [L])

KK





Tornillo de montaje
cerrado
Cant. 3
y 1 adicional

INFORMACIÓN DE SEGURIDAD

Lea y comprenda completamente este manual antes de intentar ensamblar, usar o instalar el producto.

- Antes de comenzar a instalar el ventilador, desconecte el suministro de electricidad; para esto retire los fusibles o coloque los interruptores de circuito en la posición de apagado.
- Asegúrese de que todas las conexiones eléctricas cumplan con los códigos y ordenanzas locales, el National Electrical Code (Código Nacional de Electricidad) y la norma ANSI/NFPA 70-199. Si no está familiarizado con la instalación del cableado eléctrico, contrate a un electricista calificado o consulte un manual de cableado para hacerlo usted mismo.
- Asegúrese de que en el lugar de instalación que elija se pueda establecer una distancia mínima de 2,13 m desde las aspas hasta el piso, y al menos 76,20 cm desde los extremos de las aspas hasta cualquier obstáculo.
- El peso neto de este ventilador es: 10,75 kg.

 **PELIGRO:** Si utiliza una caja de salida existente, asegúrese de que esté bien sujeta a la estructura del edificio y que pueda sostener el peso completo del ventilador. El incumplimiento de dicho paso podría provocar lesiones graves o la muerte. La estabilidad de la caja de salida es fundamental para minimizar el tambaleo y el ruido en el ventilador una vez que la instalación esté completa.

 **ADVERTENCIA:** Para evitar lesiones personales, puede ser necesario usar guantes al manipular las piezas del ventilador con bordes filosos.

 **ADVERTENCIA:** El uso de un regulador de intensidad de rango completo para controlar la velocidad del ventilador provocará un zumbido intenso del ventilador. Para reducir el riesgo de incendios o descargas eléctricas, NO use un regulador de intensidad de rango completo para controlar la velocidad del ventilador.

 **ADVERTENCIA:** Para reducir el riesgo de incendios, descargas eléctricas o lesiones personales, instale el ventilador en una caja de salida marcada como "ACCEPTABLE FOR FAN SUPPORT" (APTA PARA SOSTENER UN VENTILADOR) y utilice los tornillos de montaje incluidos en la caja de salida. La mayoría de las cajas de salida que se usan comúnmente para las lámparas no son aptas para sostener un ventilador y puede ser necesario reemplazarlas. Si tiene dudas, consulte a un electricista calificado. Asegure la caja de salida directamente a la estructura del edificio. La caja de salida y su soporte deben ser capaces de sostener el peso del ventilador en movimiento (al menos 15,88 kg). NO use una caja de salida de plástico.

 **ADVERTENCIA:** Para reducir el riesgo de incendios, descargas eléctricas o lesiones personales, los conectores de cables proporcionados con este ventilador están diseñados para soportar solo un cable de la casa de calibre 12 y dos cables conductores del ventilador. Si el cable de la casa es de un calibre superior a 12 o hay más de un cable de la casa para conectar los dos cables conductores del ventilador, pregúntele a un electricista cuál es el tamaño adecuado de los conectores de cables que debe utilizar.

 **ADVERTENCIA:** Para reducir el riesgo de incendios o descargas eléctricas, no use el ventilador con dispositivos de control de velocidad para estado sólido ni controle la velocidad del ventilador con un regulador de intensidad de rango completo.

 **ADVERTENCIA:** Para reducir el riesgo de incendios, descargas eléctricas o lesiones personales, no doble los brazos de las aspas al instalarlas, al equilibrarlas o al limpiar el ventilador. No introduzca objetos entre las aspas en movimiento.

 **ADVERTENCIA:** Para reducir el riesgo de lesiones personales, use solo las piezas que se incluyen con este ventilador. El uso de piezas DISTINTAS a aquellas que se incluyen con este ventilador anulará la garantía.





INFORMACIÓN DE SEGURIDAD

PRECAUCIÓN: Lea todas las instrucciones y la información de seguridad antes de instalar el nuevo ventilador. Revise los diagramas de ensamblaje adjuntos.

PRECAUCIÓN: Asegúrese de que la caja de salida cuente con la puesta a tierra adecuada o de que haya un cable (verde o desnudo) de tierra.

PRECAUCIÓN: Revise cuidadosamente todos los tornillos, pernos y tuercas del ensamblaje del motor del ventilador para comprobar que estén seguros.

PRECAUCIÓN: Este equipo se probó y se verificó que cumple las normas de un dispositivo digital clase B, conforme a la Sección 15 de las reglas de la FCC. Estas normas se diseñaron para proporcionar una protección razonable contra la interferencia perjudicial en una instalación residencial. Este equipo genera, utiliza y puede irradiar energía de radiofrecuencia y, si no se instala y usa de acuerdo con las instrucciones, puede causar interferencia perjudicial a las comunicaciones de radio.

	LAMP CONTAINS MERCURY LA BOMBILLA CONTIENE MERCURIO	
Manage in accordance with Spills, Disposal and Site Cleanup Requirements. In case of breakage, follow clean-up procedures provided by contacts below.		
Manipule según las exigencias sobre derrames, eliminación y limpieza del lugar. En caso se rompa, siga el método de limpieza proporcionado por los siguientes contactos.		
www.epa.gov/cflcleanup 1-866-284-4010		

PREPARACIÓN

Antes de comenzar a ensamblar este producto, asegúrese de tener todas las piezas. Compare todas las piezas con la lista del contenido del paquete y con la lista de aditamentos. No intente ensamblar el producto si falta alguna pieza o si estas están dañadas.

Después de abrir la parte superior de la caja, retire el paquete de aditamentos de montaje de los accesorios de espuma. Luego, quite el motor del envase y colóquelo en una superficie suave, como una alfombra, para evitar dañar el acabado.

Tiempo estimado de ensamblaje: 120 minutos

Herramientas necesarias para el ensamblaje (no se incluyen): cinta aislante, destornillador Phillips, pinzas, gafas de seguridad, escalera de tijera y pinzas pelacables

Herramientas útiles (no se incluyen): luz de prueba de CA, cinta métrica, manual de cableado y pinzas cortacables



INSTALACIÓN INICIAL

1. Desconecte los interruptores de circuito y el interruptor de pared para interrumpir el suministro de electricidad a los conductores de la línea de suministro del ventilador.

⚠ PELIGRO: Si no interrumpe el suministro de electricidad antes de la instalación, pueden producirse lesiones graves o la muerte.

2. Determine el método de instalación que utilizará.

Note: La instalación de montaje al ras no está disponible para este artículo.

Important: Si realiza el montaje en ángulo, verifique que el ángulo del techo no tenga una inclinación superior a los 23°

3. Asegúrese de que las aspas (H) estén al menos a 76,20 cm de toda obstrucción. También verifique el largo de la varilla (A) para asegurarse de que las aspas (H) estén al menos a 2,13 m por encima del piso.

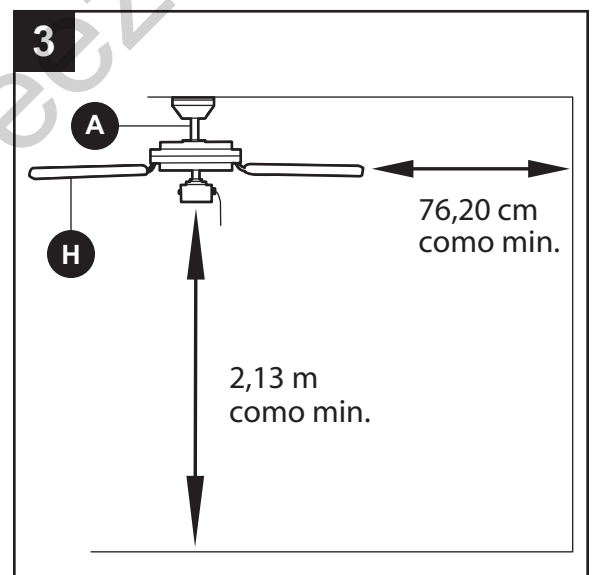
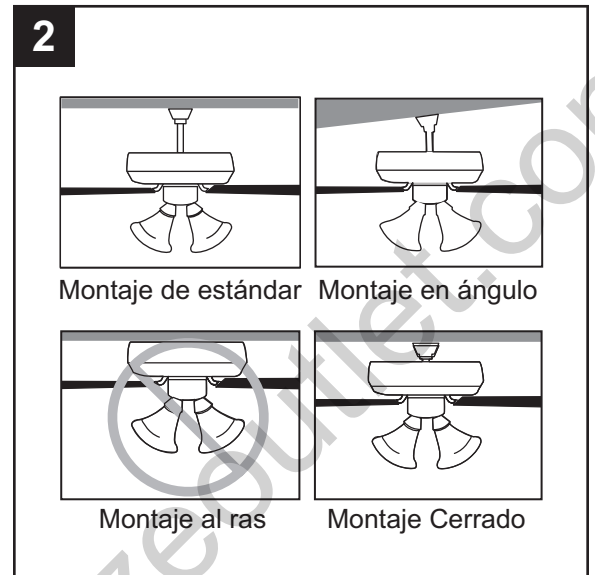
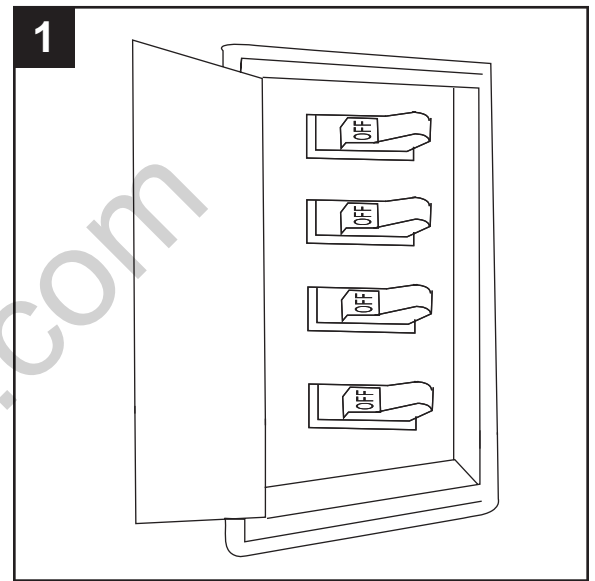

INSTALACIÓN INICIAL

4. Retire los dos tornillos de la abrazadera de montaje (HH) de los orificios redondos de la base. Déjelos a un lado para usarlos posteriormente. Retire la abrazadera de montaje (C) de la base (B), luego asegure la abrazadera de montaje (C) a la caja de salida (no se incluye) con los tornillos, las arandelas de resorte y las arandelas planas que se proporcionan con la caja de salida.

Note: Es muy importante que use los aditamentos adecuados para instalar la abrazadera de montaje (C), ya que esta soportará el ventilador.

Important: Si realiza el montaje en ángulo, asegúrese de que el extremo abierto de la abrazadera de montaje (C) esté instalado en dirección hacia el punto más alto del techo.

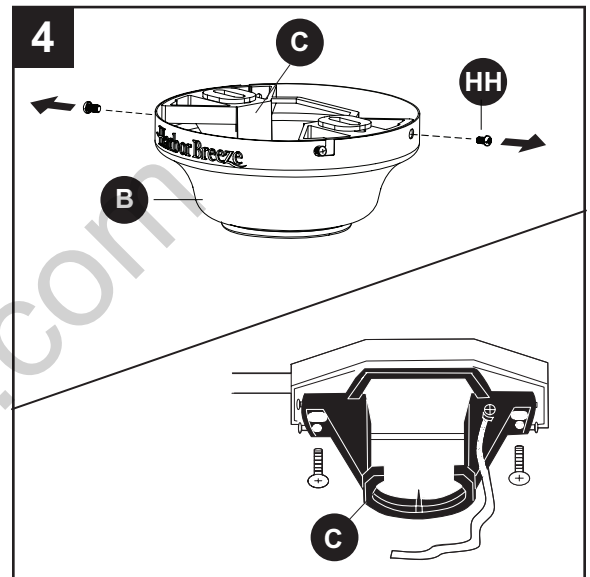

Aditamentos utilizados

- HH** Tornillos de la abrazadera de montaje  x 2

5. Retire y deseche el material de transporte de cartón del ensamblaje del motor (E).

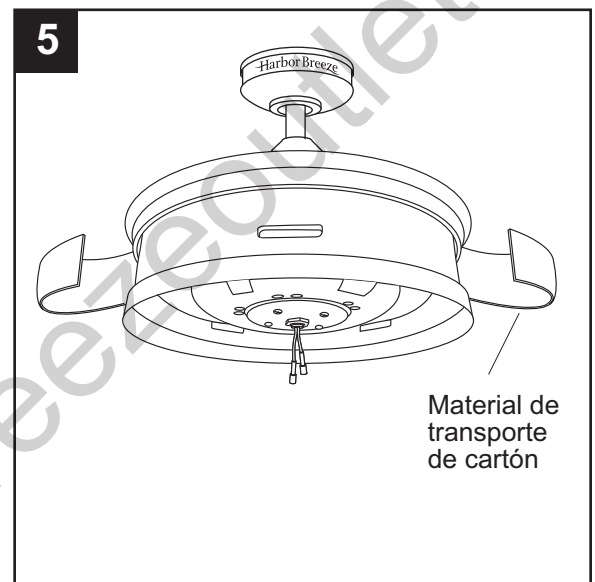



INSTRUCCIONES DE MONTAJE EN ÁNGULO Y ESTÁNDAR

1. Retire el pasador de la varilla (EE) y el sujetador de la varilla (FF) de la varilla de (A). Luego afloje parcialmente los tornillos de ajuste de la carcasa del motor (GG) que se encuentran en la horquilla de la parte superior de la carcasa del motor (E).

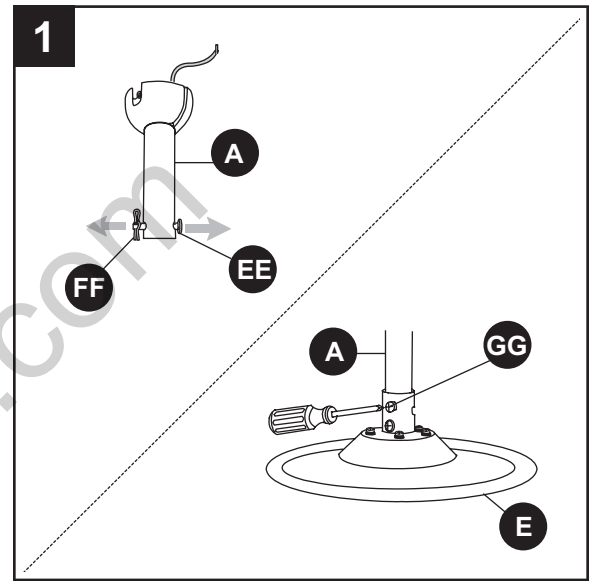
Sugerencia útil: El montaje de varilla es más apropiado para los techos de 2,44 m de alto o de mayor altura. Para techos más altos, se recomienda utilizar una varilla más larga (no incluida). El montaje en ángulo es mejor para los techos en ángulo o de bóveda. En ocasiones, es necesaria una varilla más larga para asegurar una adecuada separación de las aspas.



Aditamentos utilizados

EE	Pasador de la varilla		x 1
FF	Sujetador de la varilla		x 1
GG	Tornillo de ajuste de la carcasa del motor		x 2

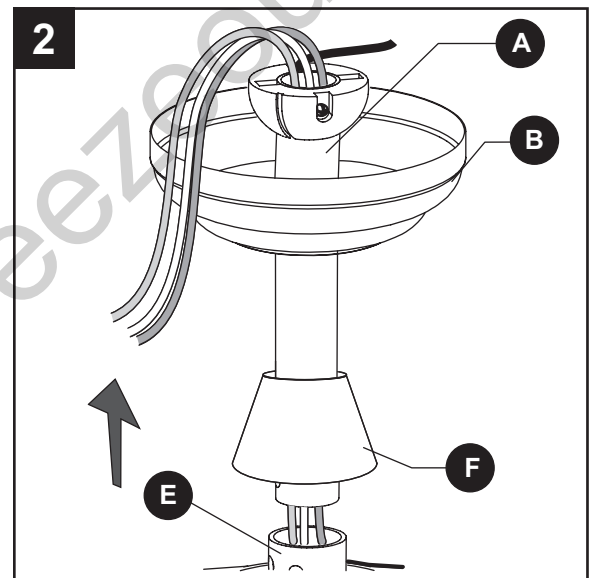

2. Inserte la varilla (A) a través de la base (B), la cubierta de la base (K) y la cubierta de la horquilla (F). Pase los cables desde el ensamblaje del motor (E) a través de la varilla (A).



INSTRUCCIONES DE MONTAJE EN ÁNGULO Y ESTÁNDAR

3. Deslice la varilla (A) por la horquilla del ensamblaje del motor (E), alinee los orificios y vuelva a instalar el sujetador (EE) y el pasador (FF) de la varilla. Luego vuelva a apretar los tornillos de ajuste de la carcasa del motor (GG) y deslice la cobertura de la horquilla (F) hacia abajo hasta que quede sobre el ensamblaje del motor (E).

Aditamentos utilizados

- | | | | |
|-----------|--|---|-----|
| EE | Pasador de la varilla |  | x 1 |
| FF | Sujetador de la varilla |  | x 1 |
| GG | Tornillo de ajuste de la carcasa del motor |  | x 2 |

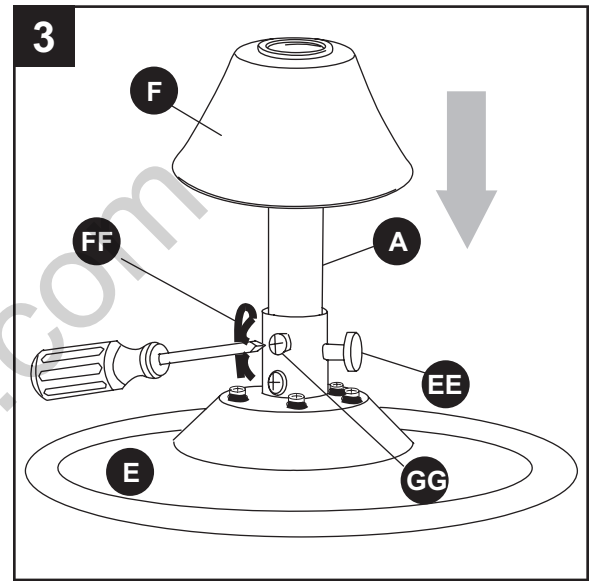

4. Según el largo de la varilla (A) que utilice, es posible que necesite cortar los cables conductores para simplificar el cableado. Si decide cortar los cables conductores, se sugiere hacerlo de la siguiente manera: tome los cables conductores y asegúrese de jalarlos completamente a través de la parte superior de la varilla (A), mida 20,32 cm de cable conductor y corte el exceso de cable con las pinzas cortacables (no se incluye).

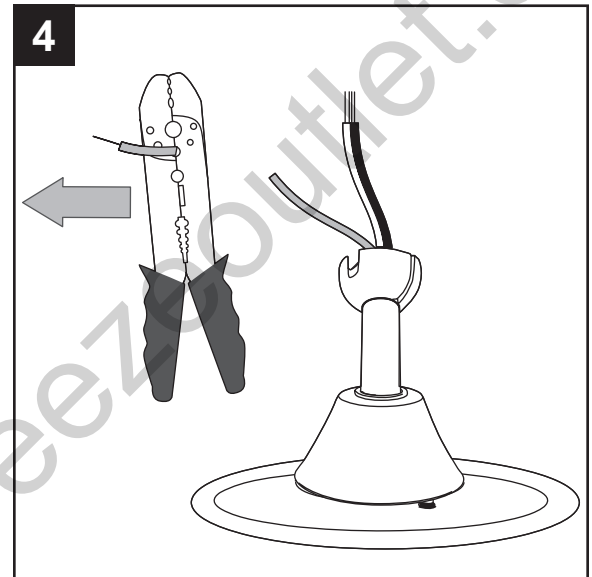

INSTRUCCIONES DE MONTAJE EN ÁNGULO Y ESTÁNDAR

5. Si decidió cortar el cable conductor en el paso 4, pele 1,27 cm del aislamiento del extremo del cable blanco. Tuerza los extremos pelados de cada filamento de cable dentro del aislamiento con pinzas. Repita este paso para los cables verde y negro.

Nota: Si no cortó los cables conductores en el paso 4, el paso 5 no es necesario y puede continuar con el paso 6 en su lugar.

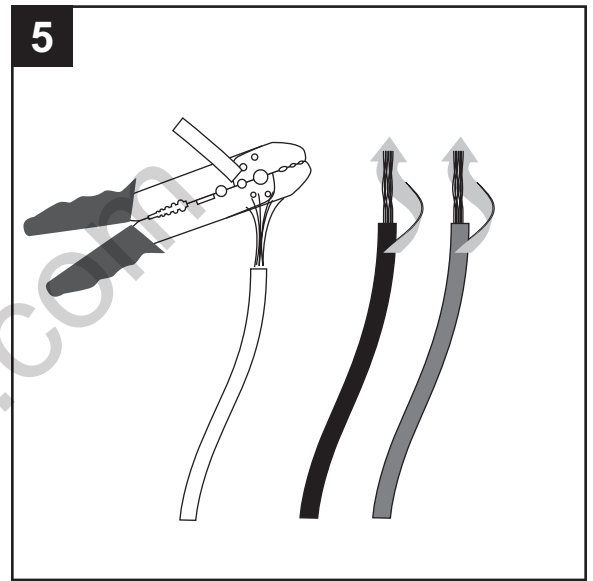

6. Instale el extremo con la bola de la varilla (A) en la abertura de la abrazadera de montaje (C). Alinee la ranura de la bola con la lengüeta de la abrazadera de montaje (C). La varilla no debe girar si esto se hace correctamente.

! PELIGRO: Si no alinea la ranura de la bola con la lengüeta, pueden producirse lesiones graves o la muerte.

Prosiga con la **Cableado** en la página 35.

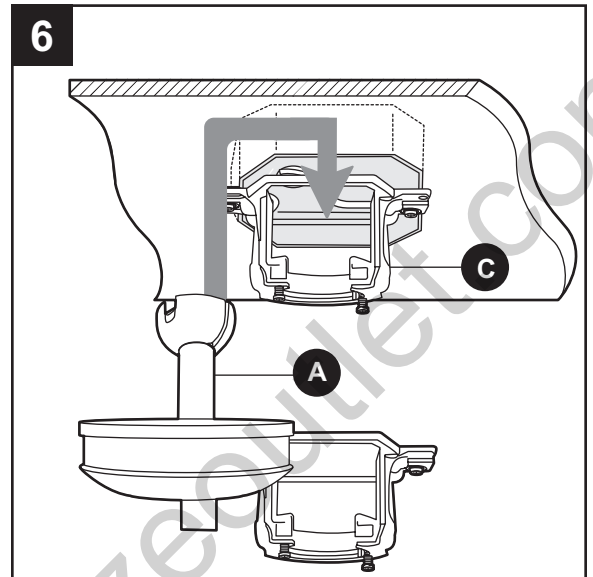

INSTRUCCIONES PARA MONTAJE CERRADO

1. Retire la cubierta de la base (K) de la parte inferior de la base (B).

Consejo útil: El estilo de montaje cerrado es más adecuado para los techos de menos de 2,44 m (8 pies) de alto. La varilla, la bola para colgar y la cubierta de la base no se utilizan en este tipo de instalación.

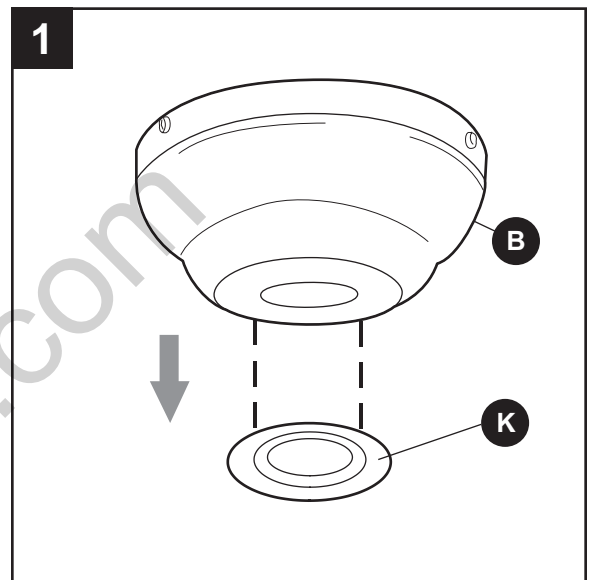

2. Alinee la base (B) con los orificios de la parte superior del ensamblaje del motor (E). Fije la base (B) a la parte superior del ensamblaje del motor (E) con los tornillos de montaje cerrado (KK).

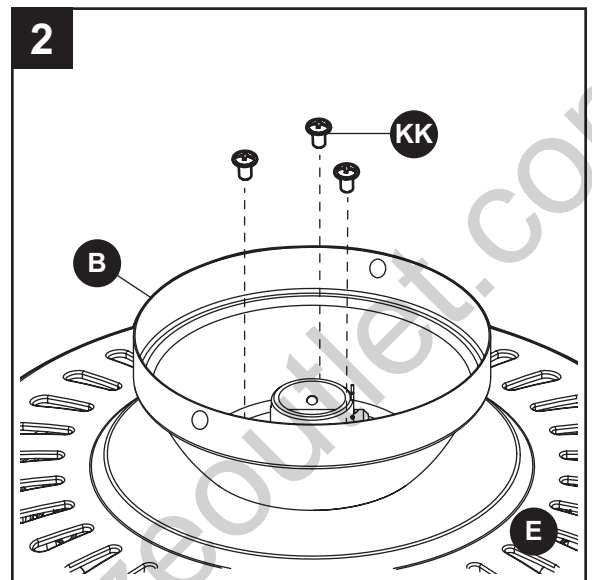

Aditamentos utilizados

KK

Tornillo de montaje cerrado

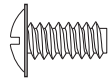

x 3

3. Levante el ventilador y coloque la base (B) en el gancho de la abrazadera de montaje (C) para el cableado.

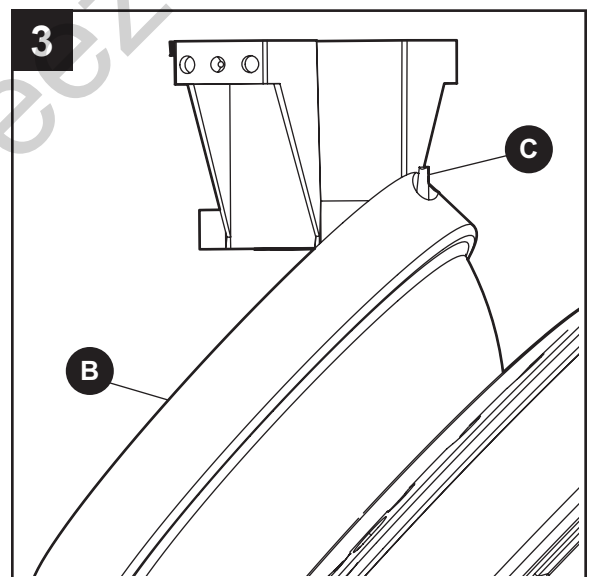

CABLEADO

⚠️ ADVERTENCIA: Para reducir el riesgo de incendios, descargas eléctricas o lesiones personales, los conectores de cables proporcionados con este ventilador están diseñados para soportar solo un cable de la casa de calibre 12 y dos cables conductores del ventilador. Si el cable de la casa es de un calibre superior a 12 o hay más de un cable de la casa para conectar los dos cables conductores del ventilador, pregúntele a un electricista cuál es el tamaño adecuado de los conectores de cables que debe utilizar.

PRECAUCIÓN: Asegúrese de que la caja de salida cuente con la puesta a tierra adecuada o de que haya un cable (verde o desnudo) de tierra.

1. Conecte los conductores de suministro y ventilador según el diagrama y siguiendo estos pasos:

- Conecte los conductores verdes del ventilador y de la abrazadera de montaje (C) al conductor de suministro desnudo/verde (de puesta a tierra).
- Conecte el conductor blanco del ventilador al conductor de suministro blanco.
- Conecte los conductores azul y negro del ventilador al conductor de suministro negro.
- Asegure todas las conexiones del cableado junto con los conectores de cables (DD).

Note: El conductor negro le proporciona energía al ventilador. El conductor blanco es el conductor común. El conductor verde es el conductor de puesta a tierra. Si los conductores interiores son de color diferente a los mencionados anteriormente, deténgase de inmediato. Se recomienda que un electricista profesional determine el cableado adecuado.

Aditamentos utilizados

DD Conector de cables



x 3

2. Cubra con cinta aislante (no se incluye) cada conector de cables individual (DD) hacia abajo del cable

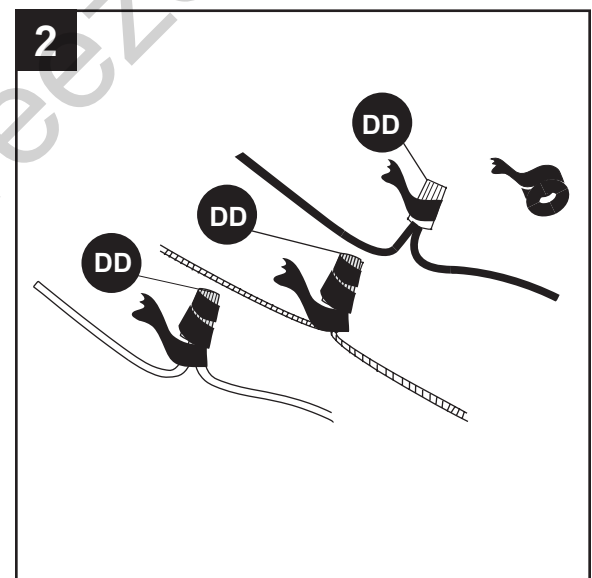
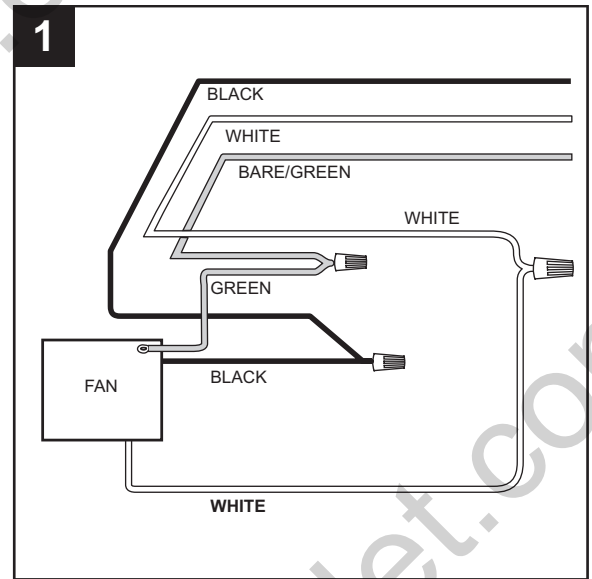

CABLEADO

3. Gire los cables empalmados o cubiertos con cinta hacia arriba y empuje suavemente los cables y los conectores de cables (DD) hacia dentro de la caja de salida.

⚠️ ADVERTENCIA: Asegúrese de que no haya conductores desnudos ni filamentos de cables visibles después de realizar las conexiones. Coloque las conexiones de cables verde y blanco en el lado opuesto de la caja de salida con respecto a las conexiones de cables negro

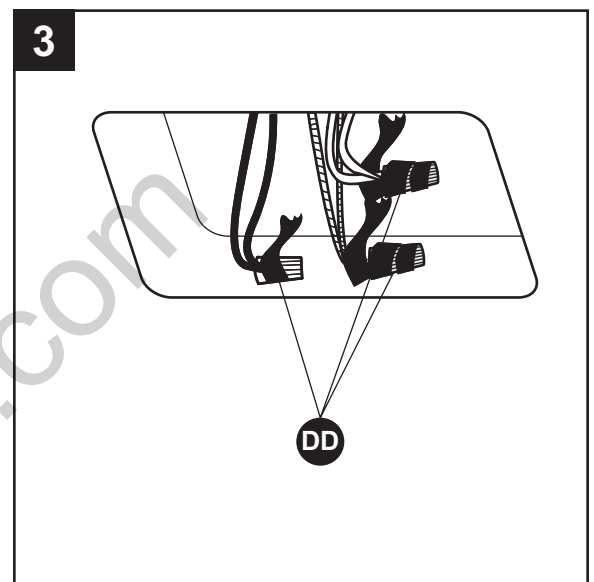

INSTALACIÓN FINAL

1. Alinee los orificios de la base (B) con la cabeza de los tornillos de la abrazadera de montaje (HH) preinstalados en la abrazadera de montaje (C). Levante la base (B) y gírela en dirección de las manecillas del reloj hasta que los tornillos de la abrazadera de montaje (HH) calcen por completo en los chaveteros.

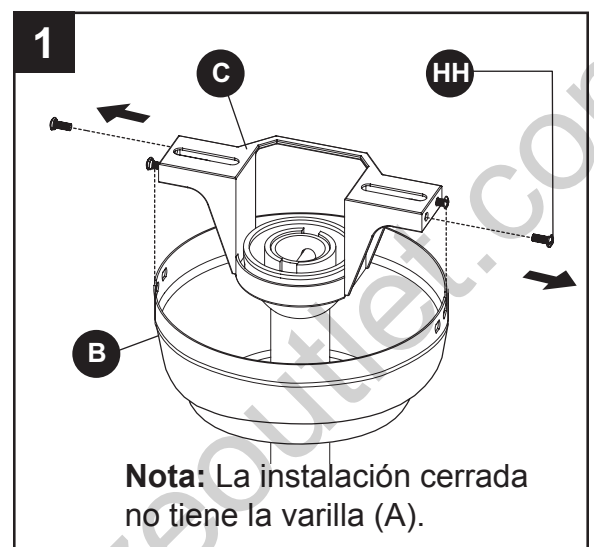

Aditamentos utilizados

HH Tornillo de la abrazadera de montaje x 2

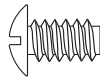

2. Asegure la base (B) con los tornillos del soporte de montaje (HH) que retiró anteriormente y apriete firmemente los cuatro tornillos del soporte de montaje (HH).

Aditamentos utilizados

HH Tornillo de la abrazadera de montaje x 4

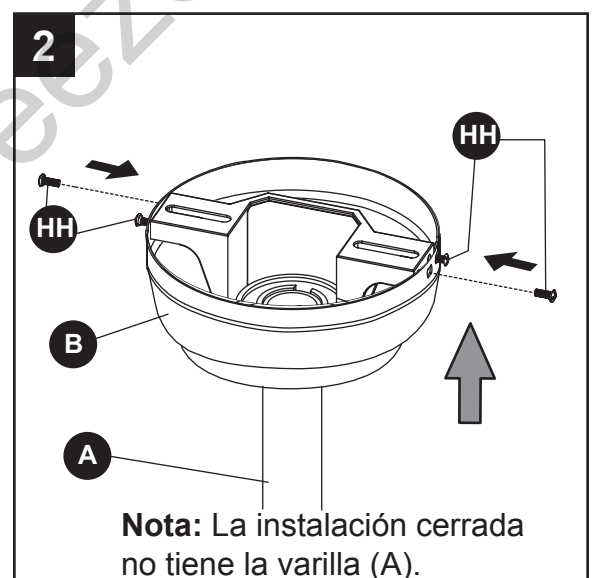
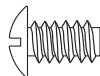

INSTALACIÓN FINAL

3. Inserte parcialmente tres tornillos de las aspas (BB), junto con tres arandelas de las aspas (CC) a través de un asa (H) y en un brazo de las aspas (G). Apriete cada tornillo del asa (BB) con un destornillador Phillips, comenzando por el que está en el medio. Repita este paso para las aspas (H) y los brazos del asa (G) restantes.

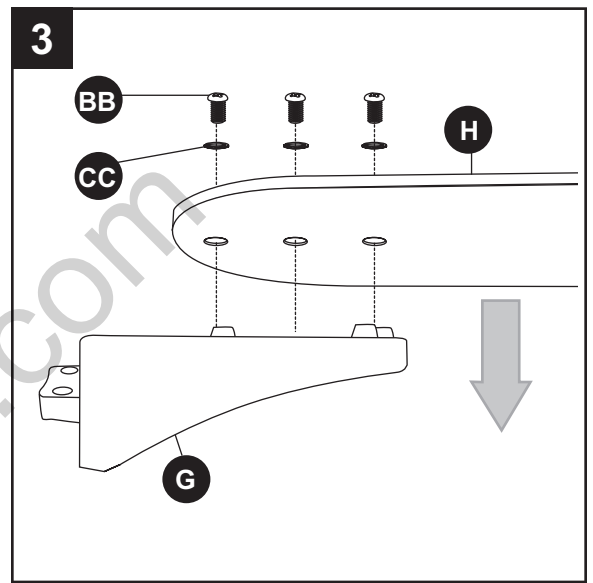

Aditamentos utilizados

BB Tornillo del asa x 15



CC Arandela del asa x 15

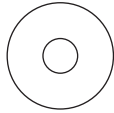

4. Alinee los orificios de un brazo del asa (G) con los dos orificios del ensamblaje del motor (E) y fíjelos con dos tornillos del motor (AA) mediante un destornillador Phillips. Repita este procedimiento con los brazos de asa restantes (G).

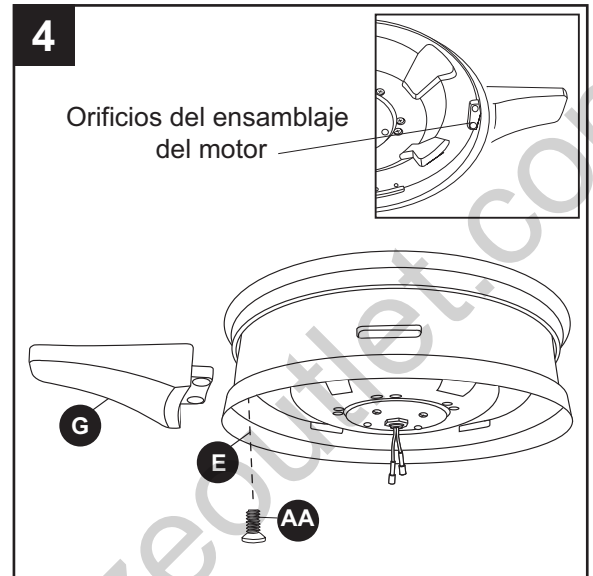

Aditamentos utilizados

AA Tornillo del motor x 10

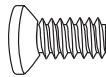

5. Quite uno de los cuatros tornillos de la placa de soporte (II) ubicados debajo del ensamblaje del motor (E) y afloje los otros tres tornillos. Alinee los orificios para los tornillos de la placa del kit de iluminación (L) con los tornillos de la placa de soporte (II). Luego, reemplace y apriete todos los tornillos de la placa de soporte (II).

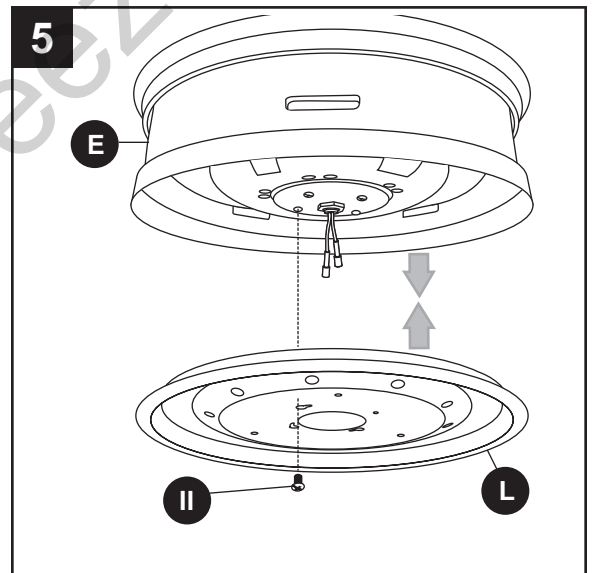

Aditamentos utilizados

II Tornillo de la placa de soporte x 4



INSTALACIÓN FINAL

6. Retire uno de los tres tornillos de la placa de iluminación (JJ) de la placa del kit de iluminación (L) y afloje los otros dos tornillos. Conecte los conectores del ensamblaje del motor (E) al soporte del kit de iluminación (D). Luego, alinee los orificios para los tornillos del soporte del kit de iluminación (D) con los tornillos sueltos de la placa de iluminación (JJ) y reemplace y apriete todos los tornillos de la placa del kit de iluminación (JJ).

Aditamentos utilizados

- JJ** Tornillo de la placa del kit de iluminación  x 3

7. Instale bombillas (J) en los portalámparas del soporte del kit de iluminación (D).

Importante: Asegúrese de que las bombillas (J) y el kit de iluminación se enfríen antes de reemplazar las bombillas.

8. Fije la pantalla de vidrio (I) a la placa del kit de iluminación (L) girando y apretando firmemente la pantalla de vidrio (I) en dirección de las manecillas del reloj.

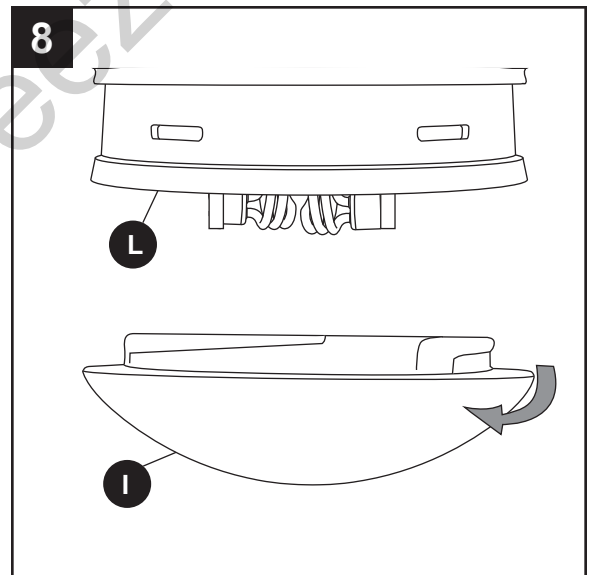
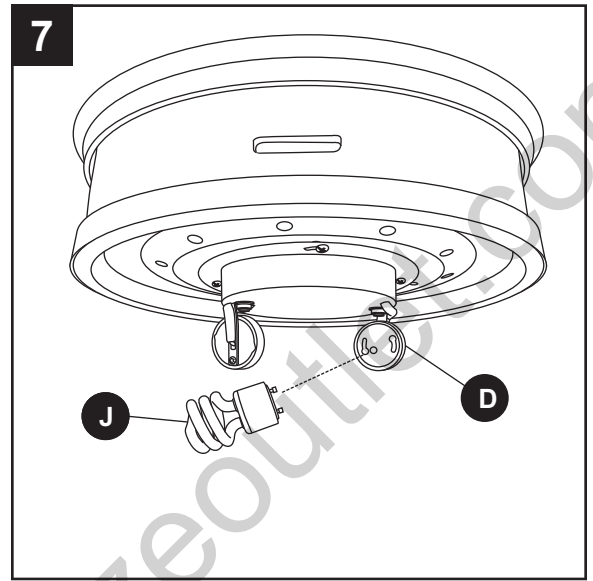
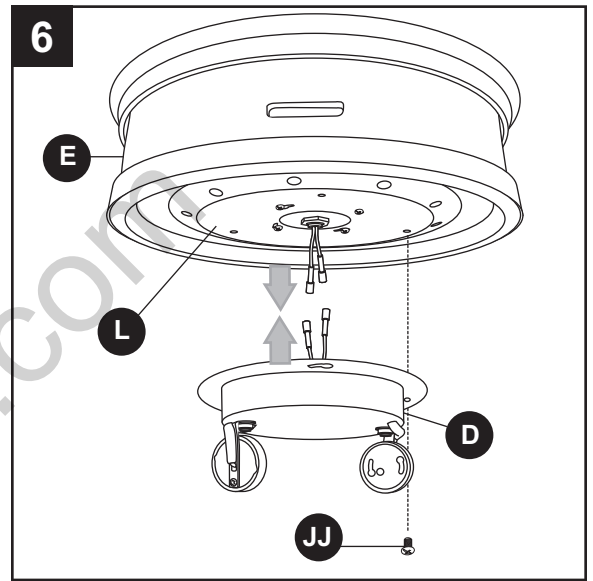

INSTRUCCIONES DE FUNCIONAMIENTO

1. Para hacer funcionar el ventilador con el control remoto (M), presione y suelte los siguientes botones:
Seleccione la velocidad - 1 (baja) a 6 (alta).
Encendido/apagado - Enciende o apaga el ventilador en la última velocidad seleccionada. Mantenga presionado para apagar o encender los sonidos desde el control remoto.
Brisa variable - Imita una brisa natural, como si estuviera al aire libre. Presione cualquier botón de control de velocidad para salir de este modo.
Luz de seguridad - Al presionar este botón, la luz titila dos veces para confirmar el modo de luz de seguridad. El ciclo de la luz se activa durante 5 a 20 minutos y se apaga durante 60 minutos para hacer creer que hay alguien. El ciclo se repite de forma continua hasta que se presione cualquier otro botón para detener el modo de luz seguridad.
Temporizador de apagado automático - Apaga el ventilador después de 2 horas (2H), 4 horas (4H) u 8 horas (8H).
Encendido/apagado de luz - Enciende y apaga la luz.
Apagado de luz con retardo - Retarda el apagado de la luz un minuto, lo que permite salir de forma segura de la habitación.
Interruptor deslizante de temporada - Cambia la dirección de giro de las aspas. En climas cálidos, deslice el interruptor a la izquierda y en climas fríos deslice el interruptor a la derecha.
2. Retire la puerta de la batería de la parte posterior del control remoto (M) para acceder a lo siguiente:
Interruptor DIP - Cambia la frecuencia de la señal si hay interferencia de otro control remoto (consulte las instrucciones en la parte de solución de problemas).
Learn - Sincroniza el control remoto (M) con el receptor (consulte las instrucciones en la parte de solución de problemas).
Compartimiento de la batería - De ser necesario, reemplace la batería (O) preinstalada con una batería nueva de 12 voltios.
3. Control remoto (M) incluye una abrazadera de pared (N). Si desea instalar el abrazadera de pared (N), retire la placa pequeño para exponer los orificios de los tornillos. Inserte los tornillos de abrazadera de pared (N) a través de los orificios en la pared y, a continuación, cubrir con la pequeña placa que quitó antes. Control remoto (M) se encuentra en el interior de la abrazadera de pared (N).

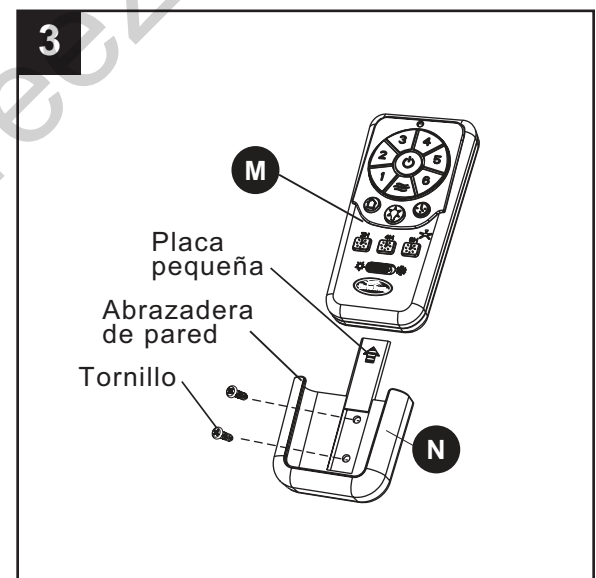
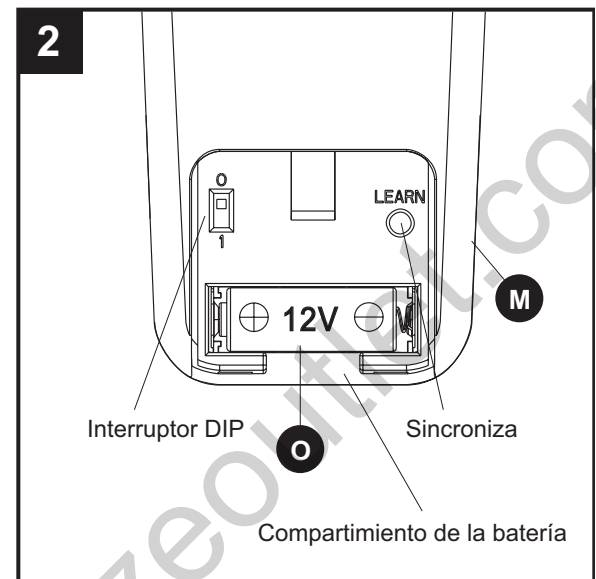
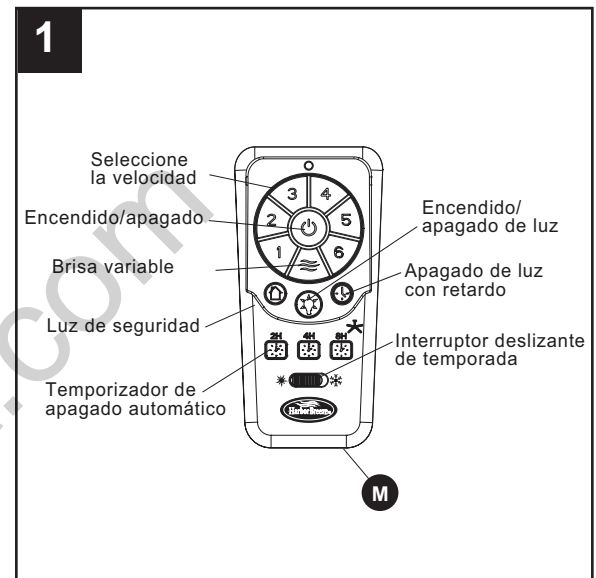

CUIDADO Y MANTENIMIENTO

Al menos dos veces al año, baje la base para revisar el ensamblaje de la varilla, y luego apriete todos los tornillos del ventilador. Limpie la carcasa del motor solo con un cepillo suave o un paño sin pelusas para evitar rayar el acabado. Limpie las aspas con un paño sin pelusas. De vez en cuando puede aplicar una fina capa de pulidor para muebles en las aspas de madera para darles más protección

Reemplazo de las bombillas: Use bombillas de base GU24 CFL de máximo de 13 vatios.

Important: Antes de realizar cualquier trabajo de mantenimiento, desconecte el suministro de electricidad principal. No utilice agua ni un paño húmedo para limpiar el ventilador de techo.

SOLUCIÓN DE PROBLEMAS

PROBLEMA	CAUSA POSIBLE	ACCIÓN CORRECTIVA
El ventilador no se mueve.	<ol style="list-style-type: none"> 1. No hay suministro de electricidad o hay un fusible quemado. 2. Una conexión de los cables no es la correcta. 3. Los enchufes no están conectados apropiadamente. 4. El motor de CC está obstruido durante el funcionamiento. 5. La potencia del motor es superior a los 80 vatios. 	<ol style="list-style-type: none"> 1. Encienda el suministro de electricidad o verifique el fusible. 2. Interrumpa el suministro de electricidad. Afloje la base y revise todas las conexiones. 3. Verifique que los conectores del soporte del kit de iluminación y el ventilador estén conectados adecuadamente. 4. Deshabilite el suministro de electricidad al motor del ventilador y vuelva a encender el motor. 5. La aspa está sobrecargada. No instale aspas no aprobadas.
El ventilador hace ruido.	<ol style="list-style-type: none"> 1. Las aspas están sueltas. 2. Hay un aspa partida. 3. El control de pared no es compatible con el ventilador. 4. No se supera el período de asentamiento. 5. La caja de salida no está asegurada. 6. La abrazadera de montaje no está asegurada. 	<ol style="list-style-type: none"> 1. Revise y apriete todos los tornillos que sostienen las aspas del ventilador en los brazos de las aspas y en el motor. 2. Reemplace el aspa partida. 3. No use un regulador de intensidad de rango completo para controlar la velocidad del ventilador. 4. Haga funcionar el ventilador de 24 a 48 horas continuamente a velocidad media o alta durante el período de "asentamiento". 5. Revise que la caja de salida esté asegurada a la estructura del edificio. 6. Asegúrese de que la abrazadera de montaje esté fija en la caja de salida y que los tornillos estén apretados.

SOLUCIÓN DE PROBLEMAS

PROBLEMA	CAUSA POSIBLE	ACCIÓN CORRECTIVA
<p>Hay un tambaleo excesivo.</p>	<ol style="list-style-type: none"> 1. Una o varias aspas están flojas. 2. Las aspas no están equilibradas. 3. El montaje del ventilador no está asegurado. 4. El ventilador está demasiado cerca del techo de bóveda. 5. El tornillo de ajuste de la horquilla de la carcasa del motor está flojo. 6. El tornillo de ajuste de la bola para colgar no está bien apretado. 	<ol style="list-style-type: none"> 1. Revise y apriete todos los tornillos que sostienen las aspas del ventilador en los brazos de las aspas y los brazos de las aspas en el motor. 2. Intercambie un aspa con otra del lado opuesto. O equilibre el ventilador mediante el kit de equilibrio (no se incluye). 3. Desconecte el suministro de electricidad. Afloje la base y verifique que la abrazadera de montaje esté asegurada en la caja de salida eléctrica. La abrazadera debe estar al ras de la caja de salida y no debe moverse. 4. Utilice una varilla más larga o mueva el ventilador a otra ubicación. 5. Levante la cubierta de horquilla y apriete el tornillo de ajuste en la horquilla hasta que quede firme. 6. Afloje y baje cuidadosamente la base y verifique que el tornillo de ajuste de la bola para colgar esté bien apretado.
<p>El ventilador funciona correctamente, pero las luces no funcionan (si corresponde).</p>	<ol style="list-style-type: none"> 1. Las bombillas no se instalaron correctamente. 2. Los enchufes de cables del kit de iluminación no están conectados apropiadamente. 3. Una conexión de los cables no es la correcta. 4. La potencia total de la luz supera los 190 vatios. 	<ol style="list-style-type: none"> 1. Vuelva a instalar las bombillas. 2. Asegúrese de que los enchufes macho y hembra del soporte del kit de iluminación estén conectados correctamente. 3. Desactive el suministro de electricidad y revise todas las conexiones de la caja de salida del techo. 4. El ventilador cuenta con un fusible limitador de potencia a 190 vatios. Si los vatios totales de las luces superan los 190, las luces no funcionan. Reemplace las bombillas por unas de menor vataje.



SOLUCIÓN DE PROBLEMAS

PROBLEMA	CAUSA POSIBLE	ACCIÓN CORRECTIVA
<p>El control remoto no funciona.</p>	<ol style="list-style-type: none"> 1. No hay suministro de electricidad hacia el ventilador o hay un fusible quemado. 2. Es posible que la sobrecarga haya borrado la memoria y que el control remoto necesite volverse a sincronizar con el receptor. 3. Debe reemplazar la batería en el control remoto. 4. Interferencia de otro control remoto. 	<ol style="list-style-type: none"> 1. Encienda el suministro de electricidad o verifique el fusible. 2. Desconecte la alimentación al ventilador y vuelva a conectarla. En menos de 30 segundos, presione el botón LEARN en la parte posterior del control remoto (consulte la página 39). 3. Inserte la batería nueva de 12 voltios en el compartimiento de la batería del control remoto (consulte la página 39). 4. El control remoto ha sido sincronizado con este ventilador en la fábrica y el interruptor DIP se ha puesto en "0" dentro del compartimiento de la batería. Si hay más de un control remoto en la habitación, es posible que deba cambiar la configuración del interruptor DIP como sigue: Deslice el interruptor DIP a "1" dentro del compartimiento de la batería y apague el ventilador. Encienda el ventilador y debe escuchar que el control remoto hace dos sonidos musicales, lo que indica que el suministro de electricidad es normal. En menos de 30 segundos, presione el botón "LEARN" en la parte posterior del transmisor. El control remoto y el ventilador deben estar sincronizados. Para verificar que la sincronización se ha realizado bien, la luz del ventilador de techo (si está instalada) titilará 3 veces y permanecerá encendida, mientras que el ventilador girará a alta velocidad.

GARANTÍA LIMITADA DE POR VIDA

El fabricante garantiza que este ventilador no presenta defectos de mano de obra ni de materiales en el momento del transporte desde la fábrica durante un período de por vida a partir de la fecha de compra del comprador original. El comerciante garantiza, también, que las demás piezas del ventilador, con excepción de cualquier aspa de vidrio o plexiglás, no presentan defectos de mano de obra ni de materiales en el momento del transporte desde la fábrica, durante un período de un año a partir de la fecha de compra por parte del comprador original. El fabricante acepta reparar dichos defectos sin cargo o, a su elección, reemplazar el ventilador de techo por un modelo comparable o superior.

Para obtener el servicio de garantía, presente una copia del recibo como comprobante de la compra. Todos los costos de retiro y reinstalación del producto son su responsabilidad. Esta garantía no se aplica a ningún daño que se produzca en cualquier pieza del producto como consecuencia de un accidente, uso indebido o instalación incorrecta, o causado por elementos accesorios. El fabricante no asume ningún tipo de responsabilidad por la instalación del ventilador durante la garantía limitada de por vida. Cualquier servicio realizado por una persona no autorizada invalidará la garantía.

Debido a las cambiantes condiciones climáticas, esta garantía no cubre cambios en el acabado de latón, incluidos la oxidación, las picaduras, la corrosión, el deslustre o el descascarado.

Los acabados de latón de este tipo proporcionan una vida útil más prolongada si se los protege de las cambiantes condiciones climáticas. La garantía no cubre los elementos de vidrio incluidos con este ventilador.

Cualquier reemplazo de piezas defectuosas del ventilador de techo debe informarse dentro del primer año posterior a la fecha de compra. Para conocer el saldo de la garantía, llame a nuestro Departamento de Servicio al Cliente y obtenga la autorización de la devolución e instrucciones de envío de modo que podamos reparar o reemplazar el ventilador de techo. Cualquier ventilador o piezas devueltos de forma incorrecta son responsabilidad única del comprador. No existen otras garantías explícitas. El fabricante rechaza cualquier y todas las garantías. La duración de cualquier garantía implícita que no se pueda rechazar se limita al período de tiempo especificado en la garantía expresa. El fabricante no será responsable por daños incidentales, resultantes o especiales que surjan en relación con el uso o el rendimiento del producto, excepto que la ley indique lo contrario. Esta garantía le otorga derechos legales específicos, pero podría tener, también, otros derechos que varían según el estado.

Esta garantía sustituye cualquier garantía previa.

Nota: Un cierto “tambaleo” es normal y no se debe considerar como un defecto.

LISTA DE PIEZAS DE REPUESTO

Para obtener piezas de repuesto, llame a nuestro Departamento de Servicio al Cliente al 1-800-643-0067, de lunes a jueves de 8:00 a.m. a 6 p.m., hora estándar del Este, y los viernes de 8 a.m. a 5 p.m., hora estándar del Este.

PIEZA	DESCRIPCIÓN	PIEZA #
A	Varilla	184428-A
B	Base	184428-B
C	Abrazadera de montaje	184428-C
D	Soporte del kit de iluminación	184428-D
F	Cubierta de la horquilla	184428-F
G	Brazo del aspa	184428-G
H	Aspa	184428-H
I	Pantalla de vidrio	184428-I
K	Cubierta de la base	184428-K
L	Placa del kit de iluminación	184428-L
M	Control remoto	184428-M
HW	Kit de aditamentos	184428-HW

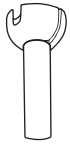

A



B

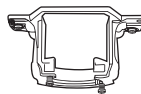

C

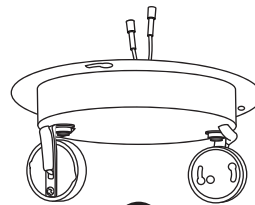

D



F

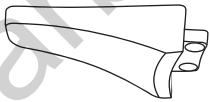

G



H



I



K

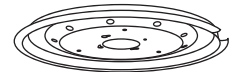

L



M

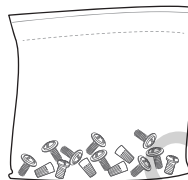

HW

Impreso en China

Harbor Breeze® es una marca registrada de LF, LLC.

Todos los derechos reservados.