



ITEM #0331101

QUIMBY CEILING FAN

MODEL #LP8078LAZ

Harbor Breeze® is a registered trademark of LF, LLC. All Rights Reserved.

Español p. 22

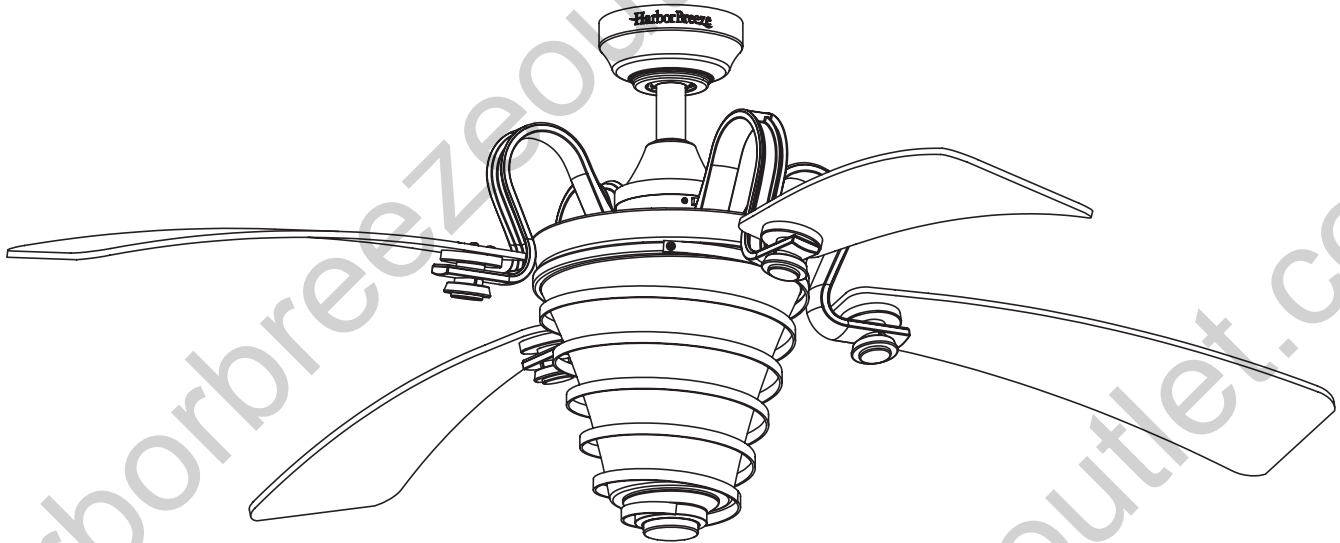

ATTACH YOUR RECEIPT HERE

Serial Number _____ **Purchase Date** _____



Questions, problems, missing parts? Before returning to your retailer, call our customer service department at 1-888-567-2055, 8 a.m. - 5 p.m., EST, Monday - Friday.

TABLE OF CONTENTS

Safety Information	3
Package Contents	5
Hardware Contents	6
Preparation	6
Assembly Instructions	7
Hanging Instructions	9
Wiring Instructions	10
Canopy Housing Installation	12
Blade Installation	13
Light Kit Installation	14
Fan Operating Instructions	15
Blade Balancing Installation Instructions	17
Care and Maintenance	18
Troubleshooting	18
Warranty	20
Replacement Parts List	21

PRODUCT SPECIFICATIONS

COMPONENT		SPECIFICATIONS	
A	Motor Assembly	L	Glass
B	Hanger Bracket	M	Receiver Unit
C	Downrod/Hanger Ball Assembly	N	Remote
D	Ceiling Canopy		
E	Canopy Screw Cover		
F	Motor Coupling Cover		
G	Blade Holder Arm		
H	Blade		
I	Housing Upper Assembly		
J	Light Socket Plate Assembly		
K	Bulb		

SAFETY INFORMATION

Please read and understand this entire manual before attempting to assemble, operate or install the product. If you have any questions regarding the product, please call customer service at 1-888-567-2055, 8 a.m. - 5 p.m., EST, Monday - Friday.

- Before you begin installing the fan, disconnect the power by removing fuses or turning off circuit breakers.

WARNING



Do not install or use fan if any part is damaged or missing.

CAUTION

Read all instructions and safety information before installing your new fan.
Review accompanying assembly diagrams.

- Make sure that all electrical connections comply with local codes, ordinances, or the National Electrical code. Hire a qualified electrician or consult a do-it-yourself wiring hand-book if you are unfamiliar with installing electrical wiring.
- Make sure the installation site you choose allows a minimum clearance of 7 ft. from the blades to the floor and at least 30 in. from the ends of the blades to any obstruction.
- If you are mounting the fan to a ceiling outlet box, use a METAL octagonal outlet box. Secure the box directly to the building structure. The outlet box and its support must be able to support the moving weight of the fan (at least 35 lbs.) Do NOT use a plastic outlet box.
- After you install the fan, make sure that all connections are secure to prevent the fan from falling.
- Instructions for supply connections: conductor of a fan identified as grounded conductor to be connected to a grounded conductor of power supply; conductor of a fan identified for equipment grounding to be connected to an equipment-grounding conductor.
- This device complies with Part 15 of the FCC Rules. Operation is subject to the following two conditions: (1) This device may not cause harmful interference, and (2) this device must accept any interference received, including interference that may cause undesired operation.
If the intentional radiator can be classified as a Class B digital device or a PC peripheral, then shall include the following or equivalent:
Note: This equipment has been tested and found to comply with the limits for Class B digital device, pursuant to part 15 of the FCC Rules. These limits are designed to provide reasonable protection against harmful interference in a residential installation. This equipment generates, uses and can radiate radio frequency energy and, if not installed and used in accordance with the instructions, may cause harmful interference to radio or television reception, which can be determined by turning the equipment off and on, the user is encouraged to try to correct the interference by one or more of the following measures:
 - Reorient or relocate the receiving antenna.
 - Increase the separation between the equipment and the receiver.
 - Connect the equipment into an outlet on a circuit different from that to which the receiver is connected.

Consult the dealer or an experienced radio/TV technician for help.

Note: For a Class A digital device, statements of 15. 105(a) must be included when appropriate for the device in question.

! WARNING



To reduce the risk of fire, electrical shock, or personal injury, wire connectors provided with this fan are designed to accept only one 12 gauge house wire and two lead wires from the fan. If your house wire is larger than 12 gauge or there is more than one house wire to connect to the two fan lead wires, consult an electrician for the proper size wire connectors to use.

! WARNING



To reduce the risk of fire, electric shock, or personal injury, do not bend the blade arms when installing them, balancing the blades, or cleaning the fan. Do not insert foreign objects between the rotating fan blades. Mount to outlet box marked "ACCEPTABLE FOR FAN SUPPORT" and use mounting screws provided with the outlet box. Most outlet boxes commonly used for the support of lighting fixtures are not acceptable for fan support and may need to be replaced. Consult a qualified electrician if in doubt.

! WARNING



This fan is to be used in dry locations only.

•The net weight of this fan is: 26.46 lbs. (12 kg).

PACKAGE CONTENTS

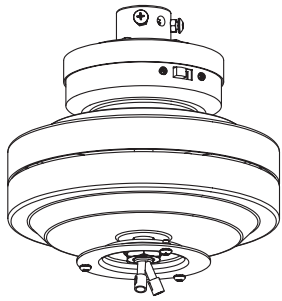

A



F

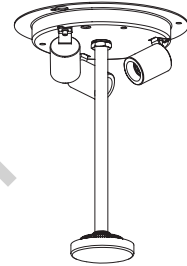

J



B

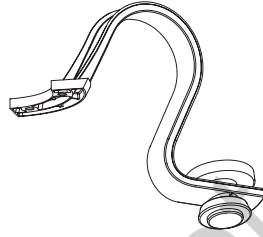

G



K

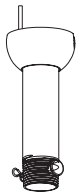

C

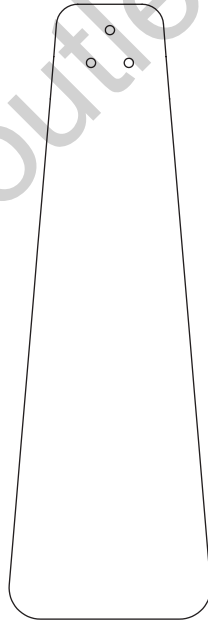

H

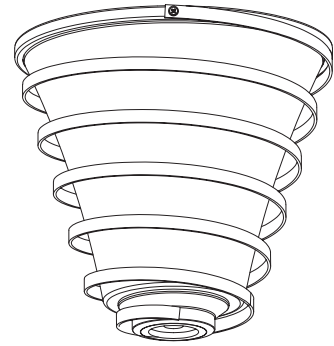

L



D

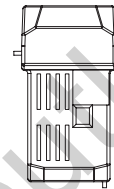

M



E

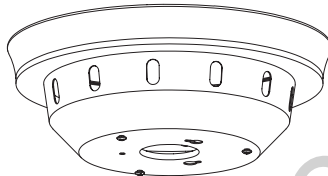

I













N

PART	DESCRIPTION	QUANTITY
A	Motor Assembly	1
B	Hanger Bracket	1
C	Downrod/Hanger Ball Assembly	1
D	Ceiling Canopy	1
E	Canopy Screw Cover	1
F	Motor Coupling Cover	1
G	Blade Holder Arm	4
H	Blade	4
I	Housing Upper Assembly	1
J	Light Socket Plate Assembly	1

PART	DESCRIPTION	QUANTITY
K	Bulb	3
L	Glass	1
M	Receiver Unit	1
N	Remote	1

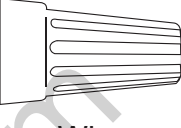
HARDWARE CONTENTS (shown actual size)

 AA	 BB	 CC	 DD	 EE
 Screws	 Washer-Head Screws	 Fiber Washers	 Wire Connectors	 Balance Kit (not shown to size)
Qty. 9	Qty. 13	Qty. 13	Qty. 4	Qty. 1

PREPARATION

Before beginning assembly of product, make sure all parts are present. Compare parts with package contents list and diagram above. If any part is missing or damaged, do not attempt to assemble the product. Contact customer service for replacement parts.

Estimated Assembly Time: 60 minutes

Tools Required for Assembly (not included): Phillips screwdriver, 1/4 in. flathead screwdriver, wire stripper and step ladder.

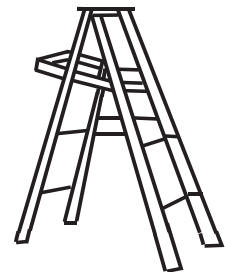
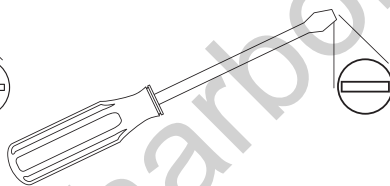
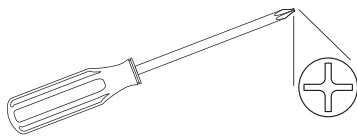

Helpful Tools (not included): AC tester light, do-it-yourself wiring handbook and wire cutters.

ASSEMBLY INSTRUCTIONS

1. Remove the hanger ball portion from the downrod/hanger ball assembly (C) by loosening the set screw in the hanger ball until the ball falls freely down the downrod. Remove the pin from the downrod, then remove the hanger ball. Retain the pin and hanger ball for reinstallation in Step 5. (Fig. 1)

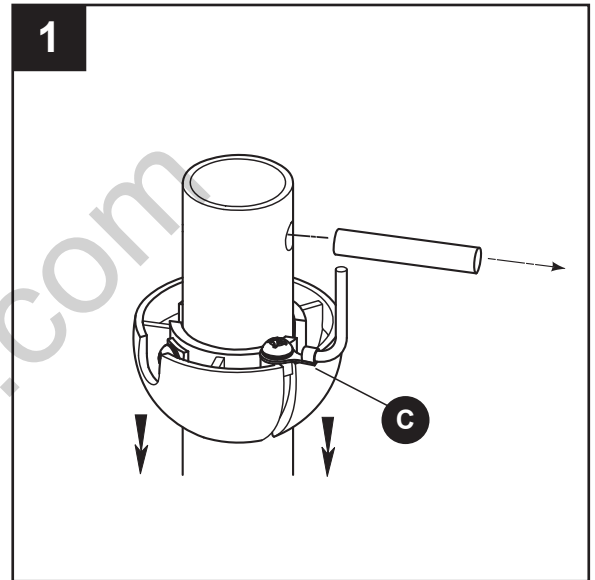

2. Loosen the two set screws in the downrod support of the motor assembly (A). Route the black, white and blue wires through the downrod of the downrod/hanger ball assembly (C). (Fig. 2)

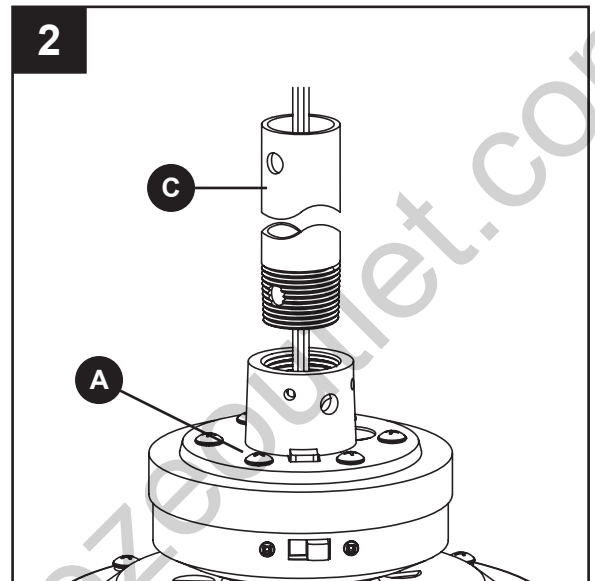

3. Thread the downrod into downrod support of the motor assembly (A). Install the clevis pin from the downrod/hanger ball assembly (C) by aligning the holes in the downrod support of the motor assembly (A) with the holes in the downrod of the downrod/hanger ball assembly (C). Secure clevis pin with hairpin clip from the downrod/hanger ball assembly (C). Tighten the two set screws in the downrod support of the motor assembly (A). (Fig. 3)

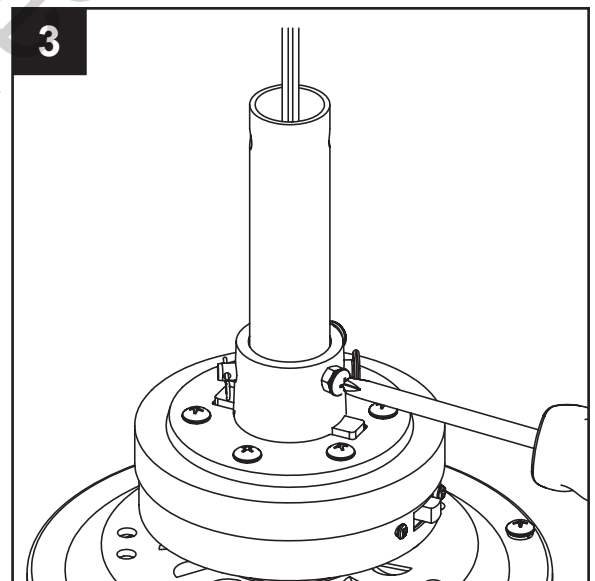

⚠ WARNING



It is critical that the clevis pin in the downrod support is properly installed and the set screws is securely tightened. Failure to do so could result in the fan falling.

ASSEMBLY INSTRUCTIONS (Continued)

4. Route wires through motor coupling cover (F), canopy screw cover (E) and ceiling canopy (D). (Fig. 4)

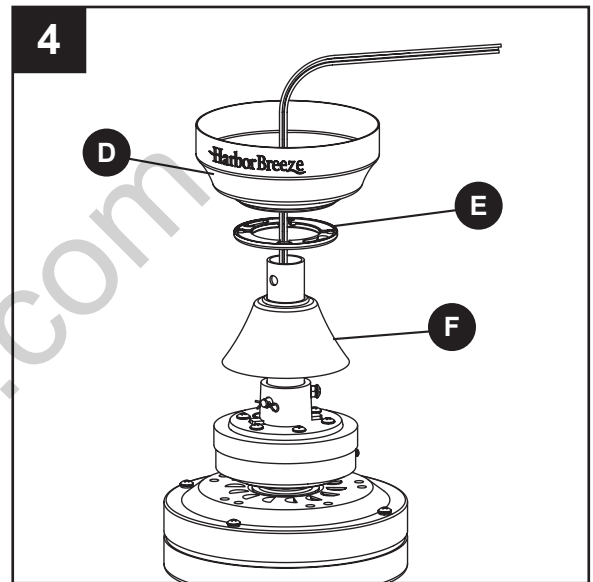

5. Reinstall the hanger ball on the downrod/hanger ball assembly (C) by routing the three 54 in. wires through the hanger ball. Position the pin from the downrod/hanger ball assembly (C) through the two holes in the downrod and align the hanger ball so the pin is captured in the groove in the top of the hanger ball. Pull the hanger ball up tight against the pin. Securely tighten the set screw in the hanger ball. (Fig. 5)

CAUTION

A loose set screw could result in a wobbly fan.

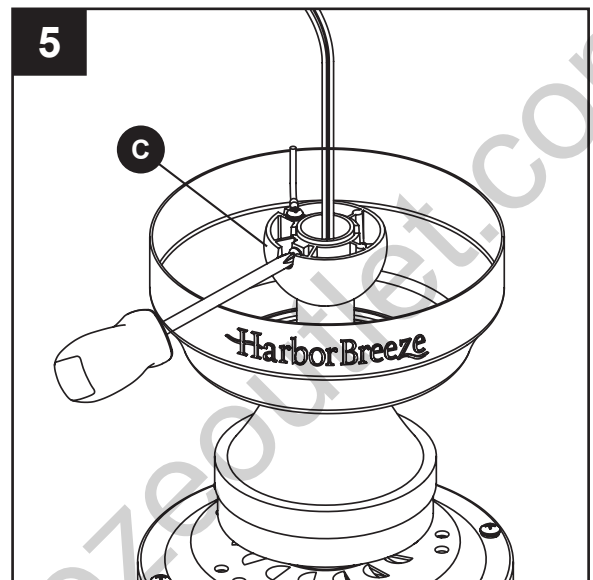

6. Cut off excess lead wire approximately 6 to 9 in. above top of the top of the downrod/hanger ball assembly (C). Strip insulation off 1/2 in. from the end of each lead wire. (Fig. 6)

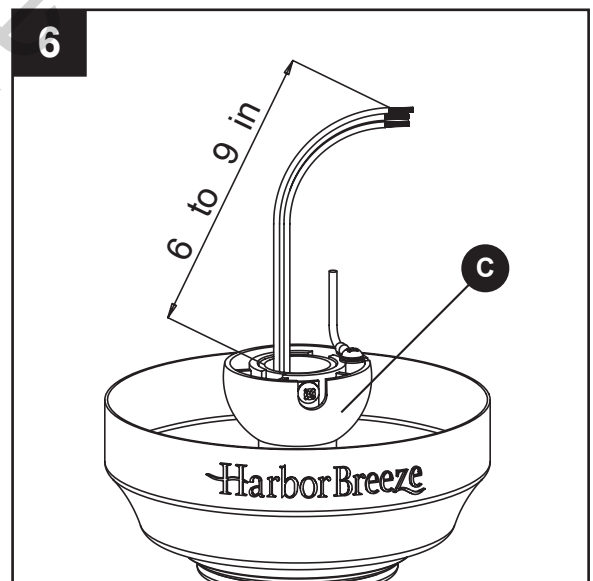

HANGING INSTRUCTIONS

⚠ WARNING



To avoid possible electrical shock, be sure electricity is turned off at the main fuse box before hanging.

NOTE: If you are not sure if the outlet box is grounded, contact a licensed electrician for advice, as it must be grounded for safe operation.

⚠ WARNING



The fan must be hung with at least 7 ft. of clearance from the floor to blades.

1. Securely attach the hanger bracket (B) to the outlet box using the outlet box screws and washers supplied with the outlet box (not included). (Fig. 1)

⚠ WARNING



The outlet box must be securely anchored. Hanger bracket must seat firmly against outlet box. If the outlet box is recessed, remove wallboard until bracket contacts box. If bracket and/or outlet box are not securely attached, the fan could wobble or fall.

2. Carefully lift the fan and seat the downrod/hanger ball assembly (C) on the hanger bracket (B) that was just attached to the outlet box. Be sure the groove in the ball is lined up with tab on the hanger bracket (B). (Fig. 2)

⚠ WARNING



Failure to seat tab in groove could cause damage to electrical wires and possible shock or fire hazard.

To avoid possible shock, do not pinch wires between the hanger ball assembly and the hanger bracket.

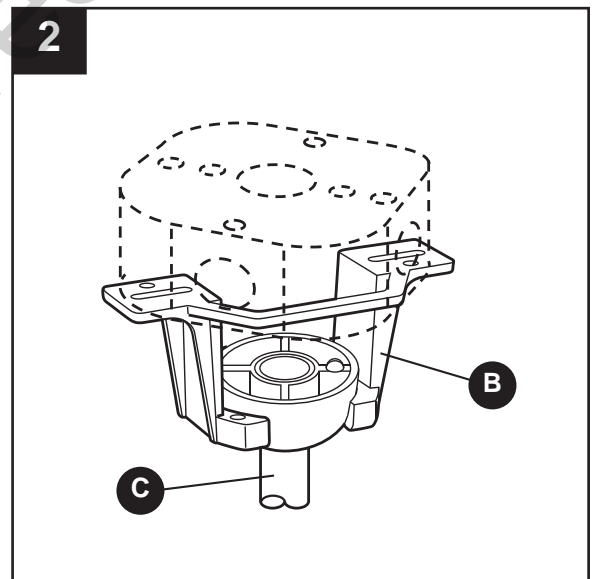
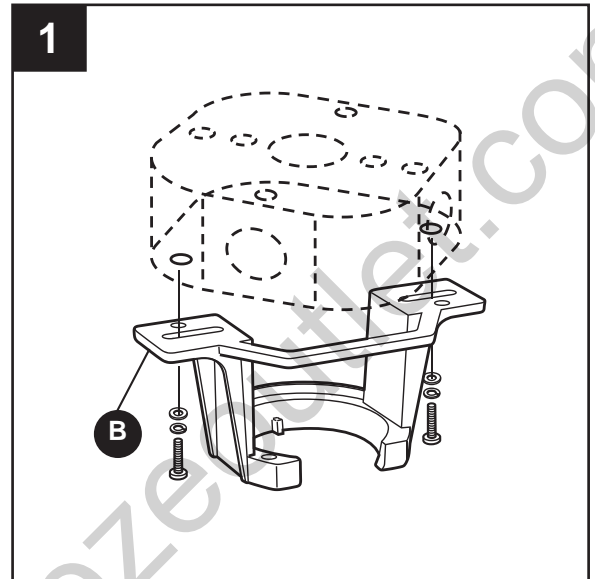

WIRING INSTRUCTIONS

⚠ WARNING



To avoid possible electrical shock, be sure electricity is turned off at the main fuse box before hanging.

NOTE: If you are not sure if the outlet box is grounded, contact a licensed electrician for advice, as it must be grounded for safe operation.

NOTE: The hand-held remote included with this fan has 16 different code combinations. To prevent possible interference from or to other remote units, simply change the combination code in your transmitter and receiver.

1. To set the transmitter code, remove battery cover on remote (N) by pressing firmly below arrow and sliding cover off. Slide code switches to your choice of up or down position. Factory setting is all up. Do not use this position. With a small screwdriver or ball point pen slide firmly up or down. Replace battery cover on remote (N). (Fig. 1)

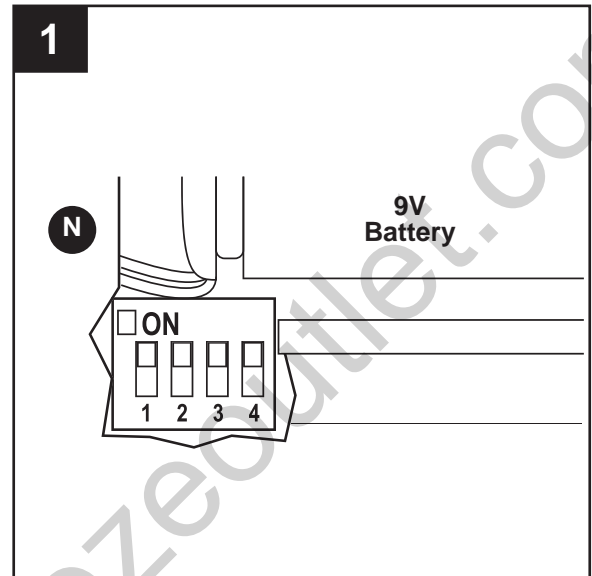

2. To set the receiver unit (M) code, slide code switches to the same positions as set on remote (N). (Fig. 2)

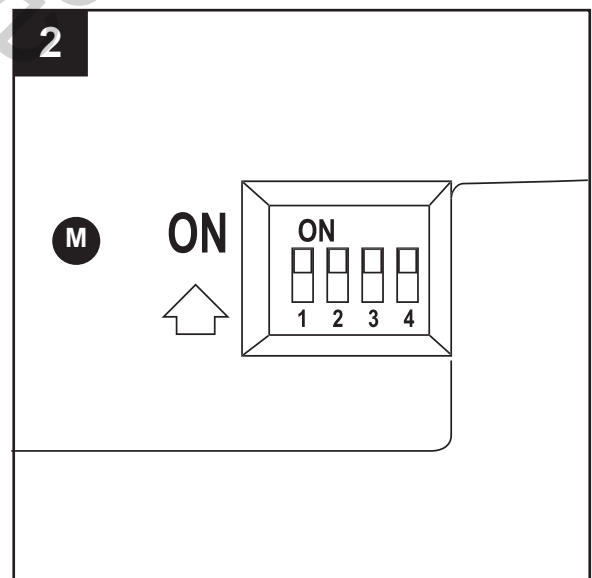

WIRING INSTRUCTIONS (Continued)

- Slide the receiver unit (M) into the open end of the hanger bracket (B) (Fig. 3)

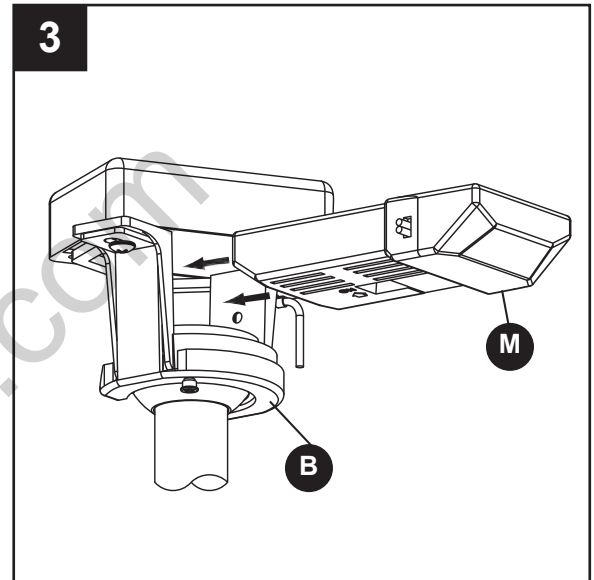

- Connect green wires from hanger bracket (B) and downrod/hanger ball assembly (C) to bare (ground) wire using wire connector (DD). Connect black wire from receiver unit (M) marked "AC IN L" to black supply wire using wire connector (DD). Connect white wire from receiver unit (M) marked "AC IN N" to white supply wire using wire connector (DD). Connect white wire from receiver unit (M) marked "TO MOTOR N" to white wire from fan using wire connector supplied with receiver unit (M). Connect black wire from receiver unit marked "TO MOTOR L" to black wire from fan using wire connector. Lastly, connect blue wire from receiver unit (M) to the blue fan light wire using wire connector. (Fig. 4)

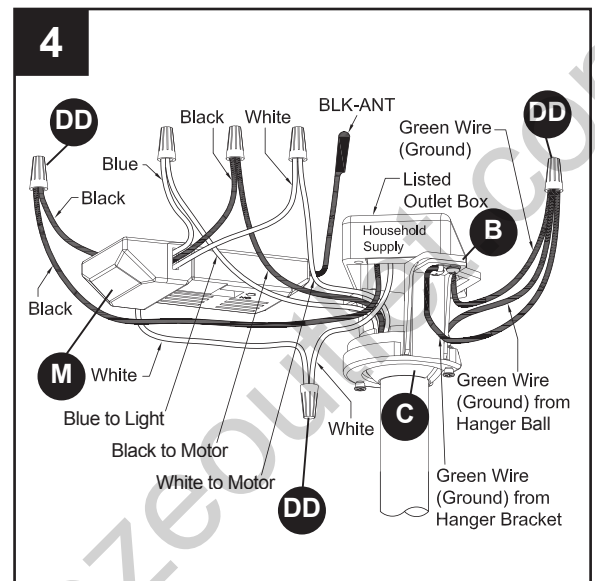

⚠ WARNING



Check to see that all connections are tight, including ground, and that no bare wire is visible at the wire connectors except for the ground wire. Do not operate fan until the blades are in place. Noise and motor damage could result.

Hardware Used

DD

Wire
Connectors



x 3

WIRING INSTRUCTIONS (Continued)

5. After connections have been made, turn leads upward and carefully push leads into the outlet box, with the white and green leads to one side of the box and the black leads toward the other side. The wires should be spread apart with the grounded conductor and the equipment-grounding conductor on one side of the outlet box and the ungrounded conductor on the other side of the outlet box. (Fig. 5)

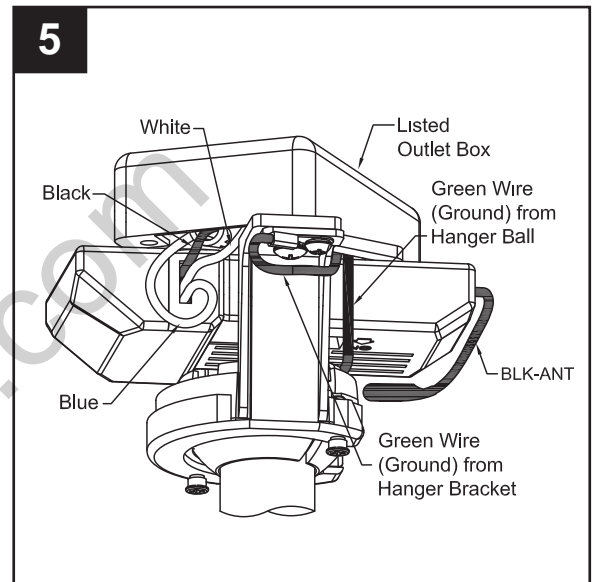

CANOPY HOUSING INSTALLATION

1. Remove one of the two shoulder screws in the hanger bracket (B). Loosen the second shoulder screw without fully removing it. Assemble canopy housing (D) by rotating key slot over shoulder screw in hanger bracket (B). Tighten shoulder screw. Fully assemble and tighten second shoulder screw that was previously removed. (Fig. 1)

⚠ WARNING



To avoid possible fire or shock, make sure that the electrical wires are completely inside the canopy housing and not pinched between the housing and the ceiling.

2. Securely attach and tighten the canopy screw cover (E) over the shoulder screws in the hanger bracket (B), utilizing the keyslot twistlock feature. (Fig. 2)

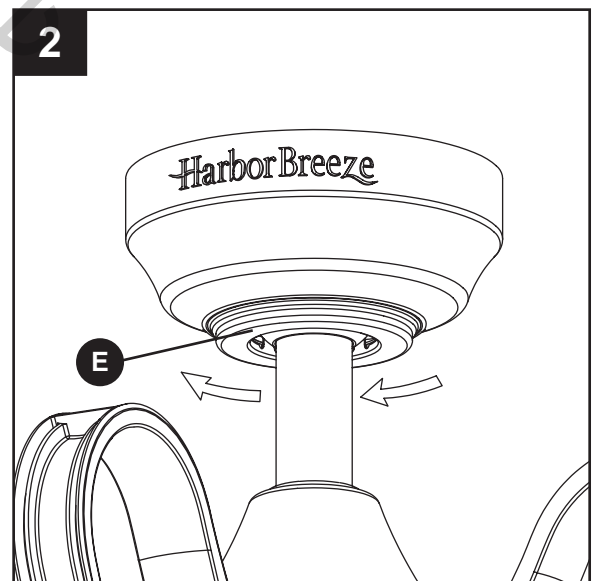
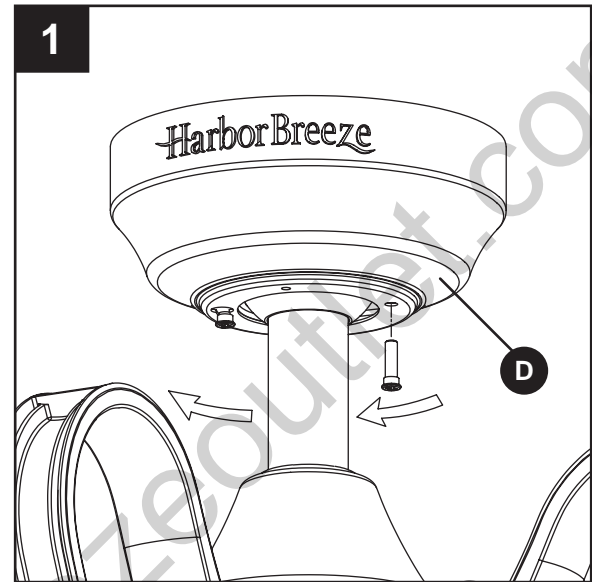

BLADE INSTALLATION

1. Position the blade (H) over the blade holder arm (G) with threaded posts showing. Make sure the bottom edge of the blade (H) is fully seated against the blade holder arm (G). Tighten washer-head screws (BB) with fiber washers (CC) to secure the blade (H) to the blade holder arm (G). (Fig. 1)

CAUTION

Do not connect fan blades until the fan is completely installed. Installing the fan with blades assembled may result in damage to the fan blades.

Hardware Used

- | | | | |
|-----------|--------------------|---|------|
| BB | Washer-Head Screws |  | x 12 |
| CC | Fiber Washers |  | x 12 |

2. Attach blade holder arms (G) to the hub of motor assembly (A) using screws (AA). (Fig. 2)

NOTE: Periodically check blade holder hardware and resecure if necessary.

WARNING



To reduce the risk of personal injury, do not bend the blade holders when installing, balancing the blades or cleaning the fan. Do not insert foreign objects in between the rotating blades.

Hardware Used

- | | | | |
|-----------|--------|---|-----|
| AA | Screws |  | x 8 |
|-----------|--------|---|-----|

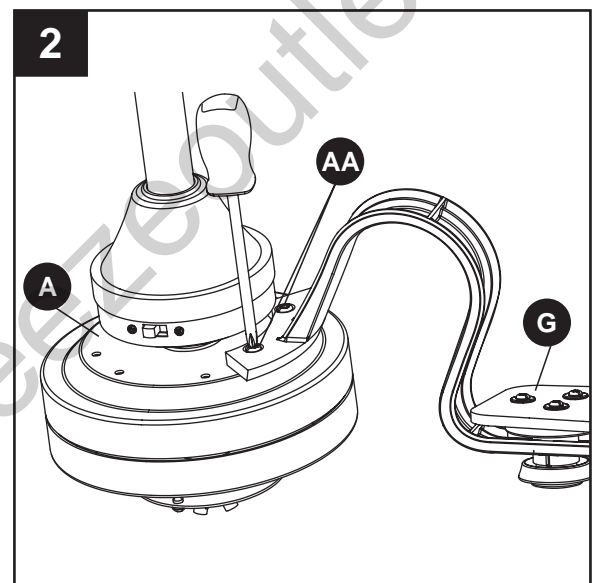
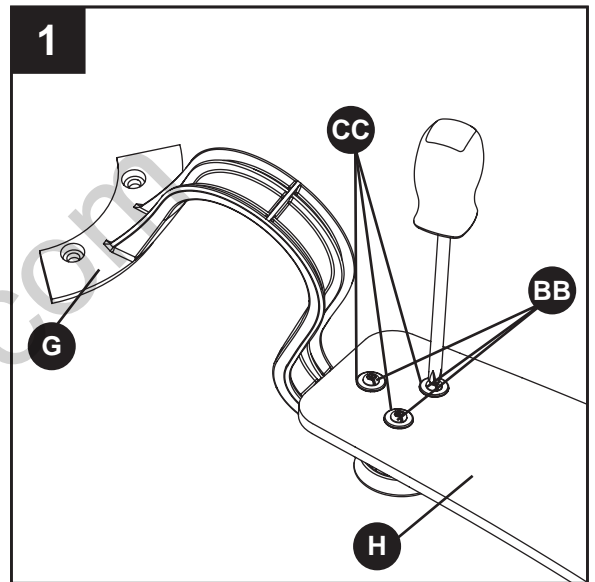

LIGHT KIT INSTALLATION

1. Remove one of the three screws in the adapter plate of motor assembly (A). Slightly loosen the remaining two screws. Assemble the housing upper assembly (I) to the fan motor assembly (A) using the two key slots. Replace the third screw and secure all three screws. (Fig. 1)

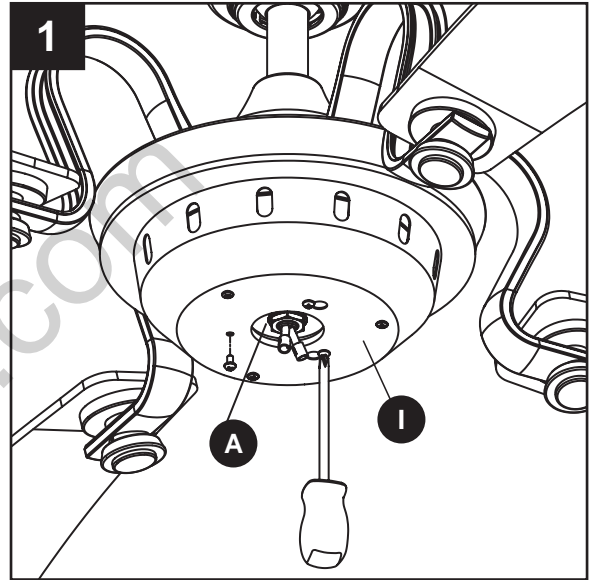

2. Connect the 2-pin connector from the light socket plate assembly (J) to 2-pin connector from motor assembly (A). (Fig. 2)

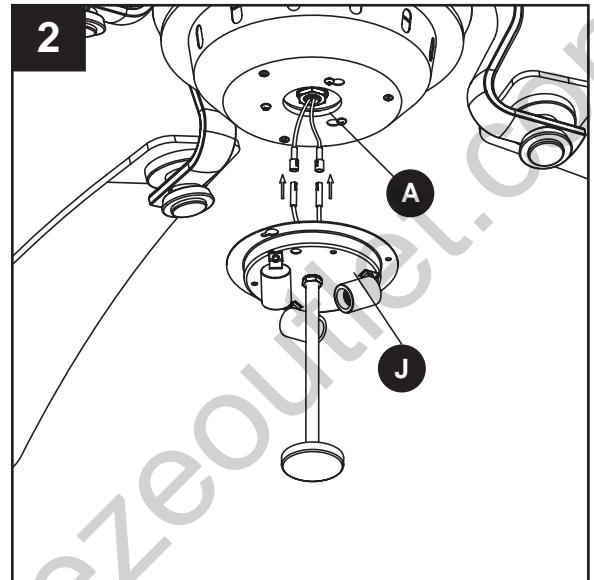

3. Remove one of the three screws in the housing upper assembly (I). Slightly loosen the remaining two screws. Assemble the light socket plate (J) to the housing upper assembly (I) using the two key slots. Replace the third screw and securely tighten all three screws. (Fig. 3)

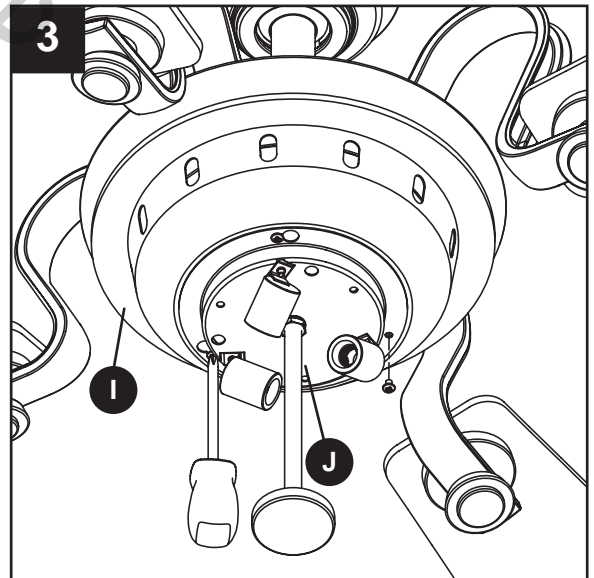

LIGHT KIT INSTALLATION (Continued)

4. Install bulbs (K) into sockets. (Fig. 4)

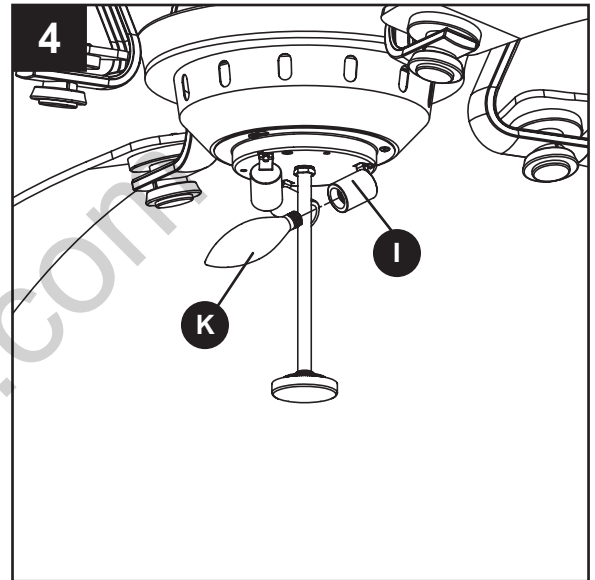

5. Remove nut and finial from post on light socket plate assembly (J). Position glass assembly (L) onto light socket plate assembly (J) and securely tighten the nut and finial from light socket plate assembly (J). (Fig.5)

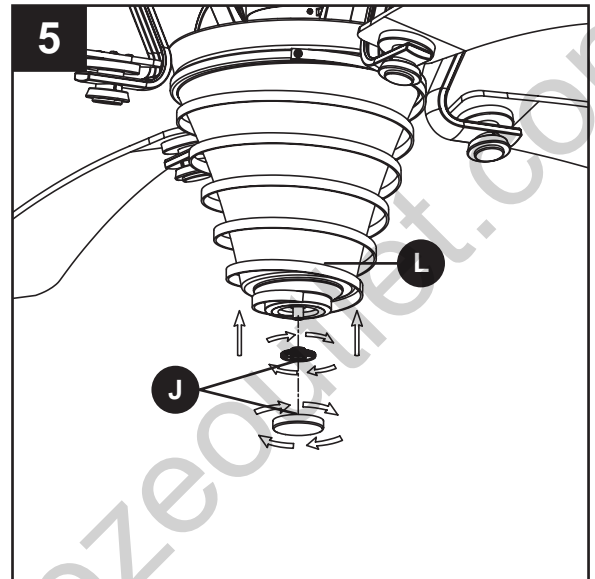

FAN OPERATING INSTRUCTIONS

1. Restore electrical power to the outlet box by turning the electricity on at the main fuse box. (Fig.1)

⚠ WARNING



Check to see that all connections are tight, including ground, and that no bare wire is visible at the wire connectors, except for the ground wire. Do not operate fan until the blades are in place. Noise and fan damage could result.

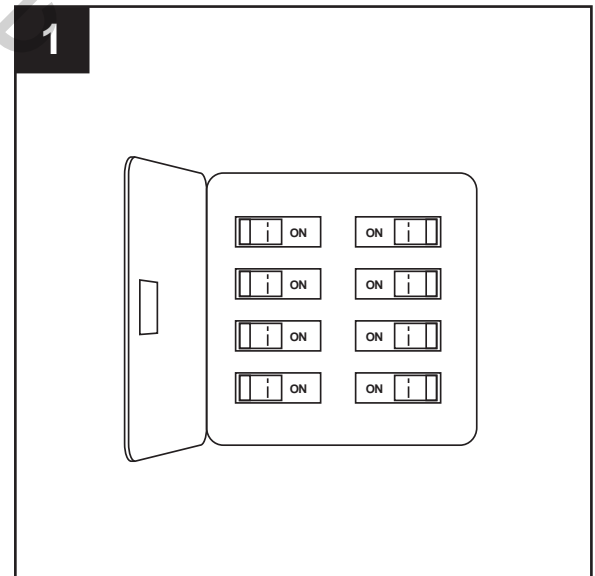

FAN OPERATING INSTRUCTIONS (Continued)

2. To make fan operational, install 12-volt battery (included) in remote (N). Store the remote away from excessive heat or humidity. (Fig. 2)

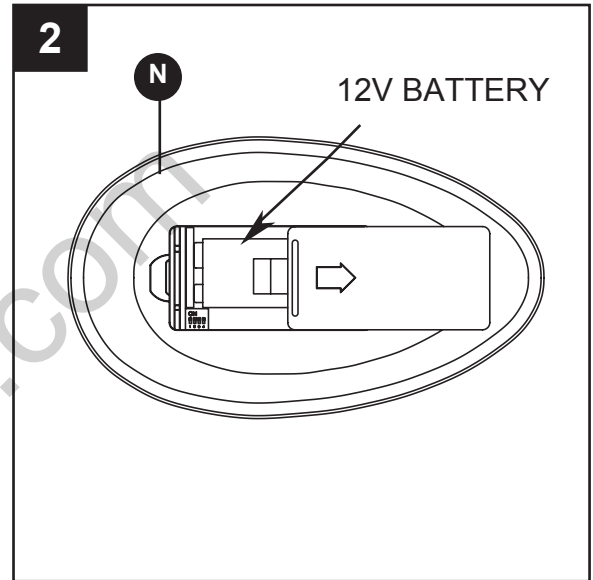

3. The remote (N) includes five buttons for high, medium and low fan speeds as well as fan off and light on/off. Varying light levels are available by holding down the light on/off button. (Fig. 3)

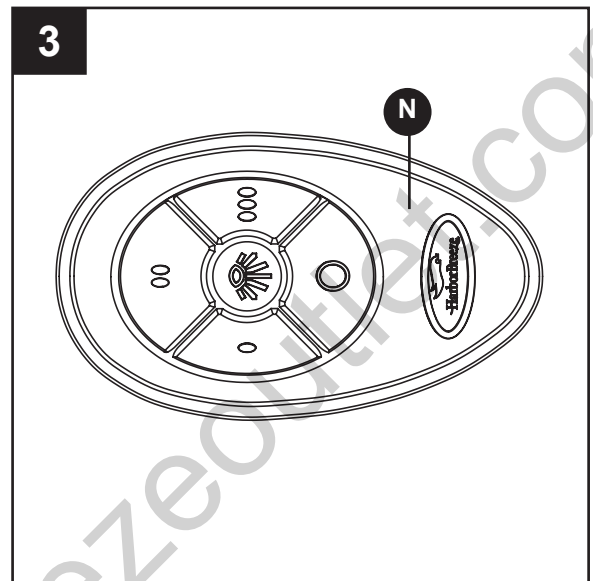

4. If airflow is desired in the opposite direction, turn the fan off and wait for the blades to stop turning. Then slide the reverse switch on top of motor assembly (A) to the opposite position and turn fan on again. (Fig. 4)

Reverse Switch Information		
Season	Rotation Direction	Switch Position
Summer	Counterclockwise	Left
Winter	Clockwise	Right

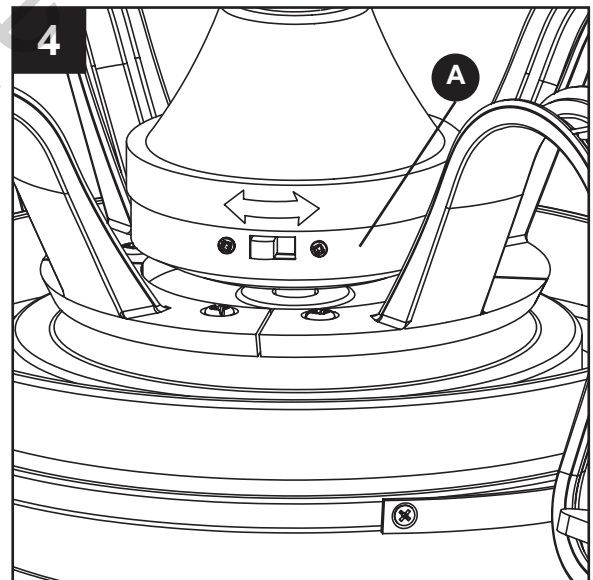

BLADE BALANCING INSTALLATION INSTRUCTIONS

! WARNING



The balancing clip must always be firmly pushed onto the blade till it touches the edge of the blade. Failure to do so could allow clip to fly off and cause personal injury.

1. Interchanging positions of adjacent blades (H) can redistribute the weight and result in a smoother operation. If wobble decreases, leave blades (H) as they are. If wobble increases, switch back to original position. Attach the balancing clip in the balance kit (EE) to the mid-point on the top edge of one blade (H). (Fig. 1)

2. Run the fan at high speed (air downflow) and observe wobble. Repeat steps 1 and 2 for each blade (H). Note which blade (H) has the least wobble. On that blade (H), install the balancing clip in the balance kit (EE) to the top edge of the blade (H) near the blade holder arm (G). (Fig. 2)

Start the fan and notice wobble. Stop the fan and move the balancing clip in the balance kit (EE) in small steps toward the end of the blade (H). At each incremental step, turn on the fan and observe the wobble. Determine the location of the balancing clip in the balance kit (EE) that gives the least amount of wobble.

3. Peel the backing paper from one of the weighted squares in the balance kit (EE). Secure the weighted square in the balance kit (EE) firmly to the top of the blade (H), centered at the balancing clip in the balance kit (EE) location and centered between the edges of the blade (H). (Fig. 3)

Remove the balancing clip in the balance kit (EE), start the fan and observe. If the wobble still persists, repeat steps 1 through 3 until the wobble disappears.

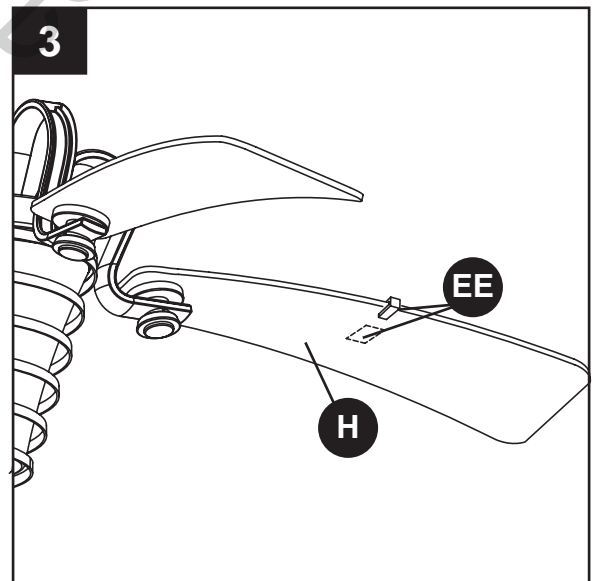
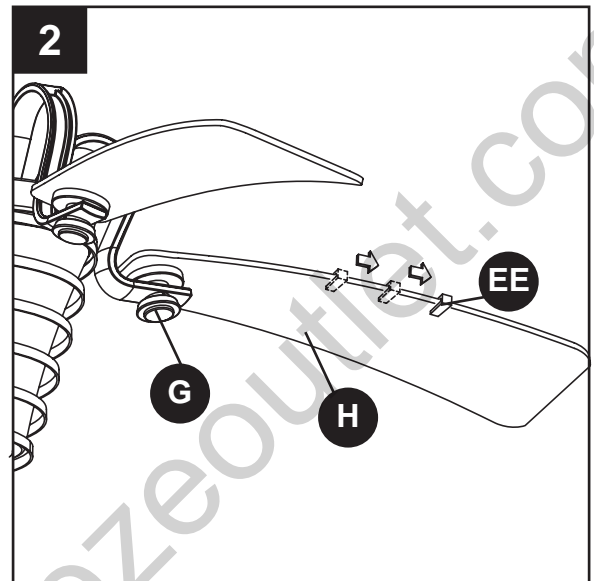
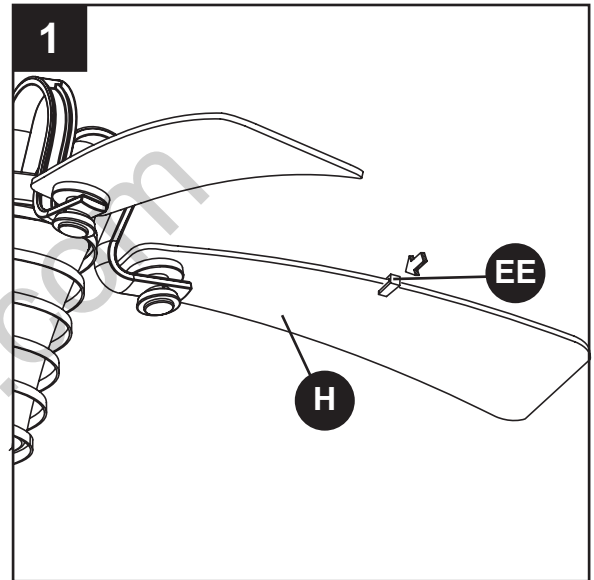

CARE AND MAINTENANCE

- When cleaning, use only a soft brush or lint-free cloth to avoid scratching the finish.
- Abrasive cleaning agents are not required and should be avoided to prevent damage to finish.

WARNING



Do not use water when cleaning your ceiling fan. It could damage the motor or the finish and create the possibility of electrical shock.

RECOMMENDED: Periodically check that the fan motor unit screws, blade screws, support housing and light kit screws are tight and secure.

- Periodic light dusting of the blades is recommended. A feather duster will work best.
- Avoid using water, cleansers, or harsh rag, which can warp and ruin the finish.
- Bulb Replacement: Use 40-watt candelabra-base bulbs.

WARNING



Re-lamp with the appropriate wattage bulb. Do not exceed the wattage indicated on the bulb socket.

TROUBLESHOOTING

If you have any questions regarding the product, please call customer service at 1-888-567-2055, 8 a.m. - 5 p.m., EST, Monday - Friday.

WARNING



Do not install or use fan if any part is damaged or missing.

PROBLEM	POSSIBLE CAUSE	CORRECTIVE ACTION
Fan will not start	<ol style="list-style-type: none"> 1. Fuse or circuit breaker blown. 2. Loose power line connections to the fan, or loose switch wire connections in the switch housing. 3. Reversing switch in neutral position. 	<ol style="list-style-type: none"> 1. Check main and branch circuit fuses or circuit breakers. 2. Check line wire connections to fan and switch wire connections in the switch housings. <div style="border: 1px solid black; padding: 5px; margin: 5px 0;"> <p style="text-align: center;">WARNING</p> <p> Make sure main power is turned off!</p> </div> <ol style="list-style-type: none"> 3. Make sure reversing switch position is all the way to one side.
Fan sounds noisy	<ol style="list-style-type: none"> 1. Blades not attached to fan 2. Loose screws in motor housing. 3. Screws securing fan blade holders to motor hub are loose. 	<ol style="list-style-type: none"> 1. Attach blades to fan before operating. 2. Check to make sure all screws in motor housing are snug (do not overtighten). 3. Check to make sure the screws which attach the fan blade holders to the motor hub are tight.

TROUBLESHOOTING (Continued)

PROBLEM	POSSIBLE CAUSE	CORRECTIVE ACTION
<p>Fan sounds noisy</p>	<p>4. Wire connectors inside housing rattling.</p> <p>5. Motor noise caused by solid state variable speed control.</p> <p>6. Screws holding blades to blade holders are loose.</p>	<p>4. Check to make sure wire connectors in switch housing are not rattling against each other or against the interior wall of the switch housing.</p> <div data-bbox="889 369 1511 520" style="border: 1px solid black; padding: 5px;"> <p style="text-align: center; margin: 0;">WARNING</p> <p style="text-align: center; margin: 0;"> Make sure main power is turned off!</p> </div> <p>5. Some fan motors are sensitive to signals from solid-state variable speed controls. Solid-state controls are not recommended, choose an alternative control method.</p> <p>6. Tighten screws securely.</p>
<p>Fan wobbles excessively</p>	<p>1. Set screw and nut in downrod support is loose.</p> <p>2. Set screw in downrod/hanger ball assembly is loose.</p> <p>3. Screws securing fan blade holders to motor hub are loose.</p> <p>4. Blade holders are not seated properly.</p> <p>5. Hanger bracket and/or ceiling outlet box is not securely fastened.</p> <p>6. Fan blades are out of balance.</p>	<p>1. Tighten both set screws and nuts securely in downrod support.</p> <p>2. Tighten the set screw in the downrod/hanger ball assembly.</p> <p>3. Check to be sure screws which attach the fan blade holders to the motor hub are tight.</p> <p>4. Check to be sure the fan blade holders seat firmly and uniformly to the surface of the motor housing. If holders are seated incorrectly, loosen the screws and retighten.</p> <p>5. Tighten the hanger bracket screws to the outlet box, and secure outlet box.</p> <p>6. Interchanging position of fan blades can redistribute the weight and result in a smoother operation. For example, exchange blades in positions 1 and 3 or 1 and 4. If this does not improve wobble, exchange 2 and 4 or 2 and 5.</p>
<p>Not enough air movement</p>	<p>1. Too short of downrod</p>	<p>1. If possible, consider using a longer downrod. For example, use a 12 in. downrod instead of a 4.5 in. downrod that comes with your fan.</p>

WARRANTY

The manufacturer warrants this fan to be free from defects in workmanship and material present at time of shipment from the factory for life (with limitations) from the date of purchase. This warranty applies only to the original purchaser. The manufacturer agrees to correct such defect at no charge or at our option replace the ceiling fan with a comparable or superior model.

To obtain warranty service, present a copy of your sales receipt as proof of purchase. All cost of removal and reinstallation are the expressed responsibility of the purchaser. Any damage to the ceiling fan by accident, misuse or improper installation, or by affixing accessories not produced by this warranty, are at the purchaser's own responsibility. The manufacturer assumes no responsibility whatsoever for fan installation during the lifetime limited warranty. Any service performed by an unauthorized person will render the warranty invalid.

Due to varying climatic conditions, this warranty does not cover changes in brass finish, rusting, pitting, tarnishing, corroding or peeling. Brass finish fans maintain their beauty when protected from varying weather conditions. Any glass provided with this fan is not covered by the warranty.

Any replacement of defective parts for the ceiling fan must be reported within the first year from the date of purchase. For the balance of the warranty, call our customer service department at 1-888-567-2055 for return authorization and shipping instructions so that we may repair or replace the ceiling fan. Any fan or parts returned improperly packaged is the sole responsibility of the purchaser. There is no further expressed warranty. The manufacturer disclaims any and all implied warranties. The duration of any implied warranty which can not be disclaimed is limited to the lifetime limited period as specified in our warranty. The manufacturer shall not be liable for incidental, consequential or special damages arising at or in connection with product use or performance except as may otherwise be accorded by law. This warranty gives you specific legal rights and you also have other rights which vary from state to state. This warranty supersedes all prior warranties.

Note: A small amount of "wobble" is normal and should not be considered a defect.

REPLACEMENT PARTS LIST

For replacement parts, call our customer service department at 1-888-567-2055, 8 a.m. - 5 p.m., EST, Monday - Friday.

PART	DESCRIPTION	PART #
A	Motor Assembly	AMA8078LAZ
B	Hanger Bracket (with Screws)	APGAC110RBL
C	Hanger Ball/Downrod Assembly	ADRACT1-45LAZ
D	Ceiling Canopy	P800501LAZ
E	Canopy Screw Cover Assembly	APPAC1101LAZ
F	Motor Coupling Cover Assembly	AP1115LAZ
G	Blade Holder Arm	AP807802LAZ
H	Blade Set	AP807803CY
I	Housing Upper Assembly	AP807805LAZ
J	Light Socket Plate Assembly	AP807809WH
K	Bulb	PPE12B40
L	Glass	AP807808LAZ
M	Receiver Unit	RECAN65
N	Remote	TR350
AA	Screw	HDWBH8078BL
BB	Washer-Head Screw	HDWBM8078BL
CC	Fiber Washers	HDWBM8078BL
DD	Wire Connector	HDWWNUTS4
EE	Balancing Kit	LBALKT

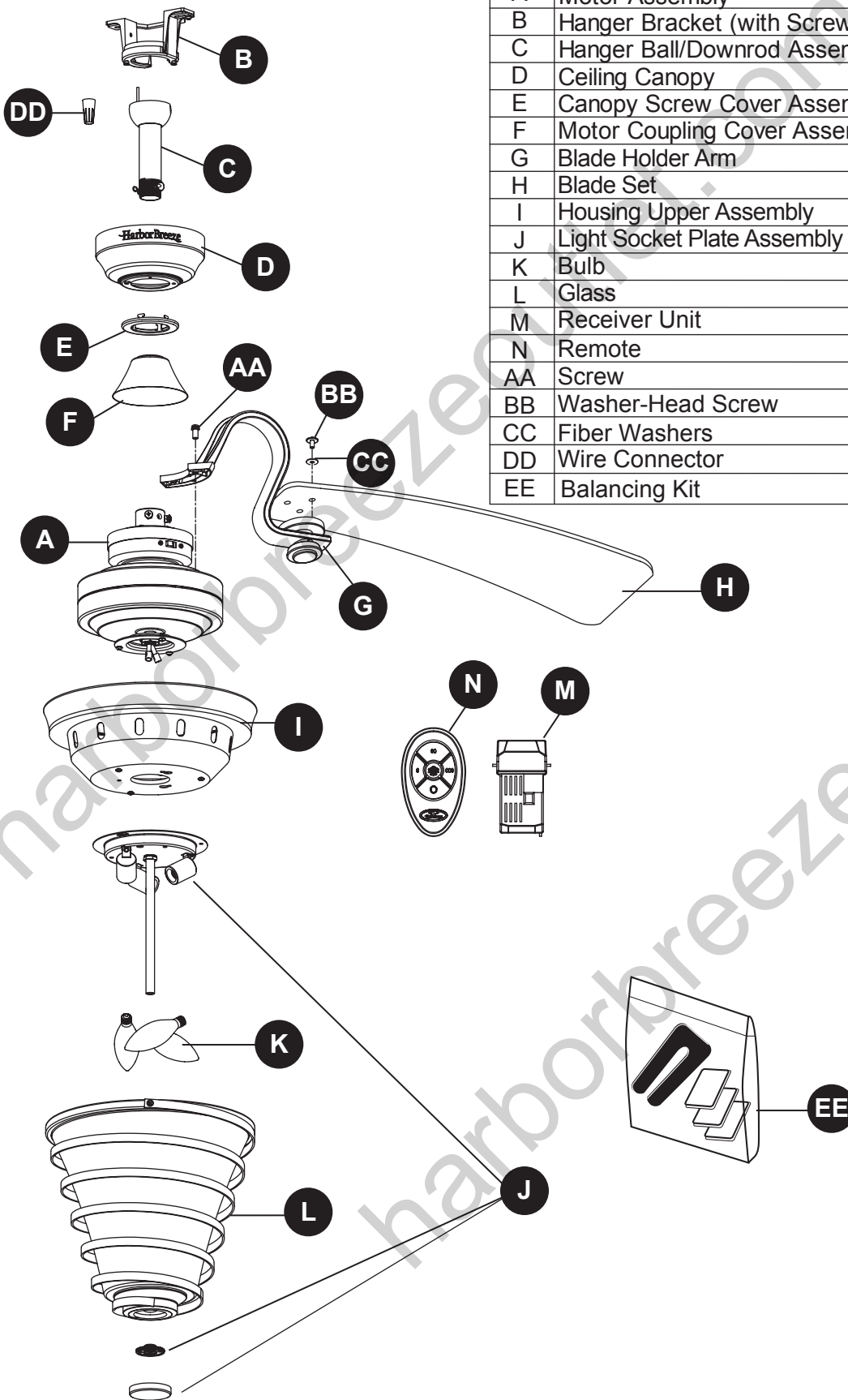



ARTÍCULO #0331101

VENTILADOR DE TECHO QUIMBY

MODELO #LP8078LAZ

Harbor Breeze® es una marca registrada de LF, LLC. Todos los derechos reservados.

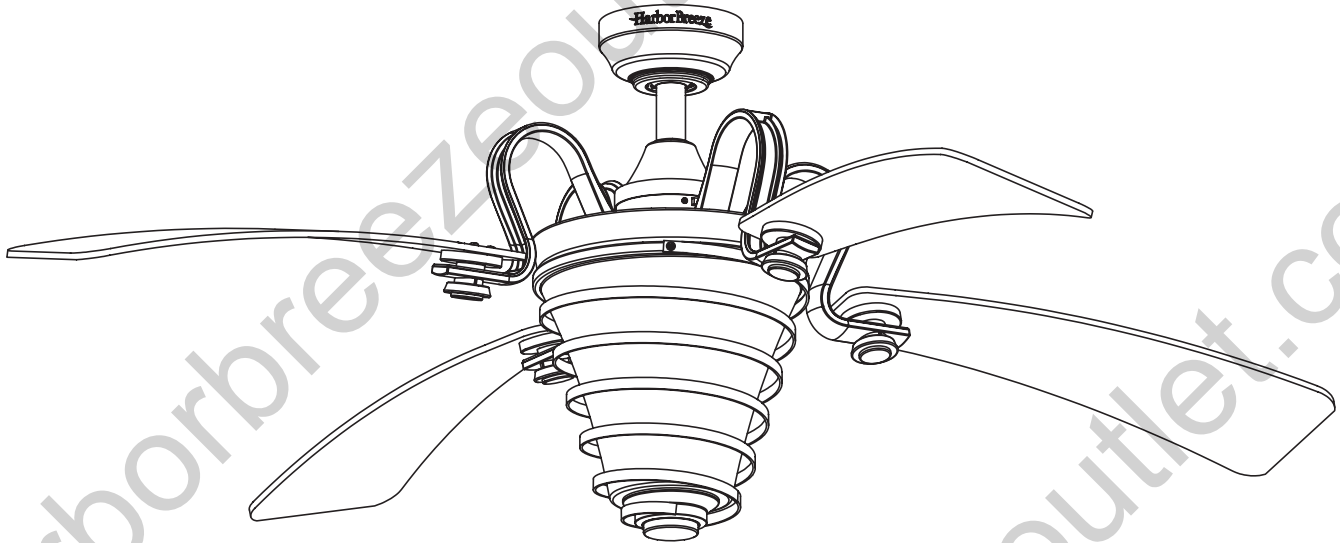

Adjuntar su recibo AQUÍ

Número de serie _____ Fecha de Compra _____



¿Preguntas, problemas, piezas faltantes? Antes de volver a la tienda, llame a nuestro Departamento de Servicio al Cliente al 1-888-567-2055, 8 a.m. - 5 pm, hora del Este, de lunes - viernes.

ÍNDICE

Información de seguridad	24
Contenido del paquete	26
Aditamentos	27
Preparación	27
Instrucciones de ensamblaje	28
Instrucciones para colgar	30
Instrucciones de cableado	31
Instalación de la carcasa de la base	33
Instalación de las aspas	34
Instalación del kit de iluminación	35
Instrucciones de funcionamiento de la cadena del tirador	36
Instrucciones de instalación de aspa equilibrada	38
Cuidado y mantenimiento	39
Solución de problemas	39
Garantía	41
Lista de piezas de repuesto	42

ESPECIFICACIONES DEL PRODUCTO

COMPONENTE		ESPECIFICACIONES		COMPONENTE		ESPECIFICACIONES	
A	Ensamble del motor	L	Vidrio	M	Unidad receptora	N	Control remoto de mano
B	Abrazadera para colgar						
C	Ensamble de la bola para colgar/varilla						
D	Escudo del techo						
E	Cubierta para los tornillo de la base						
F	Cubierta para el acoplador del motor						
G	Brazo de soporte del aspa						
H	Aspa						
I	Ensamble superior de la carcasa						
J	Ensamble de la placa del portalámpara						
K	Bombilla						

INFORMACIÓN DE SEGURIDAD

Lea y comprenda completamente este manual antes de intentar ensamblar, usar o instalar el producto. Si tiene preguntas relacionadas con el producto, llame a nuestro Departamento de Servicio al Cliente al 1-888-567-2055, 8 a.m. - 5 pm, hora del Este, de lunes - viernes.

- Antes de comenzar la instalación del ventilador, desconecte la alimentación eléctrica retirando los fusibles o colocando el interruptor de circuito en la posición de apagado.

ADVERTENCIA



No instale ni use el ventilador si falta alguna pieza o si éstas están dañadas.

PRECAUCIÓN

Lea todas las instrucciones y la información de seguridad antes de instalar el nuevo ventilador. Revise los diagramas de ensamblaje adjuntos.

- Asegúrese de que todas las conexiones eléctricas cumplan con los códigos locales, las ordenanzas o el Código Nacional de Electricidad. Si no está familiarizado con la instalación del cableado eléctrico, contrate a un electricista calificado o consulte un manual de cableado para hacerlo usted mismo.
- Asegúrese de que el sitio de instalación que elija permita una distancia mínima de 2,13 m desde las aspas hasta el piso y al menos a 76,20 cm desde los extremos de las aspas hasta cualquier obstáculo.
- Si desea montar el ventilador en una caja de salida del techo, use una caja de salida octagonal de METAL. Asegure la caja directamente a la estructura del edificio. La caja de salida y su soporte deben ser capaces de sostener el peso del ventilador en movimiento (como mínimo 15,88 kg). NO use una caja de salida de plástico.
- Una vez instalado el ventilador, asegúrese de que todas las conexiones sean seguras a fin de evitar que se caiga.
- Instrucciones para las conexiones de suministro: conductor del ventilador identificado como conductor con conexión a tierra se debe conectar al conductor con conexión a tierra de la alimentación eléctrica; el conductor del ventilador identificado para la conexión a tierra del equipo se debe conectar al conductor con conexión a tierra del equipo.
- Este equipo cumple con lo establecido en la Parte 15 de la Normativa FCC. Su funcionamiento está sujeto a las dos condiciones siguientes: (1) Este equipo no causará interferencias perjudiciales y (2) este equipo tolerará cualquier interferencia recibida, incluidas las interferencias que puedan provocar un funcionamiento no deseado. Si el radiador intencional puede ser clasificado como un dispositivo digital de clase B o un periférico del ordenador, entonces se deberán incluir los siguientes o equivalentes:

Nota: Tras someterlo a las pruebas correspondientes, se ha determinado que este equipo cumple con los límites establecidos para dispositivos digitales de Clase B de conformidad con la parte 15 de la Normativa FCC. Estos límites se han establecido con el objetivo de aportar una protección razonable contra interferencias perjudiciales cuando el equipo se utiliza en el hogar. Este equipo genera, utiliza y puede emitir energía de radiofrecuencia y, a menos que se instale y se utilice de acuerdo con el manual de instrucciones, puede provocar interferencias perjudiciales en las comunicaciones por radio y televisión. Si el equipo produce interferencias perjudiciales en la recepción de radio o televisión, lo cual puede probarse encendiendo y apagando el equipo, se

INFORMACIÓN DE SEGURIDAD (Continuación)

recomienda al usuario corregir dichas interferencias tomando una o varias de las siguientes medidas:

- Modificar la orientación o ubicación de la antena de recepción;
- Aumentar la separación entre el equipo y el receptor;
- Conectar el equipo a una toma de corriente o circuito diferente al del receptor;

Consulte al distribuidor o a un técnico especialista de radio o TV para obtener más ayuda.

Nota: Para un dispositivo digital de clase A, la declaración de 15. 105(a) debe ser incluida cuando sea apropiada para el dispositivo en cuestión.

ADVERTENCIA



Para reducir el riesgo de incendios, descargas eléctricas o lesiones personales, los conectores de cable incluidos con este ventilador están diseñados para soportar sólo un cable interior de calibre 12 y dos cables conductores del ventilador. Si el cable interior es de un calibre superior a 12 o hay más de un cable interior para conectar los dos cables conductores del ventilador, pregúntele a un electricista cuáles son los conectores de cable de tamaño correcto que se deben usar.

ADVERTENCIA



Para reducir el riesgo de incendios, descargas eléctricas o lesiones personales, no doble los brazos de las aspas al instalarlas, al equilibrarlas o al limpiar el ventilador. No introduzca objetos extraños entre las aspas en movimiento. Instale en una caja de salida marcada como "ACCEPTABLE FOR FAN SUPPORT" (APTA PARA SOPORTE DE VENTILADOR) y use los tornillos de montaje que se proporcionan con la caja de salida. La mayoría de las cajas de salida que se usan comúnmente para sostener ensambles de iluminación no son aptas para sostener un ventilador y puede ser necesario reemplazarlas. Si tiene dudas, consulte con un electricista calificado.

ADVERTENCIA



Este ventilador es apto sólo para lugares secos.

•El peso neto de este ventilador es: 12 kg (26,46 lb).



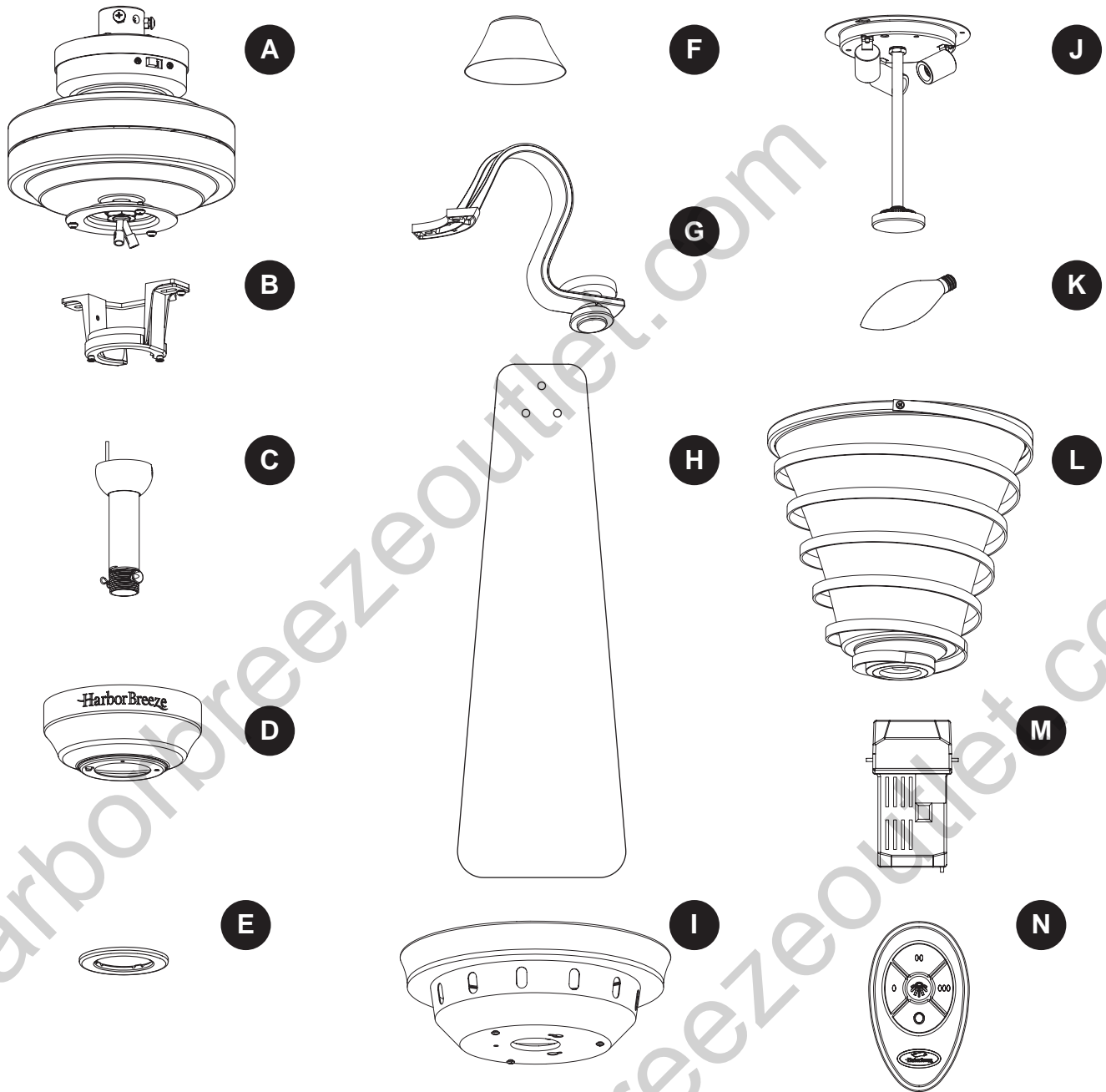

CONTENIDO DEL PAQUETE



PIEZA	DESCRIPCIÓN	CANTIDAD
A	Ensamble del motor	1
B	Abrazadera para colgar	1
C	Ensamble de la bola para colgar/varilla	1
D	Escudo del techo	1
E	Cubierta para los tornillo de la base	1
F	Cubierta para el acoplador del motor	1
G	Brazo de soporte del aspa	4
H	Aspa	4
I	Ensamble superior de la carcasa	1
J	Ensamble de la placa del portalámpara	1

PIEZA	DESCRIPCIÓN	CANTIDAD
K	Bombilla	3
L	Vidrio	1
M	Unidad receptora	1
N	Control remoto de mano	1

ADITAMENTOS (Se muestran en tamaño real)

 AA	 BB	 CC	 DD	 EE
Tornillos	Tornillos con cabeza de arandela	Arandelas de fibra	Conectores de cable	Kit de equilibrio (no se muestra en tamaño real)
Cant. 9	Cant. 13	Cant. 13	Cant. 4	Cant. 1

PREPARACIÓN

Antes de comenzar a ensamblar el producto, asegúrese de tener todas las piezas. Compare las piezas con la lista del contenido del paquete y el diagrama anterior. No intente ensamblar el producto si falta alguna pieza o si éstas están dañadas. Póngase en contacto con el Departamento de Servicio al Cliente para obtener piezas de repuesto.

Tiempo estimado de ensamblaje: 60 minutos

Herramientas necesarias para el ensamblaje (no se incluyen): Destornillador Phillips, destornillador de punta plana de 1/4", pinzas pelacables y escalera de tijera.

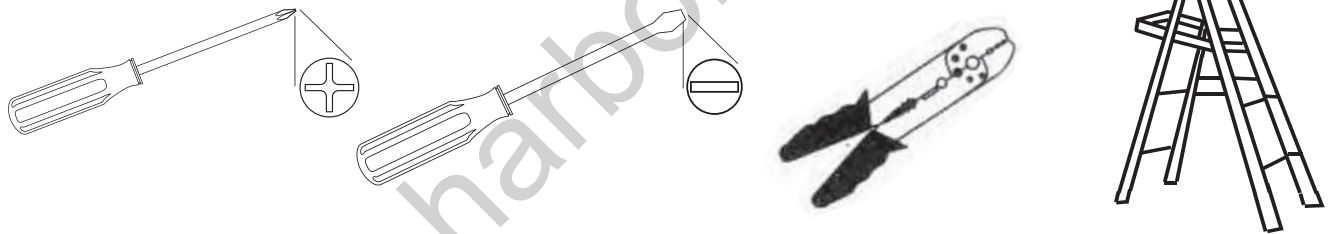

Herramientas útiles: Luz de prueba CA, manual de cableado para hacerlo usted mismo y pinzas cortacables.

INSTRUCCIONES DE ENSAMBLAJE

1. Retire la parte correspondiente a la bola para colgar del ensamble de la bola para colgar/varilla(C) aflojando el tornillo de fijación de la bola hasta que ésta salga libremente de la varilla. Retire el pasador de la varilla y luego retire la bola para colgar. Guarde el pasador y la bola para colgar a fin de colocarlos nuevamente en el Paso 5. (Fig. 1)

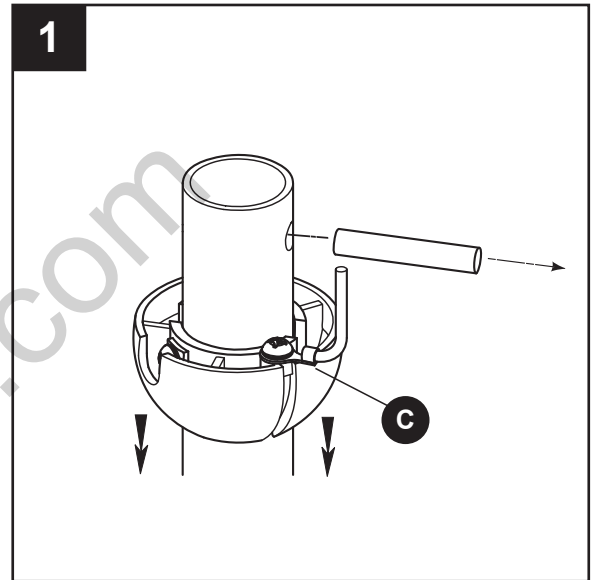

2. Afloje los dos tornillos de fijación del soporte de la varilla del ensamble del motor (A). Pase los conductores negro, blanco y azul a través de la varilla del ensamble de la bola para colgar/varilla (C). (Fig. 2)

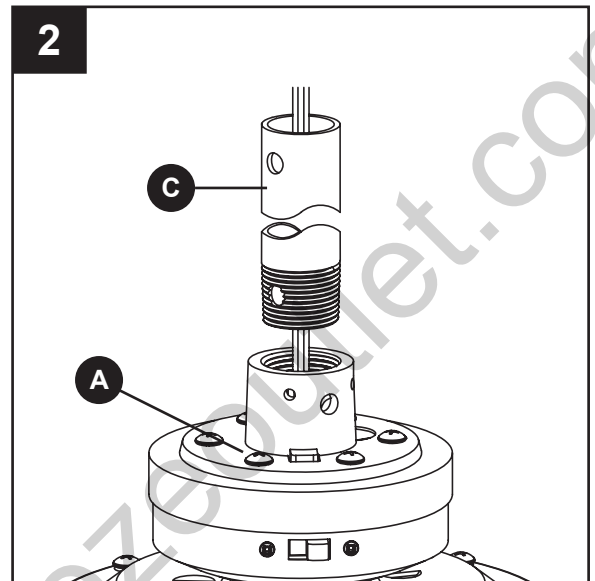

3. Enrosque la varilla en su soporte en el ensamble del motor (A). Instale el pasador de horquilla del ensamble de la bola para colgar/varilla (C) alineando los orificios del soporte de la varilla del ensamble del motor (A) con los orificios de la varilla del ensamble de la bola para colgar/varilla (C). Fije el pasador de horquilla con el sujetador de horquilla del ensamble de la bola para colgar/varilla (C). Apriete los dos tornillos de fijación del soporte de la varilla del ensamble del motor (A). (Fig. 3)

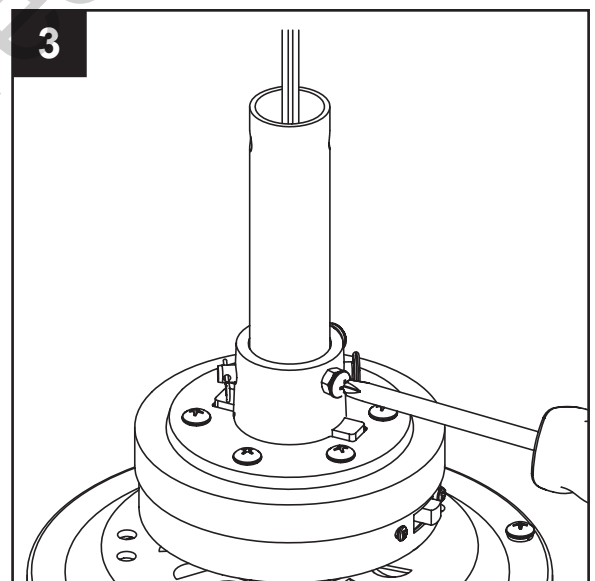

⚠ ADVERTENCIA



Es fundamental que instale correctamente el pasador de horquilla en el soporte de la varilla, y que ajuste firmemente los tornillos de fijación. El incumplimiento de dicho paso podría hacer que el ventilador se caiga.

INSTRUCCIONES DE ENSAMBLAJE (Continuación)

4. Pase los cables a través de la cubierta del acoplador del motor (F), la cubierta del tornillo de la base (E) y la base para techo (D). (Fig. 4)

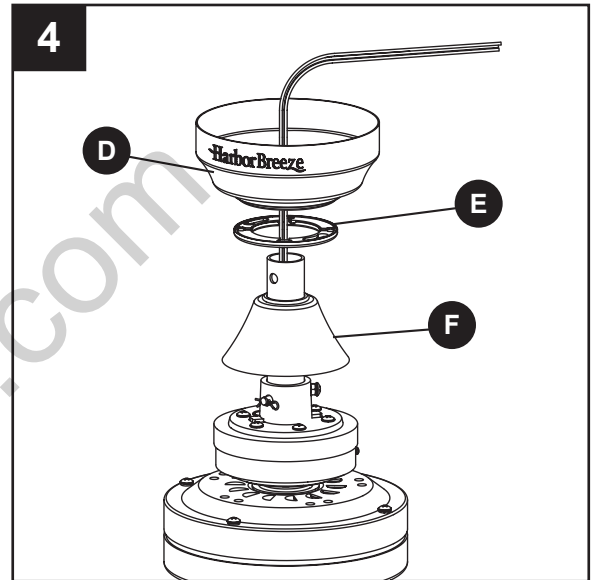

5. Vuelva a instalar la bola para colgar en el ensamble de la bola para colgar/varilla (C) haciendo pasar los tres conductores de 1,37 m a través de la bola para colgar. Coloque el pasador del ensamble de la bola para colgar/varilla (C) a través de los dos orificios de la varilla y alinee la bola para colgar de manera tal que el pasador quede inserto en la ranura de la parte superior de la bola para colgar. Sujete la bola para colgar firmemente al pasador. Fije bien el tornillo de fijación a la bola para colgar. (Fig. 5)

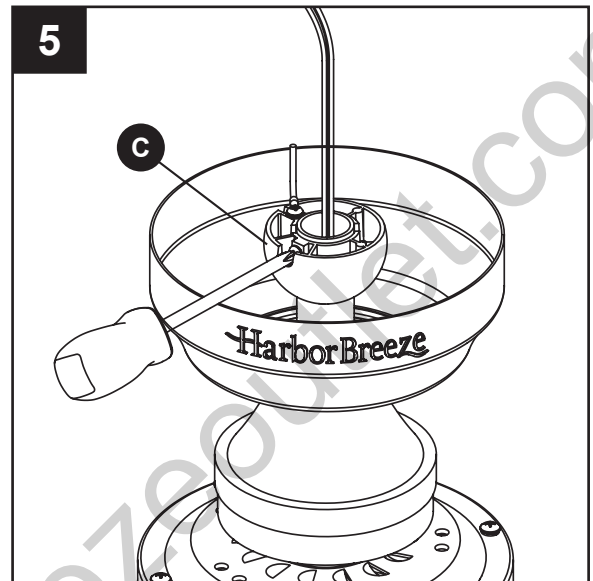

PRECAUCIÓN

Un tornillo de fijación flojo podría hacer que el ventilador se tambalee.

6. Corte el excedente del cable conductor aproximadamente en unos 15,24 cm a 22,86 cm por sobre la parte superior del ensamble de la bola para colgar/varilla (C). Pele 1,27 cm del aislamiento del extremo de cada cable conductor. (Fig. 6)

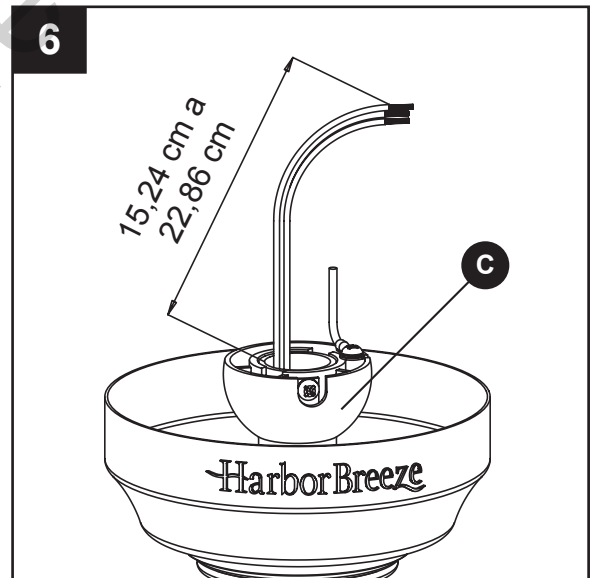

⚠ ADVERTENCIA



Para evitar una posible descarga eléctrica, asegúrese de cortar la alimentación eléctrica de la caja de fusibles principal antes de colgar el ventilador.

NOTA: Si no está seguro de si la caja de salida tiene conexión a tierra, pida consejo a un electricista certificado, ya que debe tener conexión a tierra para un funcionamiento seguro.

⚠ ADVERTENCIA



Debe colgar el ventilador a una distancia mínima de 2,13 m desde las aspas hasta el piso.

1. Fije bien la abrazadera para colgar (B) a la caja de salida con los tornillos y las arandelas provistas con la caja de salida (No se incluye). (Fig. 1)

⚠ ADVERTENCIA



La caja de salida debe estar bien asegurada. La abrazadera para colgar debe estar bien asentada contra la caja de salida. Si la caja de salida está empotrada, retire el panel hasta que la abrazadera haga contacto con la caja. Si la abrazadera y/o la caja de salida no están bien aseguradas, el ventilador podría tambalearse o caerse.

2. Levante cuidadosamente el ventilador y coloque el ensamble de la bola para colgar/varilla (C) en la abrazadera para colgar (B) que acaba de fijar a la caja de salida. Asegúrese de que la ranura de la bola esté alineada con la lengüeta de la abrazadera para colgar (B). (Fig. 2)

⚠ ADVERTENCIA



Si no coloca la lengüeta en la ranura, podrían dañarse los cables eléctricos y podrían ocurrir incendios o descargas eléctricas.

Para evitar una posible descarga eléctrica, no apriete los cables entre el ensamble de la bola para colgar y la abrazadera para colgar.

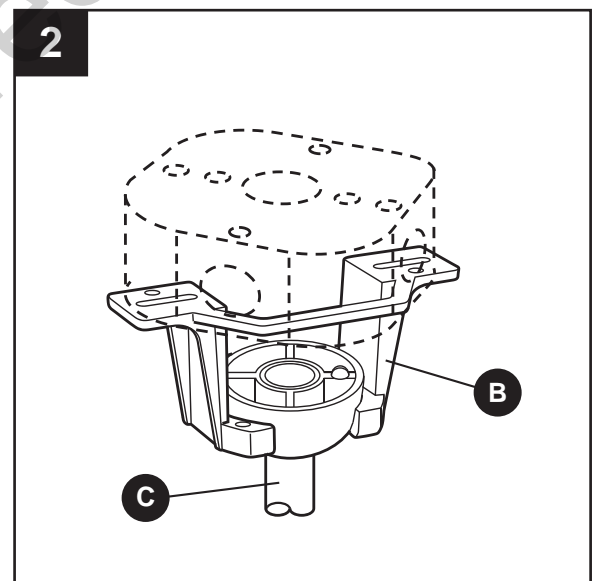
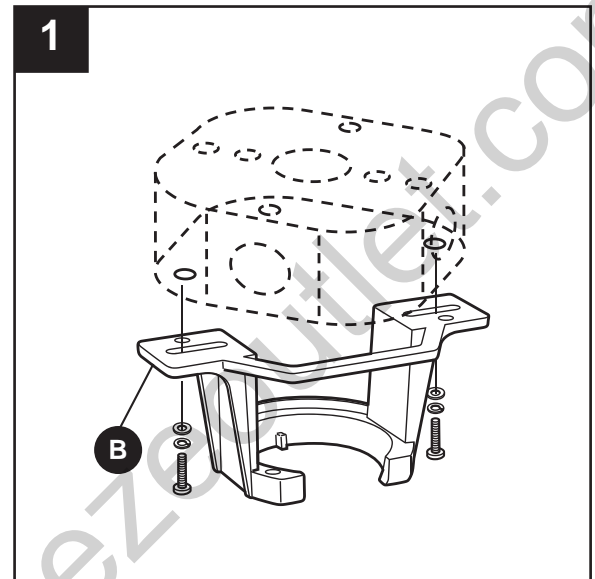

⚠ ADVERTENCIA



Para evitar una posible descarga eléctrica, asegúrese de cortar la alimentación eléctrica de la caja de fusibles principal antes de colgar el ventilador.

NOTA: Si no está seguro de si la caja de salida tiene conexión a tierra, pida consejo a un electricista certificado, ya que debe tener conexión a tierra para un funcionamiento seguro.

NOTA: El control remoto de mano incluido con el ventilador cuenta con combinaciones de 16 códigos diferentes. Para evitar una posible interferencia de otras unidades de control remoto simplemente cambie la combinación de código de su transmisor y su receptor.

1. Para configurar el código del transmisor, retire la cubierta de la batería del control remoto de mano (N) presionando firmemente bajo la flecha y deslizando la cubierta hacia fuera. Deslice los interruptores de código a su elección hacia arriba o hacia abajo. La configuración de fábrica es de todo hacia arriba. No use esta posición. Deslice firmemente hacia arriba o hacia abajo con un destornillador o un bolígrafo pequeños. Vuelva a colocar la cubierta de la batería en el control remoto de mano (N). (Fig. 1)

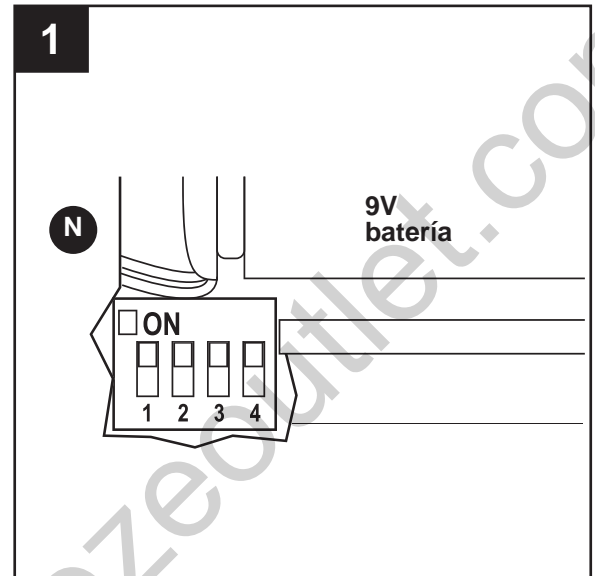

2. Para configurar el código de la unidad receptora (M), deslice los interruptores de código a la misma posición que la de su control remoto de mano (N). (Fig. 2)

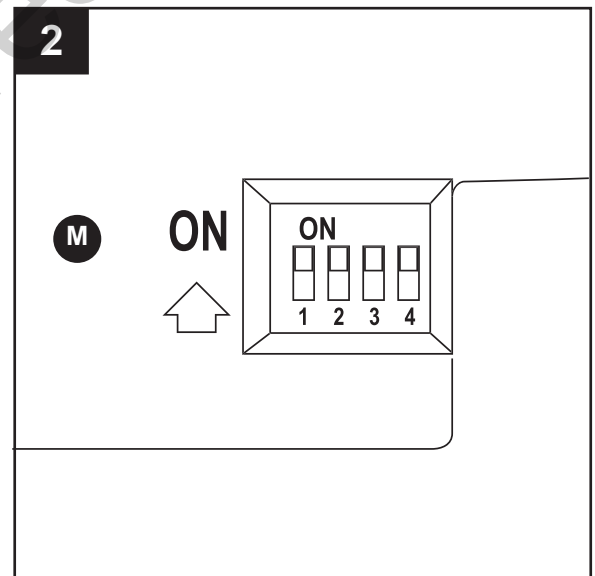

INSTRUCCIONES DE CABLEADO (Continuación)

3. Deslice la unidad receptora (M) en el extremo abierto de la abrazadera para colgar (B).
(Fig. 3)

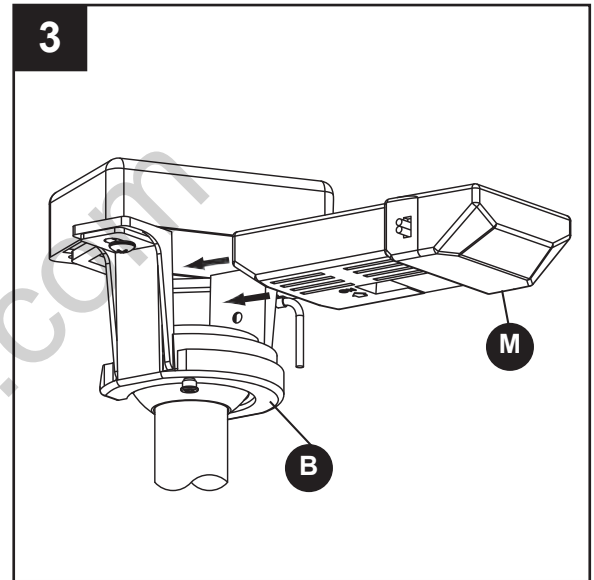

4. Conecte los conductores verdes de la abrazadera para colgar (B) y el ensamble de bola para colgar/varilla (C) al conductor desnudo (a tierra) con el conector de cables (DD). Conecte el conductor negro de la unidad receptora (M) marcado "AC IN L" al conductor negro de alimentación con el conector de cables (DD). Conecte el conductor blanco de la unidad receptora (M) marcado "AC IN N" al conductor blanco de alimentación con el conector de cables (DD). Conecte el conductor blanco de la unidad receptora (M) marcado "TO MOTOR N" al conductor blanco del ventilador con el conector de cables incluido con la unidad receptora (M). Conecte el conductor negro de la unidad receptora marcado "TO MOTOR L" al conductor negro del ventilador con el conector de cables. Finalmente, conecte el conductor azul de la unidad receptora (M) al conductor azul de la iluminación del ventilador con el conector de cables.
(Fig. 4)

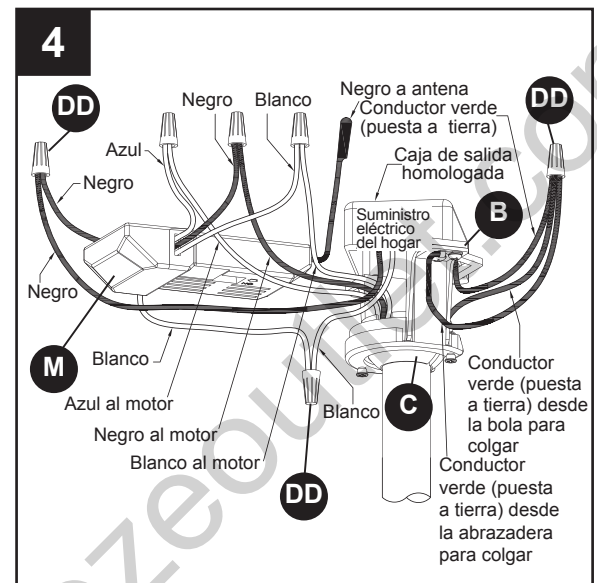

⚠ ADVERTENCIA



Verifique que todas las conexiones estén ajustadas, incluida la conexión a tierra, y que no haya conductores desnudos visibles en los conectores, excepto el conductor con conexión a tierra. No opere el ventilador hasta que las aspas estén instaladas. Podría ocasionar ruidos y daños al motor.

Aditamentos utilizados

DD

Conectores de cable

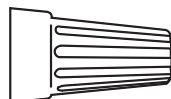

x 3

INSTRUCCIONES DE CABLEADO (Continuación)

- Una vez realizadas las conexiones, gire los conductores hacia arriba y, con cuidado, colóquelos dentro de la caja de salida; con los conductores blancos y verdes hacia un lado y los conductores negros hacia el otro. Los cables deben separarse; el conductor de puesta a tierra y el conductor de puesta a tierra del equipo hacia un lado de la caja de salida, y el conductor sin puesta a tierra hacia el otro. (Fig. 5)

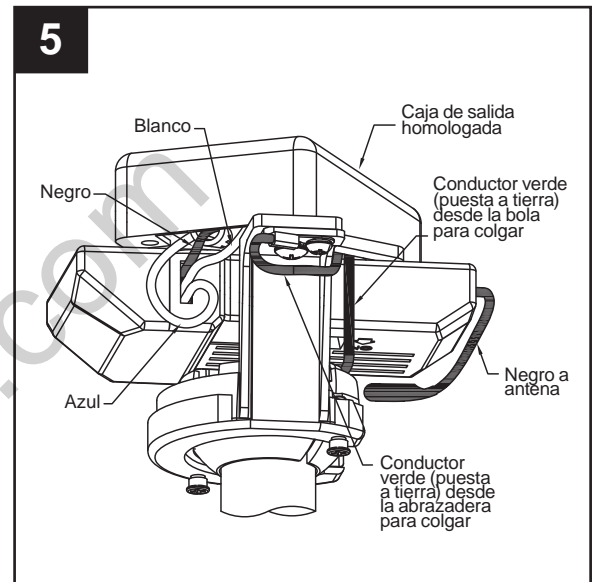

INSTALACIÓN DE LA CARCASA DE LA BASE

- Retire uno de los dos tornillos de reborde de la abrazadera para colgar. Afloje el segundo tornillo de reborde sin retirarlo del todo. Ensamble la base de techo (D) girando el chavetero de la base (E) sobre el tornillo de reborde de la abrazadera para colgar (B). Apriete el tornillo de reborde. Ensamble por completo el segundo tornillo de reborde que antes había retirado y apriételo. (Fig. 1)

⚠ ADVERTENCIA



Para evitar una posible descarga eléctrica o incendio, asegúrese de colocar los cables eléctricos completamente dentro de la carcasa de la base, y de no apretarlos entre la carcasa y el techo.

- Coloque y ajuste firmemente la cubierta para el tornillo de la base (E) sobre los tornillos de reborde de la abrazadera para colgar (B), mediante el mecanismo de seguro por giro del chavetero. (Fig. 2)

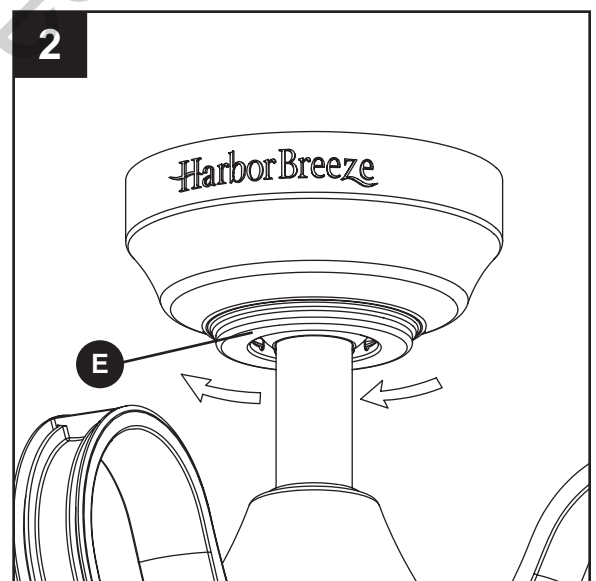
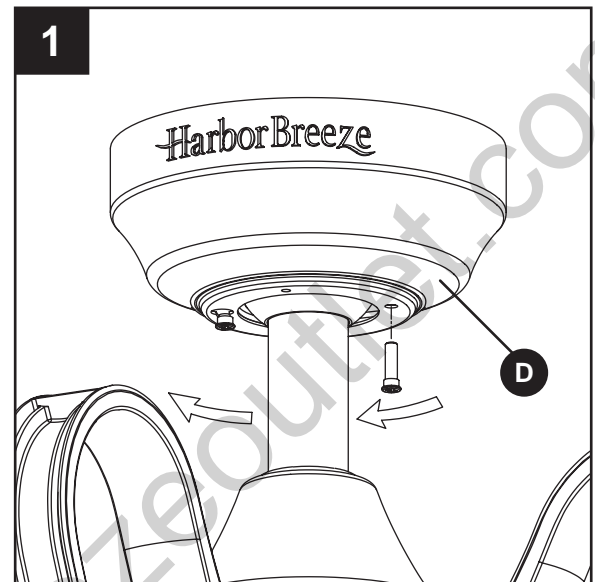

INSTALACIÓN DE LAS ASPAS

1. Coloque las aspas (H) sobre sus soportes (G) con los postes roscados que se muestran. Asegúrese de que el borde inferior del asa (H) esté completamente asentado sobre el brazo del asa (G). Ajuste los tornillos con cabeza de arandela (BB) junto con las arandelas de fibra (CC) para asegurar las aspas (H) a los brazos del asa (G). (Fig. 1)

PRECAUCIÓN

No coloque las aspas del ventilador hasta que el ventilador esté completamente instalado. Instalar el ventilador con las aspas ensambladas podría ocasionar daños a las aspas del ventilador.

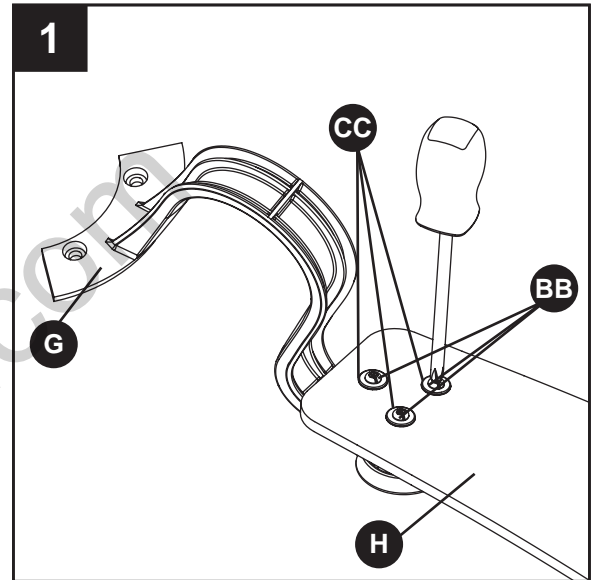

Aditamentos utilizados

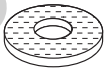
BB	Tornillos con cabeza de arandela		x 12
CC	Arandelas de fibra		x 12

2. Fije los soportes de las aspas (G) al eje del motor (A) con los tornillos de (AA). (Fig. 2)
NOTA: Periódicamente verifique los aditamentos de los soportes de las aspas y vuelva a asegurarlos si es necesario.

! ADVERTENCIA



Para reducir el riesgo de lesiones personales, no doble los soportes de las aspas al instalarlos, equilibrar las aspas o limpiar el ventilador. No introduzca objetos extraños entre las aspas en movimiento.

Aditamentos utilizados

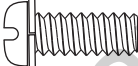
AA	Tornillos		x 8
-----------	-----------	---	-----

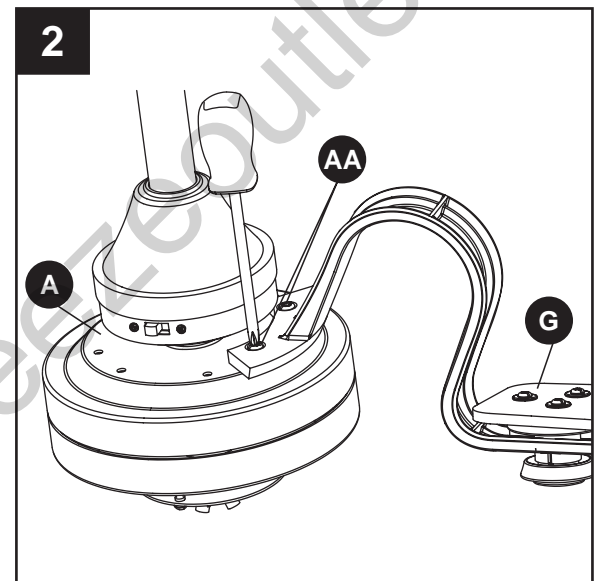

INSTALACIÓN DEL KIT DE ILUMINACIÓN

1. Retire uno de los tres tornillos en la placa del adaptador en el ensamble del motor (A). Afloje ligeramente los dos tornillos restantes. Ensamble el ensamble superior de la carcasa (I) al ensamble del motor del ventilador (A) con los dos chaveteros. Vuelva a colocar el tercer tornillo y apriete todos los tornillos. (Fig. 1)

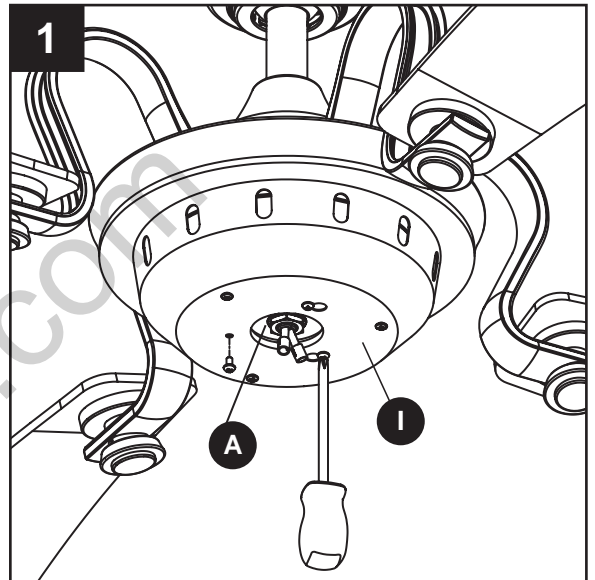

2. Enchufe el conector de 2 clavijas de la placa del portalámpara (J) al conector de 2 clavijas del ensamble del motor (A). (Fig. 2)

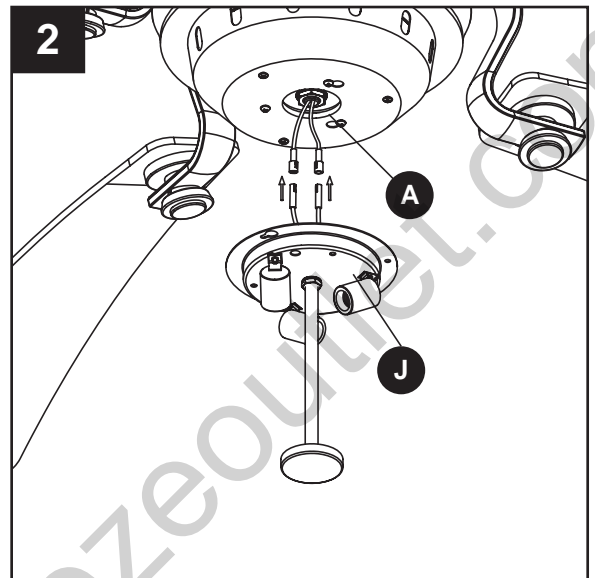

3. Retire uno de los tres tornillos del ensamble superior de la carcasa (I). Afloje ligeramente los dos tornillos restantes. Coloque el ensamble de la placa del portalámpara (J) en el ensamble superior de la carcasa (I) usando los dos chaveteros del ensamble de la placa del portalámpara (J). Vuelva a colocar el tercer tornillo y apriete todos los tornillos. (Fig. 3)

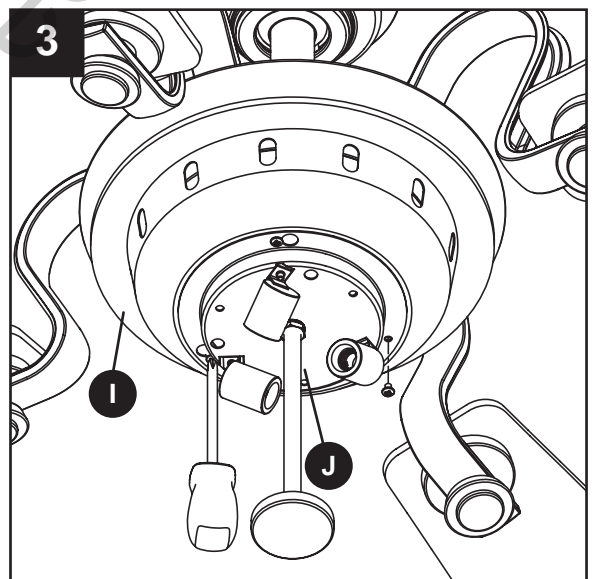

INSTALACIÓN DEL KIT DE ILUMINACIÓN (Continuación)

- Coloque las bombillas (K) en los portalámparas. (Fig. 4)

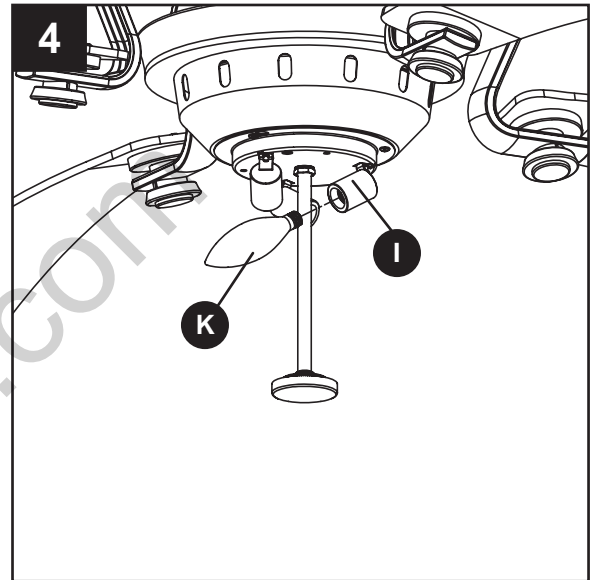

- Retire la tuerca y el remate de la varilla del ensamblaje de la placa del portalámpara (J). Coloque el ensamblaje de vidrio (L) en el ensamblaje de la placa del portalámpara (J) y apriete firmemente la tuerca y el remate del ensamblaje de la placa del portalámpara (J). (Fig. 5)

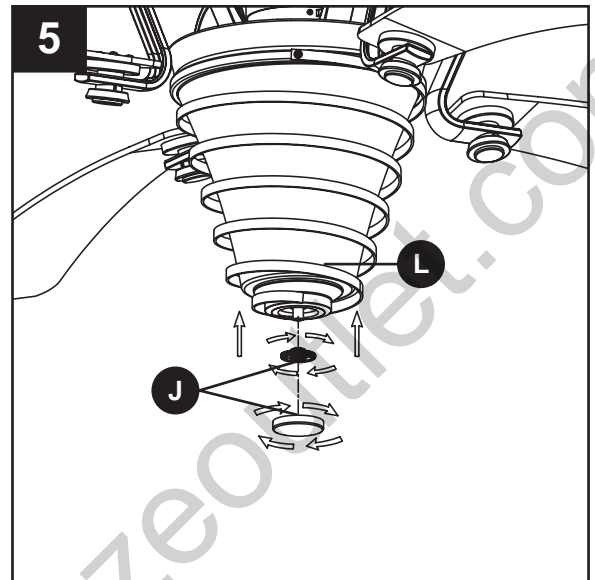

INSTRUCCIONES DE FUNCIONAMIENTO DEL VENTILADOR

- Restablezca la alimentación eléctrica en la caja de salida volviendo a conectar la electricidad de la caja de fusibles principal. (Fig. 1)

⚠ ADVERTENCIA



Verifique que todas las conexiones estén ajustadas, incluida la conexión a tierra, y que no haya conductores desnudos visibles en los conectores, excepto el conductor con conexión a tierra. No opere el ventilador hasta que las aspas estén instaladas. Podría ocasionar ruidos y daños al ventilador.

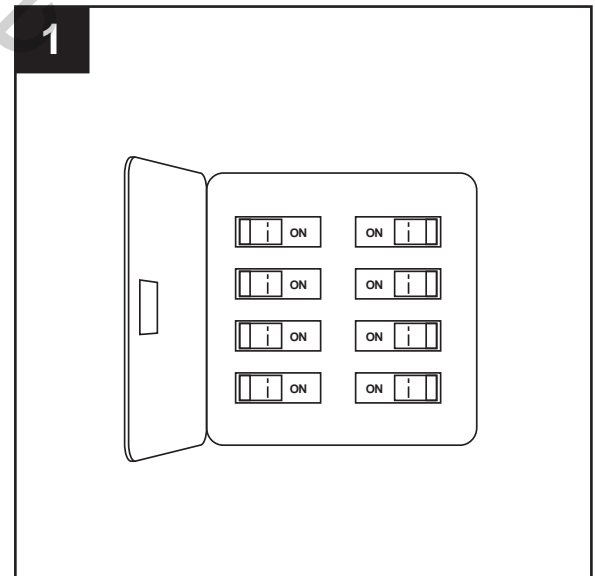

INSTRUCCIONES DE FUNCIONAMIENTO DEL VENTILADOR (Continuación)

2. Para que el ventilador esté operativo, instale una batería de 12 voltios en el control remoto de mano (N). Almacene el control remoto alejado del calor y humedad extremos. (Fig. 2)

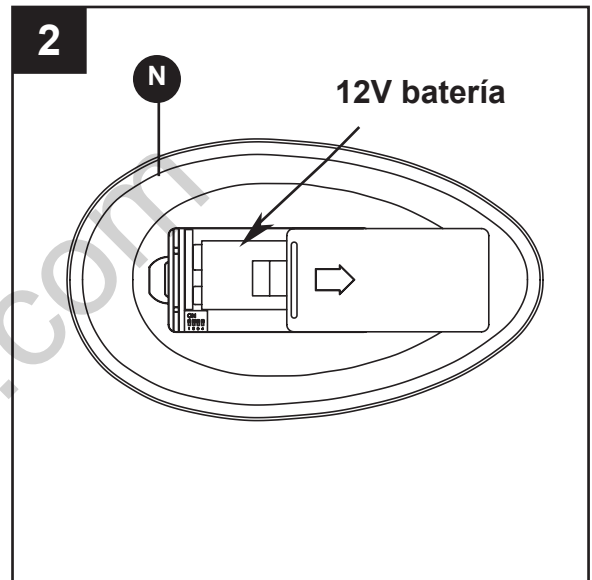

3. El control remoto (N) incluye cinco botones para velocidades alta, media y baja, además del apagado del ventilador y el encendido/apagado de la iluminación. Podrá acceder a diferentes niveles de iluminación al presionar hacia abajo el botón de encendido/apagado de la iluminación. (Fig. 3)

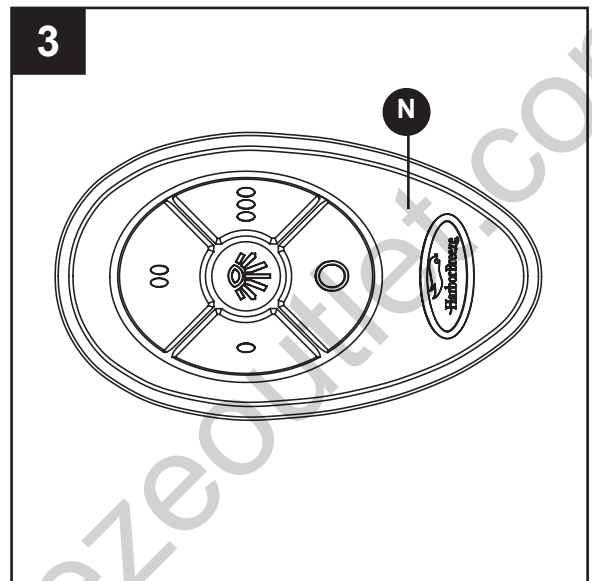

4. Si desea que el flujo de aire corra en la dirección opuesta, apague el ventilador y espere hasta que las aspas dejen de girar. Luego, deslice el interruptor de reversa sobre el ensamble del motor (A) a la posición opuesta y vuelva a encender el ventilador. (Fig. 4)

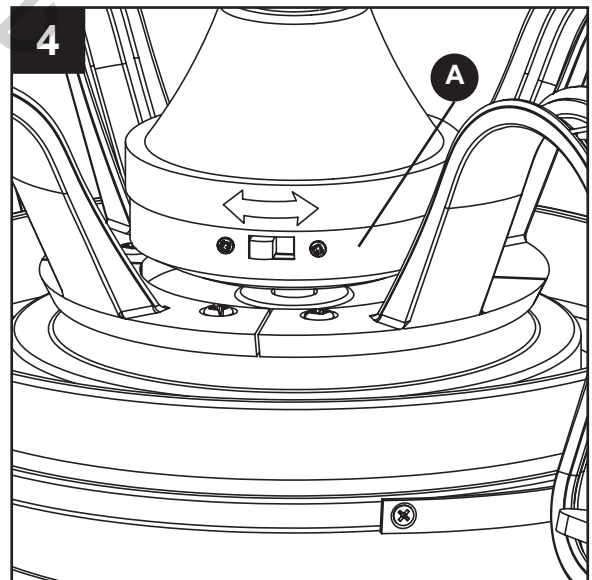

Información sobre el interruptor de reversa		
Temporada	Dirección de rotación	Posición del interruptor
Verano	En dirección contraria a las manecillas del reloj	Izquierda
Invierno	En dirección de las manecillas del reloj	Derecha

⚠ ADVERTENCIA



El sujetador de equilibrio siempre se debe empujar firmemente en el aspa hasta que toque el borde de ésta. Si no lo hace, el sujetador puede salir disparado y causar daños personales.

1. Intercambiar la posición de aspas adyacentes (H) puede redistribuir el peso y hacer que funcione más suavemente. Si el tambaleo disminuye, deje las aspas (H) como están. Si el tambaleo aumenta, vuelva a la posición original. Fije el sujetador de equilibrio del kit de equilibrio (EE) al punto medio en el borde superior de una de las aspas (H). (Fig. 1)

2. Haga funcionar el ventilador a velocidad alta (flujo de aire hacia abajo) y observe el tambaleo. Repita los pasos 1 y 2 para cada aspa (H). Tenga en cuenta qué aspa (H) tiene el menor tambaleo. Instale en dicha aspa (H) el sujetador de equilibrio del kit de equilibrio (EE), en el borde superior del aspa (H) cerca de su brazo de soporte (G). (Fig. 2)

Haga funcionar el ventilador y detecte el tambaleo. Detenga el ventilador y mueva el sujetador de equilibrio del kit de equilibrio (EE) a tramos pequeños hacia el extremo del aspa (H). En cada tramo de incremento encienda el ventilador y observe el tambaleo. Determine la ubicación del sujetador de equilibrio del kit de equilibrio (EE) que permite la menor cantidad de tambaleo.

3. Despegue el papel protector de uno de los cuadrados con peso del kit de equilibrio (EE). Fije el cuadrado con peso del kit de equilibrio (EE) firmemente en la parte superior del aspa (H), centrado en la ubicación del sujetador de equilibrio del kit de equilibrio (EE) y en el centro entre los bordes del aspa (H). (Fig. 3) Retire el sujetador de equilibrio del kit de equilibrio (EE), haga funcionar el ventilador y observe. Si el tambaleo persiste, repita los pasos del 1 al 3 hasta que el tambaleo desaparezca.

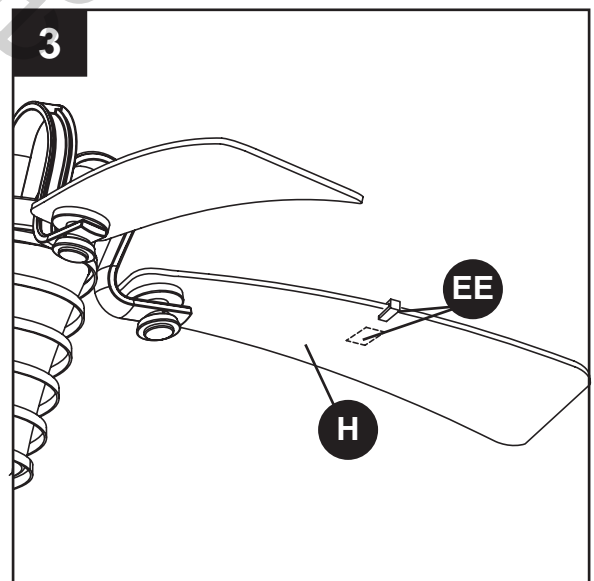
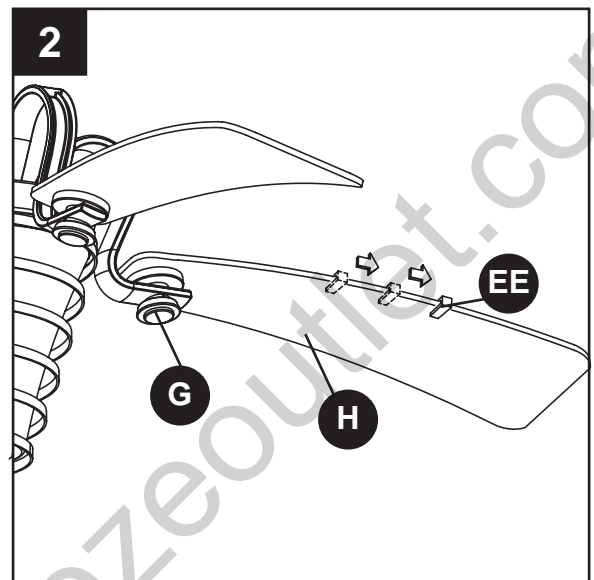
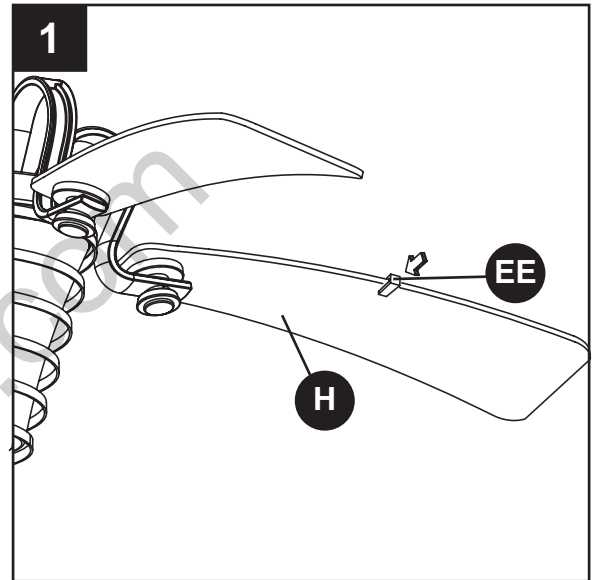

CUIDADO Y MANTENIMIENTO

•El único mantenimiento que necesita el ventilador de techo es la limpieza periódica. Use sólo una brocha suave o un paño sin pelusa para evitar rayar el acabado al limpiar. Los agentes limpiadores abrasivos son innecesarios y deben evitarse para no dañar el acabado.

⚠ ADVERTENCIA



No use agua para limpiar el ventilador de techo. Puede dañar el motor o el acabado y crea la posibilidad de una descarga eléctrica.

- Se recomienda una limpieza suave del polvo de las aspas periódicamente. Lo ideal es usar un plumero de plumas. Evite usar agua, limpiadores o paños ásperos, ya que pueden arruinar el acabado.
- Sustitución de las bombillas: Use bombillas de 40 vatios candelabro de base.

⚠ ADVERTENCIA



Re-lámpara con la bombilla de potencia adecuada. No exceda la potencia indicada en el casquillo.

SOLUCIÓN DE PROBLEMAS

Si tiene preguntas relacionadas con el producto, llame a nuestro Departamento de Servicio al Cliente al 1-888-567-2055, 8 a.m. - 5 pm, hora del Este, de lunes - viernes.

⚠ ADVERTENCIA



Por su propia seguridad, desconecte la alimentación desde la caja de fusibles o el interruptor de circuito antes de solucionar problemas en el ventilador. No instale ni use el ventilador si falta alguna pieza o si éstas están dañadas.

PROBLEMA	CAUSA POSIBLE	ACCIÓN CORRECTIVA
El ventilador no arranca	<ol style="list-style-type: none"> 1. Se fundió un fusible o el interruptor de circuito. 2. Las conexiones de la línea de alimentación eléctrica del ventilador o las conexiones del cable del interruptor en la carcasa del interruptor se han aflojado. 3. El interruptor de reversa está en la posición neutra. 	<ol style="list-style-type: none"> 1. Verifique los fusibles del circuito de derivación y del circuito principal o los interruptores de circuito. 2. Verifique las conexiones del cable de alimentación del ventilador y las conexiones del cable del interruptor en las carcasas del interruptor. 3. Asegúrese de que la posición del interruptor de reversa esté completamente hacia un lado. <div style="border: 1px solid black; padding: 5px; margin-top: 10px;"> <p style="text-align: center;">ADVERTENCIA</p> <p style="text-align: center;"> Asegúrese de cortar la alimentación eléctrica.</p> </div>
El ventilador emite mucho ruido	<ol style="list-style-type: none"> 1. Las aspas no están sujetas al ventilador. 2. Hay tornillos flojos en la carcasa del motor. 3. Los tornillos que sujetan los soportes de las aspas del ventilador al eje del motor están flojos. 	<ol style="list-style-type: none"> 1. Fije las aspas al ventilador antes de ponerlo en funcionamiento. 2. Compruebe que todos los tornillos de la carcasa del motor estén ajustados (no apriete demasiado). 3. Compruebe que los tornillos que fijan los soportes de las aspas del ventilador al eje del motor estén ajustados.

SOLUCIÓN DE PROBLEMAS (Continuación)

PROBLEMA	CAUSA POSIBLE	ACCIÓN CORRECTIVA
<p>El ventilador emite mucho ruido (Continuación)</p>	<p>4. Los conectores de cable de la carcasa repiquetean.</p> <p>5. El control de velocidad variable de estado sólido produce ruidos en el motor.</p> <p>6. Los tornillos que sujetan las aspas a los soportes de las aspas están flojos.</p>	<p>4. Compruebe que los conectores de cable de la carcasa del interruptor no repiqueteen unos contra otros o contra las paredes interiores de la carcasa del interruptor.</p> <div data-bbox="886 390 1471 541" style="border: 1px solid black; padding: 5px;"> <p style="text-align: center;">ADVERTENCIA</p> <p style="text-align: center;"> Asegúrese de cortar la alimentación eléctrica.</p> </div> <p>5. Algunos motores de ventilador son sensibles a las señales de los controles de velocidad variable de estado sólido. No se recomiendan los controles de estado sólido, elija un método de control alternativo.</p> <p>6. Ajuste completamente los tornillos.</p>
<p>El ventilador se tambalea excesivamente</p>	<p>1. El tornillo de fijación y la tuerca del soporte de la varilla están flojos.</p> <p>2. El tornillo de fijación del ensamble de la bola para colgar/varilla está flojo.</p> <p>3. Los tornillos que sujetan los soportes de las aspas del ventilador al eje del motor están flojos.</p> <p>4. Los soportes de las aspas no están asentados correctamente.</p> <p>5. La abrazadera para colgar y/o la caja de salida del techo no están firmemente ajustados.</p> <p>6. Las aspas del ventilador están desequilibradas.</p>	<p>1. Fije bien ambos tornillos de fijación y sus tuercas al soporte de la varilla.</p> <p>2. Apriete el tornillo de fijación en el ensamble de la bola para colgar/varilla.</p> <p>3. Compruebe que los tornillos que fijan los soportes de las aspas del ventilador al eje del motor estén ajustados.</p> <p>4. Compruebe que los soportes de las aspas del ventilador estén firmes y uniformemente asentados en la superficie de la carcasa del motor. Si los soportes no están bien asentados, afloje los tornillos y vuelva a ajustarlos.</p> <p>5. Ajuste los tornillos de la abrazadera para colgar a la caja de salida y asegúrela.</p> <p>6. Intercambiar la posición de las aspas del ventilador puede redistribuir el peso y hacer que funcione suavemente. Por ejemplo, intercambie las aspas en la posición 1 y 3 ó 1 y 4. Si no mejora el tambaleo, intercambie las posiciones 2 y 4 ó 2 y 5.</p>
<p>No hay suficiente movimiento de aire</p>	<p>1. La varilla es demasiado corta.</p>	<p>1. Si es posible, piense en utilizar una varilla más larga. Por ejemplo, use una varilla de 30,48 cm en lugar de la varilla de 11,43 cm provista con el ventilador.</p>

GARANTÍA

El fabricante garantiza, de por vida, (con limitaciones) que este ventilador no presenta defectos ni de fabricación ni en los materiales presentes en el momento del transporte desde la fábrica a partir de la fecha de compra. Esta garantía es válida sólo para el comprador original. El fabricante acepta reparar dichos defectos sin cargo o, según nuestro criterio, reemplazar el ventilador de techo por un modelo comparable o superior.

Para obtener el servicio de garantía, presente una copia del recibo de venta como prueba de la adquisición. Todos los costos de extracción y reinstalación son responsabilidad explícita del comprador. Cualquier daño al ventilador de techo producido por accidente, uso indebido o instalación incorrecta, o a causa de accesorios de fijación que no están cubiertos por esta garantía, será responsabilidad del comprador. El fabricante no asume ningún tipo de responsabilidad por la instalación del ventilador durante la garantía limitada de por vida. Cualquier servicio realizado por una persona no autorizada invalidará la garantía.

Debido a las cambiantes condiciones climáticas, esta garantía no cubre cambios en el acabado de latón, óxido, picaduras, deslustre, corrosión o descascaramiento. Los ventiladores con acabado de latón mantienen su belleza cuando se les protege de las cambiantes condiciones atmosféricas. La garantía no cubre los elementos de vidrio incluidos con este ventilador.

El reemplazo de piezas defectuosas para el ventilador de techo debe informarse dentro del primer año a partir de la fecha de compra. Para conocer el saldo de la garantía, llame a nuestro Departamento de Servicio al Cliente al 1-888-567-2055 y obtenga la autorización para la devolución y las instrucciones de envío de modo que podamos reparar o reemplazar el ventilador de techo. Un ventilador o piezas devueltas con un embalaje incorrecto son de responsabilidad única del comprador. No existe otro tipo de garantía explícita. El fabricante rechaza cualquiera y todas las garantías implícitas.

La duración de cualquier garantía implícita que no pueda rechazarse se limita al período limitado de por vida especificado en nuestra garantía. El fabricante no será responsable de daños circunstanciales, resultantes o especiales que surjan en relación con el uso o el funcionamiento del producto, excepto que la ley indique lo contrario. Esta garantía le da derechos legales específicos, y además usted tiene otros derechos que varían según el estado. Esta garantía sustituye cualquier garantía previa.

Nota: Una pequeña cantidad de “tambaleo” es normal y no se debe considerar como un defecto.

LISTA DE PIEZAS DE REPUESTO

Para obtener piezas de repuesto, llame a nuestro Departamento de Servicio al Cliente al 1-888-567-2055, 8 a.m. - 5 pm, hora del Este, de lunes - viernes.

PIEZA	DESCRIPCIÓN	PIEZA #
A	Ensamble del motor	AMA8078LAZ
B	Abrazadera para colgar (con tornillos)	APGAC110RBL
C	Ensamble de la bola para colgar/varilla	ADRACT1-45LAZ
D	Escudo del techo	P800501LAZ
E	Cubierta para los tornillo de la base	APPAC1101LAZ
F	Cubierta para el acoplador del motor	AP1115LAZ
G	Brazo de soporte del aspa	AP807802LAZ
H	Aspa	AP807803CY
I	Ensamble superior de la carcasa	AP807805LAZ
J	Ensamble de la placa del portalámpara	AP807809WH
K	Bombilla	PPE12B40
L	Vidrio	AP807808LAZ
M	Unidad receptora	RECAN65
N	Control remoto de mano	TR350
AA	Tornillo de	HDWBH8078BL
BB	Tornillo con cabeza de arandela	HDWBM8078BL
CC	Arandelas de fibra	HDWBM8078BL
DD	Conectores de cable	HDWWNUTS4
EE	Kit de equilibrio	LBALKT

