



Harbor Breeze® is a registered trademark of LF, LLC. All Rights Reserved.

TIEMPO/CEILING FAN
TIEMPO/VENTILADOR DE TECHO (página 11)

MODEL/MODELO #E-TM52BNK5CS



Federal regulations require ceiling fans with light kits manufactured or imported after January 1, 2009, to limit total wattage consumed by the light kit to 190W. Therefore, this fan is equipped with a wattage limiting device. If you lamp this fan's light kit with bulbs totaling more than 190W, the wattage limiting device will reduce the watts consumed to 190W.



! WARNINGS

- Read and save these instructions.
- Read this manual carefully and completely before attempting to assemble, install or operate this product.
- Be sure you read and understand the Safety Information on page 3 of these instructions.
- Do not discard fan carton or foam inserts. Should this fan need to be returned to the factory for repairs, it must be shipped in its original packaging to ensure proper protection against damage that might exceed the initial cause for return.
- **! CAUTION:** Before proceeding, be sure to shut off electricity at main switch or circuit breaker in order to avoid electrical shock.
- **! WARNING:** To reduce the risk of fire or electric shock, do not use this fan with variable speed switch.
- **! WARNING:** To reduce the risk of fire, electric shock, or personal injury, do not bend the blade arms when installing them, balancing the blades, or cleaning the fan. Do not insert foreign objects between the rotating fan blades. Mount to outlet box marked "ACCEPTABLE FOR FAN SUPPORT" and use mounting screws provided with the outlet box. Most outlet boxes commonly used for the support of lighting fixtures are not acceptable for fan support and may need to be replaced. Consult a qualified electrician if in doubt.



Questions, problems, missing parts? Before returning to your retailer, call or contact our customer service department at 1-800-527-1292, 8:30 a.m.-5:00 p.m., CST, Monday-Friday.



Harbor Breeze® is a registered trademark of LF, LLC. All Rights Reserved.

TIEMPO/CEILING FAN
TIEMPO/VENTILADOR DE TECHO (página 11)

MODEL/MODELO #E-TM52BNKB5CS



Federal regulations require ceiling fans with light kits manufactured or imported after January 1, 2009, to limit total wattage consumed by the light kit to 190W. Therefore, this fan is equipped with a wattage limiting device. If you lamp this fan's light kit with bulbs totaling more than 190W, the wattage limiting device will reduce the watts consumed to 190W.



! WARNINGS

- Read and save these instructions.
- Read this manual carefully and completely before attempting to assemble, install or operate this product.
- Be sure you read and understand the Safety Information on page 3 of these instructions.
- Do not discard fan carton or foam inserts. Should this fan need to be returned to the factory for repairs, it must be shipped in its original packaging to ensure proper protection against damage that might exceed the initial cause for return.
- **! CAUTION:** Before proceeding, be sure to shut off electricity at main switch or circuit breaker in order to avoid electrical shock.
- **! WARNING:** To reduce the risk of fire or electric shock, do not use this fan with variable speed switch.
- **! WARNING:** To reduce the risk of fire, electric shock, or personal injury, do not bend the blade arms when installing them, balancing the blades, or cleaning the fan. Do not insert foreign objects between the rotating fan blades. Mount to outlet box marked "ACCEPTABLE FOR FAN SUPPORT" and use mounting screws provided with the outlet box. Most outlet boxes commonly used for the support of lighting fixtures are not acceptable for fan support and may need to be replaced. Consult a qualified electrician if in doubt.



Questions, problems, missing parts? Before returning to your retailer, call or contact our customer service department at 1-800-527-1292, 8:30 a.m.-5:00 p.m., CST, Monday-Friday.



Harbor Breeze® is a registered trademark of LF, LLC. All Rights Reserved.

TIEMPO/CEILING FAN
TIEMPO/VENTILADOR DE TECHO (página 11)

MODEL/MODELO #E-TM52BNKR5CS



Federal regulations require ceiling fans with light kits manufactured or imported after January 1, 2009, to limit total wattage consumed by the light kit to 190W. Therefore, this fan is equipped with a wattage limiting device. If you lamp this fan's light kit with bulbs totaling more than 190W, the wattage limiting device will reduce the watts consumed to 190W.



! WARNINGS

- Read and save these instructions.
- Read this manual carefully and completely before attempting to assemble, install or operate this product.
- Be sure you read and understand the Safety Information on page 3 of these instructions.
- Do not discard fan carton or foam inserts. Should this fan need to be returned to the factory for repairs, it must be shipped in its original packaging to ensure proper protection against damage that might exceed the initial cause for return.
- **! CAUTION:** Before proceeding, be sure to shut off electricity at main switch or circuit breaker in order to avoid electrical shock.
- **! WARNING:** To reduce the risk of fire or electric shock, do not use this fan with variable speed switch.
- **! WARNING:** To reduce the risk of fire, electric shock, or personal injury, do not bend the blade arms when installing them, balancing the blades, or cleaning the fan. Do not insert foreign objects between the rotating fan blades. Mount to outlet box marked "ACCEPTABLE FOR FAN SUPPORT" and use mounting screws provided with the outlet box. Most outlet boxes commonly used for the support of lighting fixtures are not acceptable for fan support and may need to be replaced. Consult a qualified electrician if in doubt.



Questions, problems, missing parts? Before returning to your retailer, call or contact our customer service department at 1-800-527-1292, 8:30 a.m.-5:00 p.m., CST, Monday-Friday.

TABLE OF CONTENTS

Safety Information	3
Package Contents	4
Preparation	5
Initial Installation	5
Fan Mounting	6
Wiring	6 - 7
Final Installation	7 - 8
Fan Operation	8
Care and Maintenance	9
Troubleshooting	9
Warranty	10

harborbreezeoutlet.com

harborbreezeoutlet.com



SAFETY INFORMATION

READ AND SAVE THESE INSTRUCTIONS

Please read and understand this entire manual before attempting to assemble, install or operate the product. If you have any questions regarding the product, please call customer service at **1-800-527-1292**, 8:30 a.m.-5:00 p.m., CST, Monday-Friday.

1. Before you begin installing the fan, disconnect the power by removing fuses or turning off circuit breakers.
2. **CAUTION:** Read all instructions and safety information before installing your new fan. Review the accompanying assembly diagrams.
3. **CAUTION:** To avoid personal injury, the use of gloves may be necessary while handling fan parts with sharp edges.
4. Make sure that all electrical connections comply with local codes, ordinances, the National Electrical Code and ANSI/NFPA 70-1999. Hire a qualified electrician or consult a do-it-yourself wiring handbook, available at Lowe's, if you are unfamiliar with installing electrical wiring.
5. Make sure the installation site you choose allows a minimum clearance of 7 feet from the blades to the floor and at least 30 in. from the end of the blades to any obstruction.
6. **WARNING:** To reduce the risk of fire, electrical shock, or personal injury, mount fan to outlet box marked "ACCEPTABLE FOR FAN SUPPORT OF 15.9 KG (35 LBS) OR LESS" and use mounting screws provided with the outlet box. Most outlet boxes commonly used for the support of lighting fixtures are not acceptable for fan support and may need to be replaced. Consult a qualified electrician if in doubt. Secure the outlet box directly to the building structure. The outlet box and its support must be able to support the moving weight of the fan (at least 35 lbs.). Do NOT use a plastic outlet box.
7. After you install the fan, make sure that all connections are secure to prevent the fan from falling.
8. **WARNING:** To reduce the risk of fire, electrical shock, or personal injury, wire connectors provided with this fan are designed to accept only one 12 gauge house wire and two lead wires from the fan. If your house wire is larger than 12 gauge or there is more than one house wire to connect to the two fan lead wires, consult an electrician for the proper size wire connectors to use.
9. **WARNING:** To reduce the risk of fire or electrical shock, do not use the fan with any solid state speed control device or control fan speed with a full range dimmer switch.
10. **WARNING:** To reduce the risk of fire, electrical shock, or personal injury, do not bend the blade arms when installing them, balancing the blades, or cleaning the fan. Do not insert objects between the rotating fan blades.
11. **WARNING:** To reduce the risk of personal injury, use **only** parts provided with this fan. **The use of parts OTHER than those provided with this fan will void the warranty.**
12. The net weight of this fan including the light kit is: 24.25 lbs. (11 kg).

PACKAGE CONTENTS

Part	Description	Quantity
A	Downrod	1
B	Canopy	1
C	Mounting Bracket	1
D*	Motor Housing	1
E	Light Kit Fitter	1
F	Yoke Cover	1
G	Switch Housing Plate	1
H	Blade Arm	5
I	Blade	5
J	Glass Shade	4
K	Motor Screw (in motor)	10
L	3/16 Blade Screw (in hardware pack)	15
M*	Candelabra Base Bulb	4
N	5.4M/M Lock Washer (in motor)	10
O	Blade Washer (in hardware pack)	15
P	E3 Wire Connector (in hardware pack)	4
Q	Canopy Mounting Screw (attached to mounting bracket)	4
R	Pin (in motor housing yoke)	1
S	Clip (attached to pin)	1
T	Pull Chain Extension (in hardware pack)	2
U	Canopy cover (in hardware pack)	1

⚠ IMPORTANT REMINDER: You must use the parts provided with this fan for proper installation and safety. **⚠**

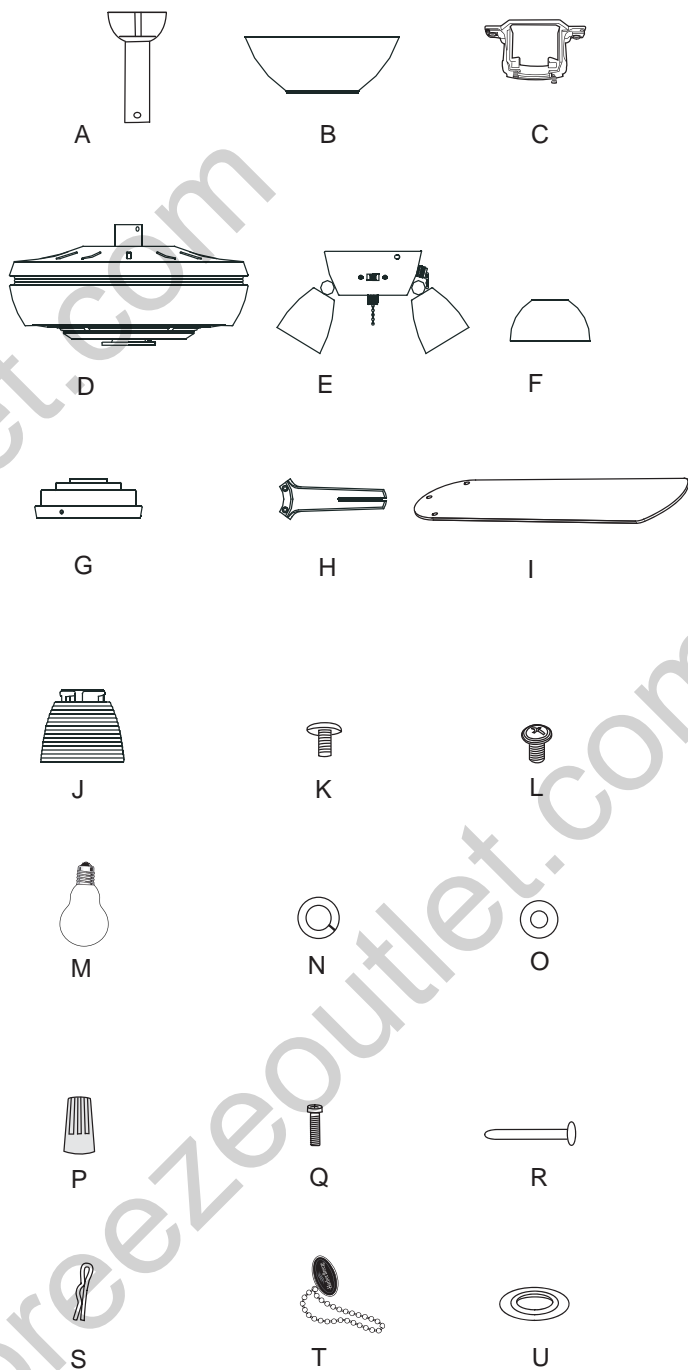

NOTE:

For replacement parts, call our customer service department at 1-800-527-1292, 8:30 a.m.-5:00 p.m., CST, Monday-Friday. When ordering parts, please have the Model # or Item # of the fan available, which can be found on page 1.

* The part denoted with an asterisk (*) above is NOT replaceable.

PREPARATION

1. Before beginning assembly and installation of product, make sure all parts are present. Compare parts with "Package Contents" list and diagrams on the previous page. If any part is missing or damaged, do not attempt to assemble, install or operate the product. Contact customer service for replacement parts as indicated at the bottom of page 4.

Estimated Assembly Time: 120 minutes

Tools Required for Assembly (not included): electrical tape, Phillips screwdriver, pliers, safety glasses, stepladder and wire strippers

Helpful Tools (not included): AC tester light, tape measure, do-it-yourself-guide and wire cutters

Bulbs Required (included): 4 candelabra base 40 watt max. bulbs

⚠ DANGER: When using an existing outlet box, make sure the box is securely attached to the building structure and can support the full weight of the fan. Failure to do this can result in serious injury or death.

2. After opening top of carton, remove mounting hardware package from foam inserts. Remove motor from packing and place on carpet or on foam to avoid damage to finish.

⚠ CAUTION: Carefully check all screws, bolts and nuts on fan motor assembly to ensure that they are secured.

INITIAL INSTALLATION

1. Turn off circuit breakers and wall switch to the fan supply line leads. [Fig. 1]

⚠ DANGER: Failure to disconnect power supply prior to installation may result in serious injury or death.

2. Determine mounting method to use. [Fig. 2]

A. Normal mount

B. Angle mount

Important: If using the angle mount, check to make sure the ceiling angle is not steeper than 19°.

3. Check to make sure blades (I) are at least 30 in. from any obstruction. Check downrod (A) length to ensure blades (I) are at least 7 ft. above the floor. [Fig. 3]

4. Secure mounting bracket (C) to outlet box using screws, spring washers, and flat washers provided with the outlet box. [Fig. 4]

***Note:** It is very important that you use the proper hardware when installing the mounting bracket (C) as this will support the fan.

Important: If using the angle mount, make sure open end of mounting bracket (C) is installed facing the higher point of the ceiling.

5. Remove motor screws (K) and lock washers (N) from underside of motor. If necessary, discard plastic pieces. [Fig. 5]

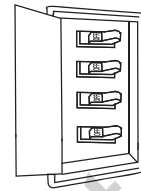

Fig. 1

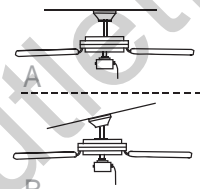

Fig. 2

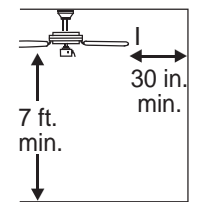

Fig. 3

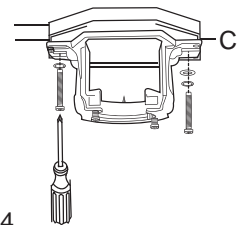

Fig. 4

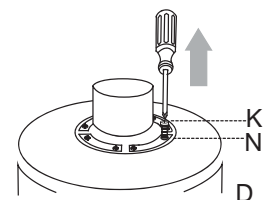

Fig. 5

FAN MOUNTING

1. Insert downrod (A) through canopy (B) and yoke cover (F). Thread wires from motor housing (D) through downrod (A). [Fig. 1]

***Helpful Hint:** Downrod style mounting is best suited for ceilings 8 ft. (2.44 m) high or higher. For taller ceilings you may want to use a longer downrod (not included). Angle style mounting is best suited for angled or vaulted ceilings. A longer downrod is sometimes necessary to ensure proper blade clearance.

2. Insert downrod (A) through canopy (B), canopy cover (U), and yoke cover (F). [Note: Canopy cover (U) must be turned with the shiny side toward the motor housing (D).] Thread wires from motor housing (D) through downrod (A). [Fig. 2] Remove pin (R) and clip (S) from motor housing yoke. Slip downrod (A) into motor housing yoke, align holes and re-install pin (R) and clip (S). Tighten downrod set screws and then tighten nuts. Slide yoke cover (F) down until it rests on top of motor housing (D). [Fig. 2].

3. Install ball end of downrod (A) into mounting bracket (C) opening. Align slot in ball with tab in mounting bracket (C). [Fig. 3]

⚠ DANGER: Failure to align slot in ball with tab may result in serious injury or death.

WIRING (continued on next page)

⚠ WARNING: To reduce the risk of fire, electrical shock, or personal injury, wire connectors provided with this fan are designed to accept only one 12 gauge house wire and two lead wires from the fan. If your house wire is larger than 12 gauge or there is more than one house wire to connect to the two fan lead wires, consult an electrician for the proper size wire connectors to use.

⚠ CAUTION: Be sure outlet box is properly grounded and that a ground (green or bare) wire is present.

⚠ WARNING: If house wires are different colors than referred to in following steps, stop immediately. A professional electrician is recommended to determine wiring.

1. Choose wiring diagram [Fig. 1A, Fig. 1B or Fig. 1C] that fits your situation and make appropriate wiring connections as follows: (Make special note of Step 3 on the following page while wiring.)

1A. Connect **BLACK** and **BLUE** wire from fan to **BLACK** wire from ceiling with wire connector (P) provided. Connect **WHITE** wire from fan to **WHITE** wire from ceiling with wire connector (P) provided. Connect all **GROUND (GREEN)** wires together from fan to **BARE/GREEN** wire from ceiling with wire connector (P) provided. [Fig. 1A]

1B. If you intend to control the fan light with a separate wall switch, wire as indicated in the instructions in 1A *except* connect **BLUE** wire from fan to the **BLACK** supply from the independent switch. [Fig. 1B]

1C. If you intend to control the fan and light with separate wall switches, wire as indicated in the instructions in 1A *except* connect **BLUE** wire from fan to the **BLACK** supply from the independent wall switch for the light and connect **BLACK** wire from fan to the **BLACK** supply from the other independent wall switch for the fan. [Fig. 1C]

Note: Black wire is hot power for fan. Blue wire is hot power for light kit. White wire is common for fan and light kit. Green or bare wire is ground.

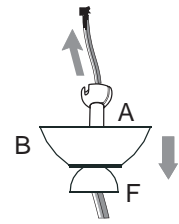

Fig. 1

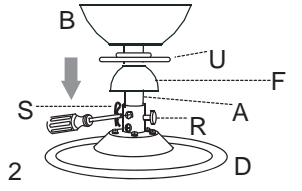

Fig. 2

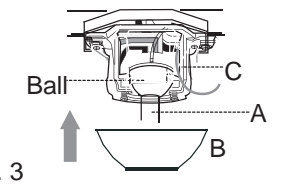
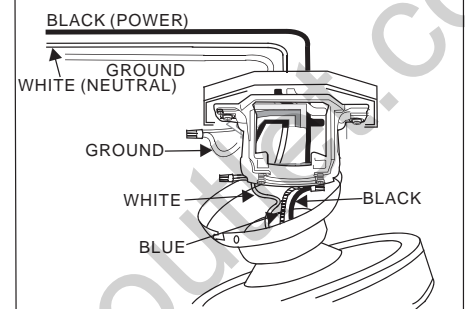

Fig. 3

FAN AND LIGHT CONTROLLED BY CHAIN.

Fig. 1A



FAN CONTROLLED BY CHAIN, LIGHT BY WALL SWITCH.

Fig. 1B

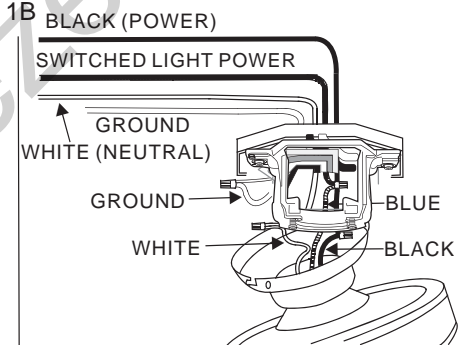

FAN AND LIGHT CONTROLLED BY SEPARATE WALL SWITCHES.

Fig. 1C

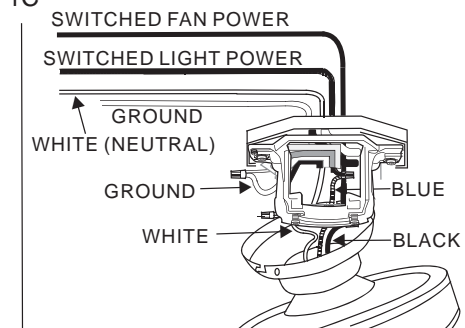

WIRING (continued from previous page)

2. Connect green wire from downrod (A) to green wire on mounting bracket (C). [Fig. 2]

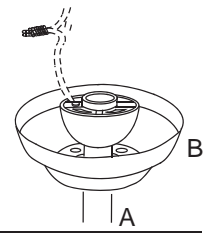

Fig. 2

3. Strip 3/4 of an inch of insulation from ends of white wire. Twist stripped ends of each strand of wire within the insulation with pliers. [Fig. 3] Snip ends after twisting strands together. Repeat for black, blue (if applicable) and green wires.

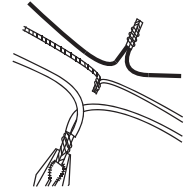

Fig. 3

4. Screw wire connectors (P) on in a clockwise direction. Wrap electrical tape around each wire connector (P) down to the wire as shown in Fig. 4.

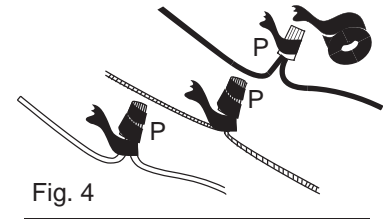

Fig. 4

! WARNING: Make sure no bare wire or wire strands are visible after making connections. Place green and white connections on opposite side of box from the black and blue (if applicable) connections.

Turn spliced/taped wires upward and gently push wires and wire connectors (P) into outlet box.

FINAL INSTALLATION (continued on next page)

1. Locate two canopy mounting screws (Q) on underside of mounting bracket (C) and remove canopy mounting screw (Q) closest to the open end of the hanging bracket (C). Partially loosen the other canopy mounting screw (Q). Lift canopy (B) to mounting bracket (C). Place rounded part of slotted hole in canopy (B) over loosened canopy mounting screw (Q) in hanging bracket (C) and push up. Twist canopy (B) to lock. Re-insert canopy mounting screw (Q) that was removed, and then tighten both canopy mounting screws (Q) securely. Slide canopy cover (U) up to canopy (B), aligning rounded part of slotted holes in canopy cover (U) with screwheads in bottom of canopy (B). Turn canopy cover (U) to the right (clockwise) until it stops. [Fig. 1]

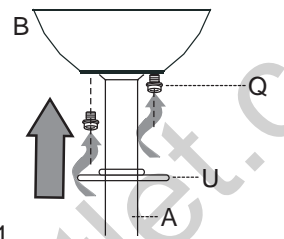

Fig. 1

2. Position blade arm (H) under blade (I) and attach blade arm (H) to blade (I) with blade screws (L) and blade washers (O). Do not tighten blade screws (L) until each blade screw (L) has been started. Then, tighten each blade screw (L) starting with the one in the middle. [Fig. 2] Repeat for the remaining blades (I).

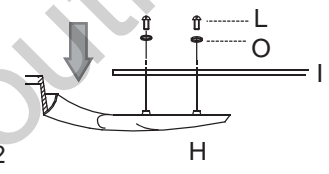

Fig. 2

3. Insert only one motor screw (K), with lock washer (N), through blade arm (H) to attach blade arm (H) to motor and partially tighten motor screw (K). [Fig. 3] Repeat with remaining blade arms (H).

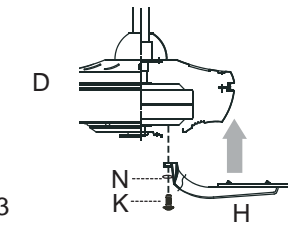

Fig. 3

4. Insert remaining motor screws (K) with lock washers (N). [Fig. 4] Tighten all motor screws (K) securely.

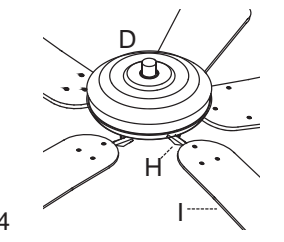

Fig. 4

5. Partially loosen two screws on fitter plate on underside of motor and remove the other screw. Align slotted holes in switch housing plate (G) with loosened screws on fitter plate. Twist switch housing plate (G) to lock. Re-insert the screw that was removed and securely tighten all three screws. [Fig. 5]

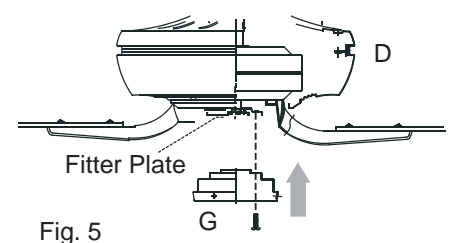
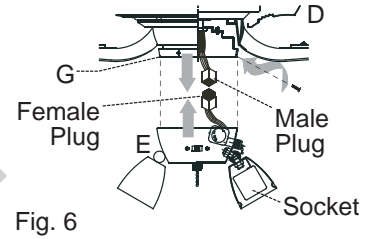

Fig. 5

FINAL INSTALLATION (continued from previous page)

6. Remove three screws from outer edge of switch housing plate (G). Connect male plug from motor housing (D) to female plug from light kit fitter (E). Make sure that they are securely connected. Attach light kit fitter (E) to switch housing plate (G) with the three screws that were removed. [Fig. 6]



7. Align dimples on socket cover with grooves in glass shade (J). Turn glass shade (J) clockwise to secure. [Fig. 7] Repeat with the other glass shades (J).

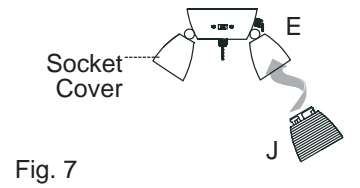

8. Install four candelabra base 40 watt bulbs (M) included. [Fig. 8]

Important: When replacing bulbs, allow bulb(s) and light kit to cool before touching them.

Pull chain extensions (T) supplied in one of the hardware packs or custom pull chain extensions (sold separately) may be attached to fan and light pull chains. [Fig. 8]

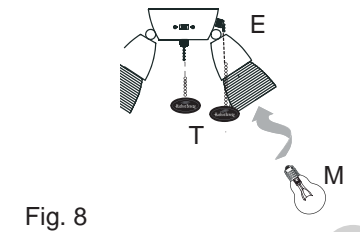

NOTE: This fan is remote control adaptable (remote control sold separately.)

FAN OPERATION

1. The fan pull chain, labeled SPEED, has four positions to control fan speed. One pull is HIGH, two is MEDIUM, three is LOW and four turns the fan OFF. [Fig. 1]

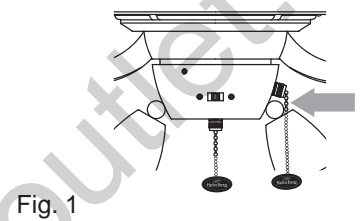

2. Pull the light pull chain, labeled LIGHT, to turn the lights ON or OFF. [Fig. 2]

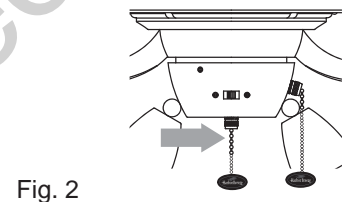

3. Use the fan reverse switch, located on the light kit fitter (E), to optimize your fan for seasonal performance. [Fig. 3]

Note: Wait for fan to stop before moving the reverse switch.

3A. In **warmer** weather, *counterclockwise* movement of the fan will result in downward airflow creating a wind chill effect. [Fig. 3A]

3B. In **cooler** weather, *clockwise* movement of the fan will result in upward airflow that can help move stagnant, hot air off the ceiling area. [Fig. 3B]

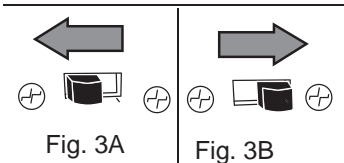
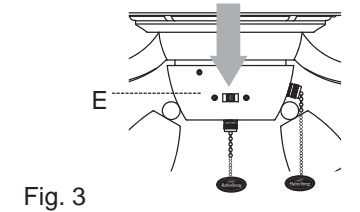

IMPORTANT: Reverse switch must be set either **completely** to the **RIGHT** or **completely** to the **LEFT** for fan to function. If the reverse switch is set in the *middle* position [Fig. 3C], fan will not operate.

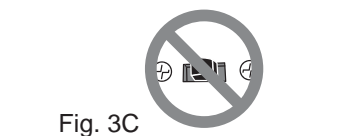

CARE AND MAINTENANCE

At least twice each year, lower canopy (B) to check downrod (A) assembly, and then tighten all screws on the fan. Clean motor housing (D) with only a soft brush or lint-free cloth to avoid scratching the finish. Clean blades (I) with a lint-free cloth. You may occasionally apply a light coat of furniture polish to wood blades for added protection.

Important: Shut off main power supply before beginning any maintenance. Do not use water or a damp cloth to clean the ceiling fan.

TROUBLESHOOTING



Warning: Before beginning work, shut off the power supply to avoid electrical shock.

Problem	Possible Cause	Corrective Action
Fan does not move.	<ol style="list-style-type: none"> Reverse switch not engaged. Power is off or fuse is blown. Faulty wire connection. 	<ol style="list-style-type: none"> Push switch firmly to the right or to the left. Turn power on or check fuse. Turn power off. Loosen canopy (B) and check all connections.
Noisy operation.	<ol style="list-style-type: none"> Blades (I) are loose. Cracked blade (I). Unapproved speed control. 	<ol style="list-style-type: none"> Tighten all blade screws (L). Replace blade (I). Replace with an approved speed control device.
Excessive wobbling.	<ol style="list-style-type: none"> Blades (I) are loose. Blade arms (H) incorrectly attached. Unbalanced blades (I). Fan not securely mounted. Fan too close to vaulted ceiling. Set screw(s) on motor housing yoke is (are) not tightened properly. Set screw on hanging ball is not tightened properly. 	<ol style="list-style-type: none"> Tighten all blade screws (L). Re-install blade arms (H). Switch with blade (I) from opposite side. Turn power off. Carefully loosen canopy (B) and verify that mounting bracket (C) is secure. Use a longer downrod (A) or move fan to another location. Tighten yoke set screw(s) securely. Carefully loosen and lower canopy (B) and verify that set screw on hanging ball is tightened securely.
Fan operates but lights fail.	<ol style="list-style-type: none"> Bulb(s) not installed correctly. Wires in canopy (B) not wired properly. Wall switch to fan is off. 	<ol style="list-style-type: none"> Re-install bulb(s). Check wires in canopy (B) and, if necessary, re-wire according to instructions on pages 6 and 7. Make sure that wall switch to fan is on.
Lights dim when turning fan and/or lights on.	<ol style="list-style-type: none"> Fan is lamped with more than 190W and fan was turned off at wall switch, causing the wattage limiting device to re-set itself. Fan is lamped with more than 190W causing the wattage limiting device in fan to re-set itself due to power outage. 	<ol style="list-style-type: none"> No action necessary--fan will automatically re-set within 5 seconds after turning wall switch back on. No action necessary--fan will automatically re-set within 5 seconds after turning power back on. <p>Note: In order to avoid this problem, fan may be lamped with bulbs totaling no more than 190W.</p>
Lights appear dimmer than they should.	<ol style="list-style-type: none"> Fan is lamped with more than 190W and wattage limiting device is reducing the amount of wattage produced by the light kit. 	<ol style="list-style-type: none"> Lamp light kit with bulbs that total no more than 190W.

Note: A small amount of "wobble" is normal and should not be considered a defect.

WARRANTY

LIMITED LIFETIME WARRANTY: Litex Industries warrants this fan to be free from defects in workmanship and materials present at time of shipment from the factory for Lifetime limited from the date of purchase. This warranty applies only to the original purchaser. Litex Industries agrees to correct any defect at no charge or, at our option, replace the ceiling fan with a comparable or superior model.

To obtain warranty service, present a copy of your sales receipt as proof of purchase. All cost of removal and reinstallation are the express responsibility of the purchaser. Any damage to the ceiling fan by accident, misuse or improper installation, or by affixing accessories not produced by the manufacturer of this fan, are the purchaser's own responsibility. Litex Industries assumes no responsibility whatsoever for fan installation during the limited lifetime warranty. Any service performed by an unauthorized person will render the warranty invalid.

Due to varying climatic conditions, this warranty does not cover changes in brass finish, rusting, pitting, tarnishing, corroding or peeling. Brass finish fans maintain their beauty when protected from varying weather conditions. Any glass provided with this fan is not covered by the warranty.

Any replacement of defective parts for the ceiling fan must be reported within the first year from the date of purchase. For the balance of the warranty, call our customer service department (at **1-800-527-1292**) for return authorization and shipping instructions so that we may repair or replace the ceiling fan. Any fan or parts returned improperly packaged is/are the sole responsibility of the purchaser. There is no further express warranty. Litex Industries disclaims any and all implied warranties. The duration of any implied warranty which cannot be disclaimed is limited to the limited lifetime period as specified in our warranty. Litex Industries shall not be liable for incidental, consequential or special damages arising at or in connection with product use or performance except as may otherwise be accorded by law. This warranty gives you specific legal rights and you may also have other rights which vary from state to state. This warranty supersedes all prior warranties.



Harbor Breeze® es marca registrada de LF, LLC. Reservados todos los derechos.

TIEMPO/VENTILADOR DE TECHO

MODELO #E-TM52BNK5CS



El reglamento federal requiere que un ventilador de techo con juego de luz fabricado o importado después del 1^o de enero del 2009 limite el vatiaje total que consume el juego de luz a 190W. Por lo tanto, este ventilador tiene un aparato que sirve para limitar el vatiaje. Si pone bombillas en el juego de luz de este ventilador que suman más de 190W, el aparato que sirve para limitar el vatiaje reducirá los vatios consumidos a 190W.



⚠️ ADVERTENCIAS

- Lea y guarde estas instrucciones.
- Lea este instructivo detenida y completamente antes de tratar de ensamblar, instalar o hacer funcionar este producto.
- Asegúrese de leer y entender la información de seguridad en la página 13 de estas instrucciones.
- No deseche la caja del ventilador ni la goma espuma incluida. Si hay que mandar el ventilador a la fábrica por alguna reparación, se debe enviar en su paquete original para asegurar la protección apropiada contra daños que podrían exceder la causa inicial por la cual se devolvió.
- ⚠️ **PRECAUCION:** Antes de proseguir, desconecte la electricidad, quitando los fusibles o cortando el suministro de energía de los circuitos para evitar un choque eléctrico.
- ⚠️ **ADVERTENCIA:** Para reducir el riesgo de incendio o un choque eléctrico, no use este ventilador con interruptor de velocidad variable.
- ⚠️ **ADVERTENCIA:** Para reducir el riesgo de incendio, choque eléctrico o lesión personal, no doble los brazos de las paletas mientras las esté instalando, ni cuando esté balanceando las paletas ni cuando esté limpiando el ventilador. No inserte objetos extraños entre las paletas giratorias del ventilador. Sujete a una caja de salida marcada "Aceptable para sostener ventilador" ("ACCEPTABLE FOR FAN SUPPORT" en inglés) y use los tornillos de montaje proporcionados con la caja de salida. La mayoría de las cajas de salida que se usan comúnmente para sostener aparatos de alumbrado no son aceptables para sostener ventiladores y es posible que sea necesario reemplazarla. Consulte con un electricista calificado si tiene alguna duda.



¿Preguntas, problemas, faltan piezas? Antes de regresar a la tienda, llame o póngase en contacto con nuestro departamento de servicio al cliente al 1-800-527-1292, de 8:30 a.m. a 5:00 p.m., hora central, de lunes a viernes.



Harbor Breeze® es marca registrada de LF, LLC. Reservados todos los derechos.

TIEMPO/VENTILADOR DE TECHO

MODELO #E-TM52BNKB5CS



El reglamento federal requiere que un ventilador de techo con juego de luz fabricado o importado después del 1^o de enero del 2009 limite el vatiaje total que consume el juego de luz a 190W. Por lo tanto, este ventilador tiene un aparato que sirve para limitar el vatiaje. Si pone bombillas en el juego de luz de este ventilador que suman más de 190W, el aparato que sirve para limitar el vatiaje reducirá los vatios consumidos a 190W.



! ADVERTENCIAS

- Lea y guarde estas instrucciones.
- Lea este instructivo detenida y completamente antes de tratar de ensamblar, instalar o hacer funcionar este producto.
- Asegúrese de leer y entender la información de seguridad en la página 13 de estas instrucciones.
- No deseche la caja del ventilador ni la goma espuma incluida. Si hay que mandar el ventilador a la fábrica por alguna reparación, se debe enviar en su paquete original para asegurar la protección apropiada contra daños que podrían exceder la causa inicial por la cual se devolvió.
- **!** **PRECAUCION:** Antes de proseguir, desconecte la electricidad, quitando los fusibles o cortando el suministro de energía de los circuitos para evitar un choque eléctrico.
- **!** **ADVERTENCIA:** Para reducir el riesgo de incendio o un choque eléctrico, no use este ventilador con interruptor de velocidad variable.
- **!** **ADVERTENCIA:** Para reducir el riesgo de incendio, choque eléctrico o lesión personal, no doble los brazos de las paletas mientras las esté instalando, ni cuando esté balanceando las paletas ni cuando esté limpiando el ventilador. No inserte objetos extraños entre las paletas giratorias del ventilador. Sujete a una caja de salida marcada "Aceptable para sostener ventilador" ("ACCEPTABLE FOR FAN SUPPORT" en inglés) y use los tornillos de montaje proporcionados con la caja de salida. La mayoría de las cajas de salida que se usan comúnmente para sostener aparatos de alumbrado no son aceptables para sostener ventiladores y es posible que sea necesario reemplazarla. Consulte con un electricista calificado si tiene alguna duda.



¿Preguntas, problemas, faltan piezas? Antes de regresar a la tienda, llame o póngase en contacto con nuestro departamento de servicio al cliente al 1-800-527-1292, de 8:30 a.m. a 5:00 p.m., hora central, de lunes a viernes.



Harbor Breeze® es marca registrada de LF, LLC. Reservados todos los derechos.

TIEMPO/VENTILADOR DE TECHO

MODELO #E-TM52BNKR5CS



El reglamento federal requiere que un ventilador de techo con juego de luz fabricado o importado después del 1^o de enero del 2009 limite el vatiaje total que consume el juego de luz a 190W. Por lo tanto, este ventilador tiene un aparato que sirve para limitar el vatiaje. Si pone bombillas en el juego de luz de este ventilador que suman más de 190W, el aparato que sirve para limitar el vatiaje reducirá los vatios consumidos a 190W.



⚠️ ADVERTENCIAS

- Lea y guarde estas instrucciones.
- Lea este instructivo detenida y completamente antes de tratar de ensamblar, instalar o hacer funcionar este producto.
- Asegúrese de leer y entender la información de seguridad en la página 13 de estas instrucciones.
- No deseche la caja del ventilador ni la goma espuma incluida. Si hay que mandar el ventilador a la fábrica por alguna reparación, se debe enviar en su paquete original para asegurar la protección apropiada contra daños que podrían exceder la causa inicial por la cual se devolvió.
- **⚠️ PRECAUCION:** Antes de proseguir, desconecte la electricidad, quitando los fusibles o cortando el suministro de energía de los circuitos para evitar un choque eléctrico.
- **⚠️ ADVERTENCIA:** Para reducir el riesgo de incendio o un choque eléctrico, no use este ventilador con interruptor de velocidad variable.
- **⚠️ ADVERTENCIA:** Para reducir el riesgo de incendio, choque eléctrico o lesión personal, no doble los brazos de las paletas mientras las esté instalando, ni cuando esté balanceando las paletas ni cuando esté limpiando el ventilador. No inserte objetos extraños entre las paletas giratorias del ventilador. Sujete a una caja de salida marcada "Aceptable para sostener ventilador" ("ACCEPTABLE FOR FAN SUPPORT" en inglés) y use los tornillos de montaje proporcionados con la caja de salida. La mayoría de las cajas de salida que se usan comúnmente para sostener aparatos de alumbrado no son aceptables para sostener ventiladores y es posible que sea necesario reemplazarla. Consulte con un electricista calificado si tiene alguna duda.



¿Preguntas, problemas, faltan piezas? Antes de regresar a la tienda, llame o póngase en contacto con nuestro departamento de servicio al cliente al 1-800-527-1292, de 8:30 a.m. a 5:00 p.m., hora central, de lunes a viernes.

INDICE DE MATERIAS

Información de seguridad	13
Contenido del paquete	14
Preparación	15
Instalación inicial	15
Montaje del ventilador	16
Conexión de los cables	16 - 17
Instalación final	17 - 18
Funcionamiento del ventilador	18
Cuidado y mantenimiento	19
Localización de fallas	19 - 20
Garantía	20



INFORMACION DE SEGURIDAD

POR FAVOR LEA Y GUARDE ESTAS INSTRUCCIONES

Por favor lea el instructivo entero antes de tratar de ensamblar, instalar o hacer funcionar el producto. Si tiene alguna pregunta acerca del producto, por favor llame al servicio al cliente al **1-800-527-1292**, de 8:30 a.m. a 5:00 p.m., hora central, de lunes a viernes.

1. Antes de empezar a instalar el ventilador, desconecte la electricidad, quitando los fusibles o cortando el suministro de energía de los circuitos.
2. **⚠ PRECAUCION:** Lea todas las instrucciones y la información de seguridad antes de instalar su ventilador nuevo. Revise los diagramas de ensamblaje acompañantes.
3. **⚠ PRECAUCION:** Para reducir el riesgo de daño corporal, es posible que sea necesario usar guantes al manejar las piezas del ventilador que tengan bordes afilados.
4. Asegúrese de que todas las conexiones eléctricas cumplen con los códigos y las ordenanzas locales, con el Código Nacional Eléctrico (NEC, por sus siglas en inglés), y ANSI/NFPA 70-1999. Contrate un electricista calificado o consulte una guía de instalación eléctrica de hágalo usted mismo, disponible en Lowe's, si no está familiarizado con la instalación eléctrica.
5. Asegúrese de que el lugar de instalación que usted escogió tiene un mínimo de 2,13 m de desde las paletas hasta el piso y que la punta de las paletas quede a por lo menos 76,2 cm de cualquier obstrucción.
6. **⚠ ADVERTENCIA:** Para reducir el riesgo de incendio, choque eléctrico o daño corporal, sujete el ventilador a una caja de salida marcada "Aceptable para sostener ventilador de 15,9 kg. (35 lb) o menos" ("ACCEPTABLE FOR FAN SUPPORT OF 15.9 KG (35 LBS) OR LESS" en inglés) y use los tornillos de montaje proporcionados con la caja de salida. La mayoría de las cajas de salida que se usan comúnmente para sostener aparatos de alumbrado no son aceptables para sostener ventiladores y es posible que sea necesario reemplazarla. Consulte con un electricista calificado si tiene alguna duda. Asegure la caja de salida directamente a la estructura del edificio. La caja de salida y el soporte deben ser capaces de sostener el peso móvil del ventilador (por lo menos 22,7 kg). NO use una caja de salida plástica.
7. Después de instalar el ventilador, verifique que todas las conexiones estén seguras para que no se caiga el ventilador.
8. **⚠ ADVERTENCIA:** Para reducir el riesgo de incendio, choque eléctrico o daño corporal, los conectores para cable provistos con este ventilador son diseñados para aceptar sólo un cable de calibre 12 de la casa y dos cables principales del ventilador. Si el calibre del cable de la casa es superior al 12 o hay más de un cable de la casa para conectar a los cables principales del ventilador, consulte con un electricista para informarse sobre el tamaño correcto de conectores para cable que se debe usar.
9. **⚠ ADVERTENCIA:** Para reducir el riesgo de incendio o un choque eléctrico, no use el ventilador con ningún control de velocidad de estado sólido ni controle la velocidad del ventilador con un interruptor con reductor de luz de gama completa.
10. **⚠ ADVERTENCIA:** Para reducir el riesgo de incendio, choque eléctrico o lesión personal, no doble brazos de las paletas mientras las esté instalando, ni cuando esté balanceando las paletas ni cuando esté limpiando el ventilador. No inserte objetos entre las paletas giratorias del ventilador.
11. **⚠ ADVERTENCIA:** Para reducir el riesgo de lesión personal, use **sólo** las piezas provistas con este ventilador. **Al usar piezas DISTINTAS a las provistas con este ventilador se invalidará la garantía.**
12. El peso neto del ventilador con el juego de luz es de: 11 kg.

CONTENIDO DEL PAQUETE

Pieza	Descripción	Cantidad
A	Vástago	1
B	Cubierta	1
C	Soporte de montaje	1
D*	Bastidor del motor	1
E	Conector para el juego de luz	1
F	Cubierta del yugo	1
G	Placa de la caja del interruptor	1
H	Brazo para la paleta	5
I	Paleta	5
J	Pantalla de vidrio	4
K	Tornillo del motor (en el motor)	10
L	Tornillo para la paleta 4,76 mm (en paquete de artículos de ferretería)	15
M	Bombilla de base candelabro	4
N	Arandela de seguridad 5,4M/M (en el motor)	10
O	Arandela para la paleta (en paquete de artículos de ferretería)	15
P	Conector para cable E3 (en paquete de artículos de ferretería)	4
Q	Tornillo para montaje de la cubierta (sujetado al soporte de montaje)	4
R	Clavija (en el yugo del bastidor del motor)	1
S	Sujetador (sujetado a la clavija)	1
T	Extensión para la cadena de encendido (en paquete de artículos de ferretería)	2
U	Decoración para la cubierta (en paquete de artículos de ferretería)	1

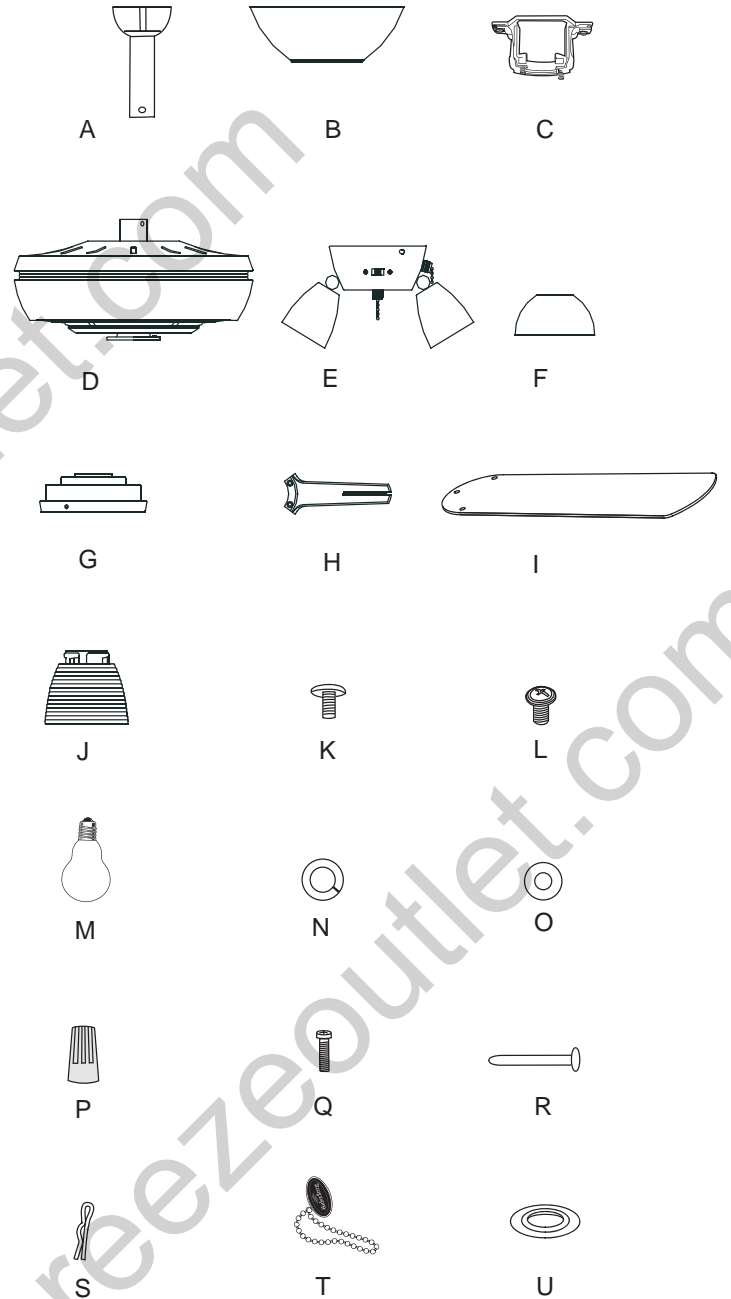

NOTA:

Para piezas de repuesto, llame a nuestro departamento de servicio al cliente al 1-800-527-1292, de 8:30 a.m. a 5:00 p.m., hora central, de lunes a viernes. Al pedir piezas, por favor tenga listo el No. de modelo o No. de artículo del ventilador, que se pueden encontrar en la página 1 (y la página 11).

* No se puede pedir de repuesto la pieza señalada con un asterisco (*) más arriba.

PREPARACION

1. Antes de empezar con el ensamblaje e instalación del producto, asegúrese de tener todas las piezas. Compare las piezas con la lista y los diagramas del "Contenido del paquete" en la página anterior. Si falta alguna pieza o se encuentra dañada, no trate de ensamblar, instalar o hacer funcionar el producto. Póngase en contacto con el departamento de servicio al cliente para piezas de repuesto tal como se le indica al pie de la página 14.

Tiempo estimado para la instalación: 120 minutos

Herramientas necesarias para el ensamblaje (no incluidas): cinta aislante, destornillador Phillips, alicate, gafas protectoras, escalera portátil y pela cables

Herramientas opcionales (no incluidas): lámpara probador CA, cinta de medir, guía de hágalo usted mismo y cortaalambres

Bombillas necesarias (incluidas): 4 bombillas de base candelabro de 40 vatios máx.

⚠ PELIGRO: Cuando utilice una caja de salida existente, asegúrese de que la caja esté firmemente sujeta a la estructura del edificio para que pueda sostener el peso total del ventilador. El no hacer ésto puede resultar en graves daños o la muerte.

2. Después de abrir la parte superior de la caja de cartón, saque el paquete de ferretería para montaje de las inserciones de goma espuma. Saque el motor del empaquetado y póngalo en la alfombra o sobre la goma espuma para evitar daño al acabado.

⚠ PRECAUCION: Cuidadosamente verifique que todos los tornillos, los pernos y las tuercas en el motor del ventilador están seguros.

INSTALACION INICIAL

1. Apague todos los disyuntores del circuito y el interruptor de pared a la línea de suministro de electricidad del ventilador. [Fig. 1]

⚠ PELIGRO: El no desconectar el suministro de electricidad antes de la instalación puede resultar en daños graves o la muerte.

2. Determine el método de montaje. [Fig. 2]

- A. Montaje normal
- B. Montaje en ángulo

Importante: Cuando use el montaje en ángulo, asegúrese de que el ángulo del techo no tenga una inclinación mayor de 19°.

3. Asegúrese de que las paletas (I) del ventilador queden a por lo menos 76,2 cm de cualquier obstrucción. Verifique la longitud del vástago (A) para asegurarse de que las paletas (I) queden a por lo menos 2,13 m arriba del nivel del piso. [Fig. 3]

4. Asegure el soporte de montaje (C) a la caja de salida con los tornillos, las arandelas de resorte, y las arandelas planas provistos con la caja de salida. [Fig. 4]

***Nota:** Es muy importante usar los artículos de ferretería correctos al instalar el soporte de montaje (C) puesto que sirve para sostener el ventilador. Por favor asegúrese de comprar cualquier artículo de ferretería que falte para poder instalar el soporte de montaje (C) correctamente.

Importante: Si usa el montaje en ángulo, asegúrese de instalar el soporte de montaje (C) con la abertura orientada hacia el punto más alto del techo.

5. Saque los tornillos del motor (K) y las arandelas de seguridad (N) del lado inferior del motor. Si es necesario, deseche los plásticos. [Fig. 5]

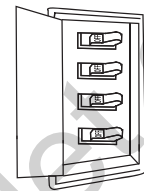

Fig. 1

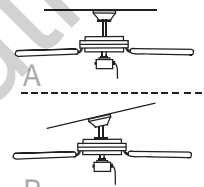

Fig. 2

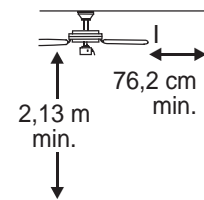

Fig. 3

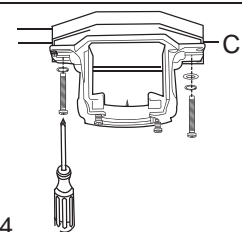

Fig. 4

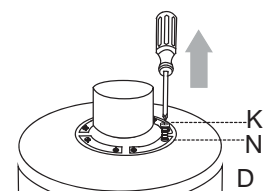

Fig. 5

MONTAJE DEL VENTILADOR

1. Introduzca el vástago (A) en la cubierta (B) y la cubierta del yugo (F). Pase los cables del bastidor del motor (D) por el vástago (A). [Fig. 1]

***Consejo útil:** El montaje con vástago es más adecuado para techos de 2,44 m o más altos. Para techos de mayor altura, quizás usted prefiera usar un vástago más largo (no incluido). El montaje en ángulo es más adecuado para techos en ángulo o abovedados. A veces se necesitará un vástago más largo para asegurar el espacio adecuado para las paletas del ventilador.

2. Introduzca el vástago (A) en la cubierta (B), la decoración para la cubierta (U), y la cubierta del yugo (F). Coloque el vástago (A) dentro del cuello del bastidor del motor, alinee los agujeros y vuelva a instalar el sujetador (R) y la clavija (S). Ajuste los tornillos de fijación en el yugo del bastidor del motor y luego apriete las tuercas. Resbale la cubierta del yugo (D) hasta que se apoye en el bastidor del motor (D). [Nota: Se tiene que voltear la decoración para la cubierta (U) para que el lado brillante dé al bastidor del motor (D).] Pase los cables del bastidor del motor (E) por el vástago (A). [Fig. 2]

3. Instale el extremo del vástago (A) con la bola en la abertura del soporte de montaje (C). Alinee la ranura de la bola con la lengüeta del soporte de montaje (C). [Fig. 3]

⚠ PELIGRO: El no alinear la lengüeta con la ranura de la bola puede ser causa de graves daños o de muerte.

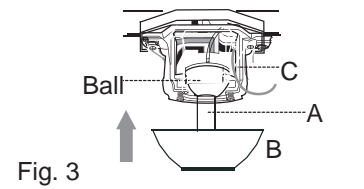
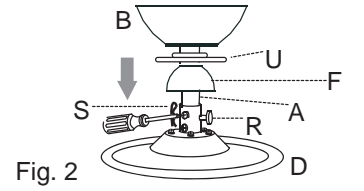
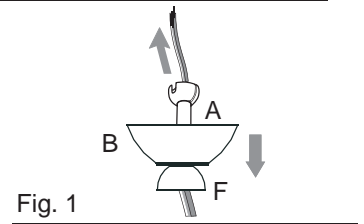

CONEXION DE LOS CABLES (continúa en la página siguiente)

⚠ ADVERTENCIA: Para reducir el riesgo de incendio, descarga eléctrica o daño corporal, los conectores para cable provistos con este ventilador son diseñados para aceptar sólo un cable de calibre 12 de la casa y dos cables principales del ventilador. Si el calibre del cable de la casa es superior al 12 o hay más de un cable de la casa para conectar a los cables principales del ventilador, consulte con un electricista para informarse sobre el tamaño correcto de conectores para cable que se debe usar.

⚠ PRECAUCION: Asegúrese de que la caja de salida esté conectada a tierra correctamente y que haya un conductor a tierra (cable verde o pelado).

⚠ ADVERTENCIA: Si los cables de la casa son de colores diferentes a los mencionados en los siguientes pasos, suspenda el trabajo inmediatamente. Se recomienda que un electricista profesional determine la instalación eléctrica que se debe hacer.

1. Escoja el diagrama de instalación eléctrica [Fig. 1A, Fig. 1B o Fig. 1C] que corresponde a su situación y haga las conexiones apropiadas según lo que sigue: (Tenga muy en cuenta el paso 3 en la página siguiente al hacer la conexión de cables.)

1A. Conecte el cable **NEGRO** y el **AZUL** del ventilador al cable **NEGRO** del techo con el conector para cable (P) provisto. Conecte el cable **BLANCO** del ventilador al cable **BLANCO** del techo con el conector para cable (P) provisto. Conecte todos los **CONDUCTORES A TIERRA** (cables **VERDES**) del ventilador al cable **PELADO/VERDE** del techo con el conector para cable (P) provisto. [Fig. 1A]

1B. Si usted piensa controlar la luz del ventilador con un interruptor distinto, haga las conexiones según las instrucciones en el 1A *excepto* conecte el cable **AZUL** del ventilador al conductor **NEGRO** que corresponde al interruptor independiente. [Fig. 1B]

1C. Si usted piensa controlar la luz y el ventilador con interruptores distintos, haga las conexiones según las instrucciones en el 1A *excepto* conecte el cable **AZUL** del ventilador al conductor **NEGRO** que corresponde al interruptor independiente de la luz y conecte el cable **NEGRO** del ventilador al conductor **NEGRO** que corresponde al interruptor independiente del ventilador. [Fig. 1C]

[Ver la página siguiente para una "Nota" acerca de la instalación eléctrica.]

VENTILADOR Y LUZ CONTROLADOS POR CADENA.

Fig. 1A

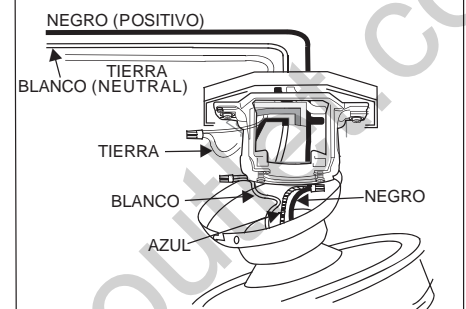

VENTILADOR CONTROLADO POR CADENA, LA LUZ POR INTERRUPTOR DE PARED.

Fig. 1B

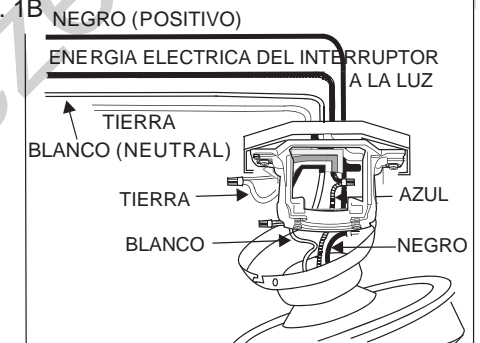

VENTILADOR Y LUZ CONTROLADOS POR INTERRUPTORES DE PARED INDEPENDIENTES.

Fig. 1C

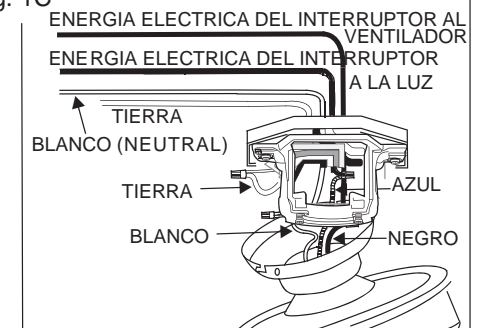

CONEXION DE LOS CABLES (continúa de la página anterior)

Nota: El cable negro es positivo (conduce energía eléctrica) del ventilador. El cable azul es positivo (conduce energía eléctrica) del juego de luz. El cable blanco es tanto para el ventilador como para el juego de luz. El cable verde o pelado es el que hace tierra.

2. Conecte el cable verde del vástago (A) al cable verde del soporte de montaje (C). [Fig. 2]

3. Pele 2 cm de material aislante del extremo del cable blanco. Retuerza los extremos pelados de cada filamento dentro del material aislante con alicate. [Fig. 3] Corte los extremos después de retorcer los filamentos. Repita para los cables negros, azules (si aplica) y verdes.

4. Atornille los conectores para cable (P) en el sentido de las agujas del reloj. Ponga cinta aislante en cada conector para cable (P) hasta llegar al cable como se muestra en la Fig. 4.

! **ADVERTENCIA:** Asegúrese de que no se vean cables pelados ni filamentos después de hacer las conexiones. Coloque las conexiones verdes y blancas en la caja al lado opuesto de las negras y azules (si aplica).

Voltee los cables empalmados (que tienen cinta aislante) hacia arriba y con cuidado meta los cables y los conectores para cable (P) dentro de la caja de salida.

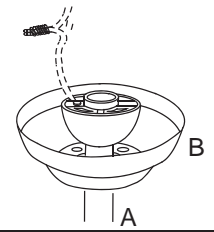

Fig. 2

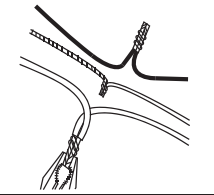

Fig. 3

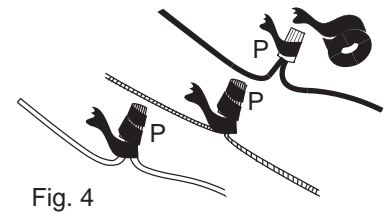

Fig. 4

INSTALACION FINAL (continúa en la página siguiente)

1. Localice los dos tornillos para montaje de la cubierta (Q) en la parte inferior del soporte de montaje (C) y quite el tornillo para montaje de la cubierta (Q) que está localizado más cerca del extremo abierto del soporte de montaje (C). Afloje parcialmente el otro tornillo para montaje de la cubierta (Q). Eleve la cubierta (B) hasta el soporte de montaje (C). Ponga la parte redondeada del agujero con ranura en la cubierta (B) encima del tornillo para montaje de la cubierta (Q) aflojado en el soporte de montaje (C) y empuje hacia arriba. Gire la cubierta (B) para cerrarla. Vuelva a introducir el tornillo para montaje de la cubierta (Q) que se quitó, y luego apriete bien ambos tornillos para montaje de la cubierta (Q). Suba la decoración para la cubierta (U) hasta la cubierta (B), alineando la parte redondeada de los agujeros con ranura en la parte inferior de la decoración para la cubierta (U) con las cabezas de tornillo en el fondo de la cubierta (B). Gire la decoración para la cubierta (U) a la derecha (en el sentido de las agujas del reloj) hasta que ya no gire. [Fig. 1]

2. Coloque el brazo para la paleta (H) debajo de la paleta (I). Asegúrelo con tornillos para la paleta (L) y arandelas para la paleta (O). No apriete los tornillos para la paleta (L) hasta que se haya introducido cada tornillo para la paleta (L). Luego apriete cada tornillo para la paleta (L) empezando con el de en medio. [Fig. 2] Repita esto con las demás paletas (I).

3. Introduzca un solo tornillo del motor (K), con la arandela de seguridad (N), en el brazo para la paleta (H) para sujetar el brazo para la paleta (H) al motor y apriete el tornillo del motor (K) parcialmente. [Fig. 3] Repita con los demás brazos para las paletas (H).

4. Introduzca los tornillos del motor (K) restantes, junto con las arandelas de seguridad (N). [Fig. 4] Apriete bien todos los tornillos del motor (K).

5. Afloje dos tornillos en la placa de conexión en el lado inferior del motor parcialmente y quite el otro tornillo. Alinee los agujeros con ranura en la placa de la caja del interruptor (G) con los tornillos aflojados en la placa de conexión. Gire la placa de la caja del interruptor (G) para cerrarla. Vuelva a introducir el tornillo que se quitó y apriete bien los tres tornillos. [Fig. 5]

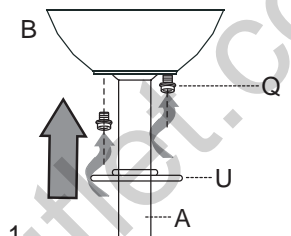

Fig. 1

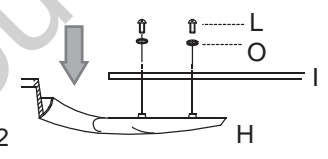

Fig. 2

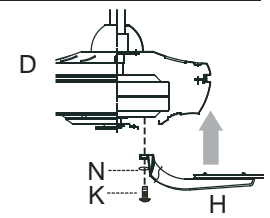

Fig. 3

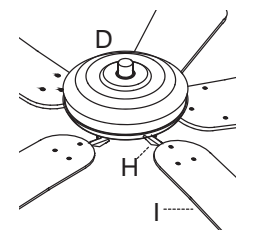

Fig. 4

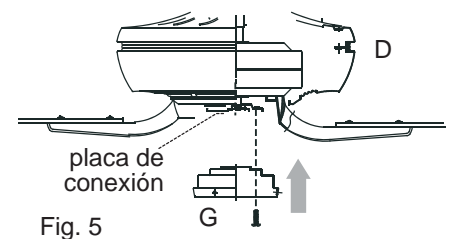
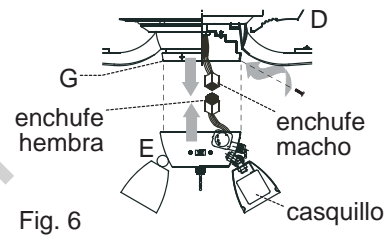

Fig. 5

INSTALACION FINAL (continúa de la página anterior)

6. Quite tres tornillos del borde exterior de la placa de la caja del interruptor (G). Conecte el enchufe macho del bastidor del motor (D) al enchufe hembra del conector para el juego de luz (E). Asegúrese de que se conecten bien. Sujete el conector para el juego de luz (E) a la placa de la caja del interruptor (G) con los tres tornillos que se quitaron. [Fig. 6]



7. Alinee los hoyuelos en la cubierta del casquillo con las ranuras en la pantalla de vidrio (J). Gire la pantalla de vidrio (J) en el sentido de las agujas del reloj para asegurarla. [Fig. 7] Repita esto con las demás pantallas de vidrio (J).

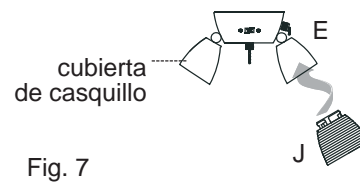

8. Instale las cuatro bombillas de base candelabro (M) de 40 vatios incluidas. [Fig. 8]

Importante: Cuando necesite reemplazar las bombillas, por favor permita que se enfríen la(s) bombilla(s) y el juego de luz antes de tocarlos.

Se pueden fijar las extensiones para las cadenas de encendido (T) provistas en uno de los paquetes de artículos de ferretería a las cadenas de encendido para el ventilador y la luz o usar extensiones para cadenas de encendido hechas a medida (no incluidas). [Fig. 8]

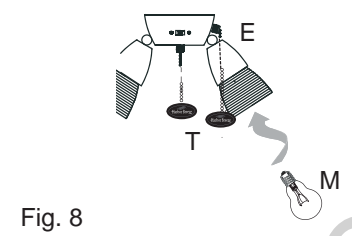

NOTA: Este ventilador es adaptable para usar con control remoto (no incluido).

FUNCIONAMIENTO DEL VENTILADOR

1. La cadena de encendido, etiquetada VELOCIDAD, tiene cuatro posiciones para controlar la velocidad del ventilador. Jálela una vez para la velocidad ALTA, dos veces para la velocidad MEDIA, tres veces para la velocidad BAJA y cuatro veces para APAGAR el ventilador. [Fig. 1]

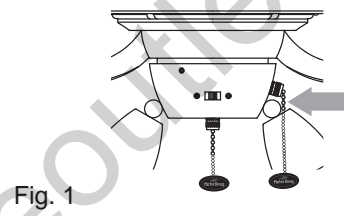

2. Jale la cadena de encendido de la luz, etiquetada LUZ, para ENCENDER o APAGAR las luces. [Fig. 2]

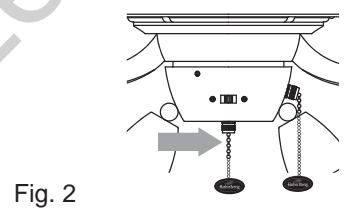

3. Use el interruptor de reversa, en el conector para el juego de luz (E), para optimizar el uso del ventilador durante las estaciones del año. [Fig. 3]

Nota: Espere a que se detenga completamente el ventilador antes de usar el interruptor de reversa.

3A. En un clima más **caluroso**, el movimiento del ventilador *en el sentido contrario a las agujas del reloj* produce un flujo de aire descendente creando un efecto de viento refrescante. [Fig. 3A]

3B. En un clima más **fresco**, el movimiento del ventilador *en el sentido de las agujas del reloj* produce un flujo de aire ascendente que mueve el aire caliente acumulado en el techo. [Fig. 3B]

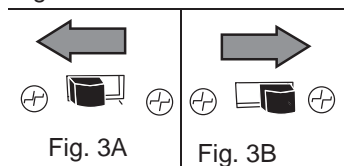
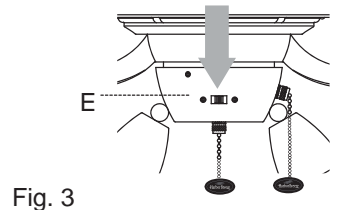

IMPORTANTE: Hay que mover el interruptor de reversa o **completamente** hacia la **DERECHA** o **completamente** hacia la **IZQUIERDA** para que funcione el ventilador. Si el interruptor de reversa está puesto en la posición *de en medio* [Fig. 3C], no funcionará el ventilador.

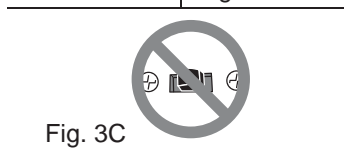

CUIDADO Y MANTENIMIENTO

Baje la cubierta (B) para inspeccionar el conjunto del vástago (A) por lo menos dos veces al año, y luego apriete todos los tornillos del ventilador. Limpie el bastidor del ventilador (D) solamente con un cepillo suave o un paño que no tenga pelusa para no rayar el acabado. Limpie las paletas (I) con un paño que no tenga pelusa. De vez en cuando usted puede lustrar las paletas de madera con un poco de cera para muebles como una protección adicional.

Importante: Apague la fuente principal del suministro de electricidad antes de iniciar cualquier tipo de mantenimiento. No use agua ni un paño húmedo para limpiar el ventilador.

LOCALIZACION DE FALLAS (continúa en la página siguiente)



Advertencia: Antes de empezar cualquier trabajo, corte el suministro de electricidad para evitar un choque eléctrico.

Problema	Causa posible	Acción correctiva
El ventilador no se mueve.	<ol style="list-style-type: none"> 1. El interruptor de reversa no está prendido. 2. No hay electricidad o se ha saltado un fusible. 3. Conexión de cables defectuosa. 	<ol style="list-style-type: none"> 1. Mueva el interruptor firmemente hacia un lado o el otro. 2. Conecte la electricidad o inspeccione el fusible. 3. Apague la electricidad. Afloje la cubierta (B) e inspeccione todas las conexiones.
Funcionamiento ruidoso.	<ol style="list-style-type: none"> 1. Las paletas (I) están flojas. 2. Paleta (I) rota. 3. El control de velocidad no está aprobado. 	<ol style="list-style-type: none"> 1. Apriete todos los tornillos para las paletas (L). 2. Reemplace la paleta (I). 3. Reemplace el control con un aparato de control de velocidad aprobado.
Tambaleo excesivo.	<ol style="list-style-type: none"> 1. Las paletas (I) están flojas. 2. No se instalaron correctamente los brazos para las paletas (H). 3. Las paletas (I) no están equilibradas. 4. El ventilador no está sujetado bien. 5. El ventilador está demasiado cerca de un techo abovedado. 6. No se apretó (apretaron) bien el (los) tornillo(s) de fijación en el yugo del bastidor del motor. 7. No se apretó bien el tornillo de fijación en la bola que sirve para colgar. 	<ol style="list-style-type: none"> 1. Apriete todos los tornillos para las paletas (L). 2. Instale los brazos para las paletas (H) de nuevo. 3. Intercambie una paleta (I) con otra del lado contrario. 4. Apague la electricidad. Afloje la cubierta (B) cuidadosamente y verifique que el soporte de montaje (C) esté bien sujeto. 5. Utilice un vástago (A) más largo o mueva el ventilador a otro lugar. 6. Apriete bien el (los) tornillo(s) de fijación. 7. Afloje la cubierta (B) y bájela cuidadosamente y verifique que esté bien apretado el tornillo de fijación en la bola que sirve para colgar.
El ventilador funciona pero las luces no.	<ol style="list-style-type: none"> 1. No se instalaron bien la(s) bombilla(s). 2. No se conectaron correctamente los cables en la cubierta (B). 3. El interruptor de pared para el ventilador está apagado. 	<ol style="list-style-type: none"> 1. Instale la(s) bombilla(s) de nuevo. 2. Verifique que se conectaron bien los cables en la cubierta (B) y, si es necesario, vuelva a conectarlos según las instrucciones en las páginas 16 y 17. 3. Asegúrese de que el interruptor de pared para el ventilador esté prendido.

LOCALIZACION DE FALLAS (continúa de la página anterior)

Problema (cont.)	Causa posible (cont.)	Acción correctiva (cont.)
Las luces se bajan al prender el ventilador y/o las luces.	<ol style="list-style-type: none">1. El ventilador tiene más de 190W y se apagó el ventilador con el interruptor de pared, ocasionando que se restaurara el aparato que sirve para limitar el vatiaje.2. Las bombillas en el ventilador suman más de 190W ocasionando que se restaurara el aparato que sirve para limitar el vatiaje debido a un corte de luz.	<ol style="list-style-type: none">1. No hay que hacer nada--el ventilador se restaurará automáticamente a los 5 segundos de haber prendido el interruptor de pared de nuevo.2. No hay que hacer nada--el ventilador se restaurará automáticamente a los 5 segundos de haber conectado la electricidad de nuevo. <p>Nota: Para evitar tal problema, se pueden poner bombillas en el ventilador que suman no más de 190W.</p>
Las luces se ven más débiles de lo que se deben.	<ol style="list-style-type: none">1. Las bombillas en el ventilador suman más de 190W y el aparato que sirve para limitar el vatiaje está reduciendo la cantidad de vatios producido por el juego de luz.	<ol style="list-style-type: none">1. Ponga bombillas en el juego de luz que suman no más de 190W.

Nota: Un pequeño “tambaleo” es normal y no se debe considerar como defecto.

GARANTIA

GARANTIA LIMITADA DE POR VIDA: Litex Industries garantiza que este ventilador está libre de defectos de mano de obra y de materiales desde la fecha de salida de la fábrica por el tiempo de por vida limitada a partir de la fecha de compra. Esta garantía sólo se aplica al comprador original. Litex Industries se compromete a corregir cualquier defecto libre de cargo o, si lo considera necesario, a reemplazar el ventilador por un modelo equiparable o superior.

Para recibir servicio durante el período de garantía, debe presentar una copia del recibo como comprobante de compra. Cualquier costo derivado de la remoción y la re-instalación será responsabilidad explícita del comprador. Cualquier daño accidental al ventilador o por uso inadecuado o instalación incorrecta o por usar piezas no producidas por el fabricante de este ventilador o por la fijación de accesorios no producidos por el fabricante de este ventilador, será la responsabilidad del comprador. Litex Industries no se hace responsable en ningún modo de la instalación del ventilador durante el período de garantía limitada de por vida. Cualquier servicio prestado por una persona no autorizada invalida la garantía.

Debido a los distintos tipos de condiciones climáticas, esta garantía no cubre ningún cambio en el acabado bronce, ni por la oxidación, marcas, la decoloración, la corrosión ni el descascarillado del material. Se conserva la belleza de un ventilador con acabado bronce protegiéndolo de las diversas condiciones de clima. Las pantallas provistas con el ventilador no están cubiertas por la garantía.

Cualquier pieza defectuosa del ventilador de techo se debe reportar dentro del primer año desde la fecha de compra. Si desea que reparemos o reemplacemos su ventilador, llame a nuestro departamento de servicio al cliente (al **1-800-527-1292**) para obtener una autorización de devolución e instrucciones de envío. Cualquier ventilador o pieza devuelta en malas condiciones de empaquetamiento será la responsabilidad única del comprador. No existe ninguna otra garantía expresa. Litex Industries rehusa cualquier y toda garantía implícita. La duración de cualquier garantía implícita a la que no se pueda renunciar se limita al tiempo de por vida especificado en nuestra garantía limitada. Litex Industries no es responsable de daños incidentales, emergentes ni especiales surgidos de o con respecto al uso o el funcionamiento del producto, salvo previo acuerdo con la ley. Esta garantía le da derechos legales específicos y es posible que usted también tenga otros derechos que pueden variar de estado en estado. Esta garantía reemplaza toda garantía previa.