



ITEM #18034

TILGHMAN CEILING FAN

Harbor Breeze® is a registered trademark of LF, LLC. All Rights Reserved.

MODEL #E-WCK44ABZ5LKS

español p. 23

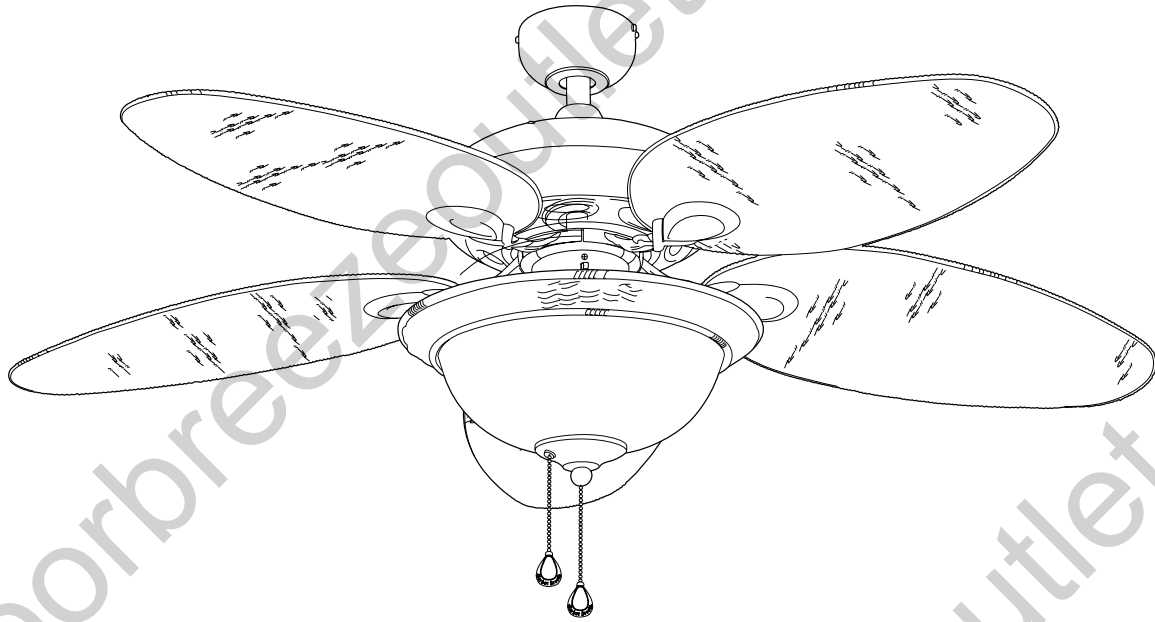

LISTED
For
Damp Location
E206035

ATTACH YOUR RECEIPT HERE

Serial Number _____ Purchase Date _____



Questions, problems, missing parts? Before returning to your retailer, call or contact our customer service department at 1-800-527-1292, 8:30 a.m. - 5:00 p.m., CST, Monday - Friday.

TABLE OF CONTENTS

Safety Information	2 - 3
Package Contents	4
Hardware Contents	5
Preparation	5
Initial Installation	6 - 7
Downrod Style Fan Mounting	7 - 9
Closemount Style Fan Mounting	9 - 10
Wiring	11 - 13
Final Installation	13 - 16
Installing Fan Without Included Light Kit (Optional)	17
Operation Instructions	18 - 19
Care and Maintenance	19
Troubleshooting	20
Warranty	21
Replacement Parts List	22



SAFETY INFORMATION

READ AND SAVE THESE INSTRUCTIONS

Please read and understand this entire manual before attempting to assemble, install or operate the product. If you have any questions regarding the product, please call customer service at **1-800-527-1292**, 8:30 a.m. - 5:00 p.m., CST, Monday - Friday.

- Do not discard fan carton or foam inserts. Should this fan need to be returned to the factory for repairs, it must be shipped in its original packaging to ensure proper protection against damage that might exceed the initial cause for return.
- Make sure that all electrical connections comply with local codes, ordinances, the National Electrical Code and ANSI/NFPA 70-1999. Hire a qualified electrician or consult a do-it-yourself wiring handbook (available at Lowe's) if you are unfamiliar with installing electrical wiring.
- Make sure the installation site you choose allows a minimum clearance of 7 feet from the blades to the floor and at least 30 in. from the end of the blades to any obstruction.
- After you install the fan, make sure that all connections are secure to prevent the fan from falling.
- The net weight of this fan including the light kit is: 16.53 lbs. (7.5 kg).

SAFETY INFORMATION

DANGER

If using this fan in a DAMP location, this fan must be connected to a supply circuit that is protected by a Ground Fault Circuit Interrupter (GFCI) to reduce the risk of personal injury, electrical shock or death.

WARNINGS



To reduce the risk of fire, electrical shock, or personal injury, mount fan to an outlet box marked "ACCEPTABLE FOR FAN SUPPORT OF 35 LBS (15.9 KG) OR LESS" and use mounting screws provided with the outlet box. Most outlet boxes commonly used for the support of lighting fixtures are not acceptable for fan support and may need to be replaced. Consult a qualified electrician if in doubt.

When mounting the fan to a ceiling outlet box, use a METAL octagonal outlet box. Secure the outlet box directly to the building structure. The outlet box and its support must be able to support the moving weight of the fan (at least 35 lbs.). Do NOT use a plastic outlet box.

To avoid personal injury, the use of gloves may be necessary while handling fan parts with sharp edges.

To reduce the risk of fire, electrical shock, or personal injury, wire connectors provided with this fan are designed to accept only one 12-gauge house wire and two lead wires from the fan. If your house wire is larger than 12-gauge or there is more than one house wire to connect to the two fan lead wires, consult an electrician for the proper size wire connectors to use.

To reduce the risk of fire or electrical shock, do not use the fan with any solid state speed control device or control fan speed with a full range dimmer switch.

To reduce the risk of fire, electrical shock, or personal injury, do not bend the blade arms when installing them, balancing the blades, or cleaning the fan. Do not insert objects between the rotating fan blades.

To reduce the risk of personal injury, use **only** parts provided with this fan. **The use of parts OTHER than those provided with this fan will void the warranty.**

CAUTIONS

Before proceeding, be sure to shut off electricity at main switch or circuit breaker in order to avoid electrical shock.

Read all instructions and safety information before installing your new fan. Review the accompanying assembly diagrams.

PACKAGE CONTENTS

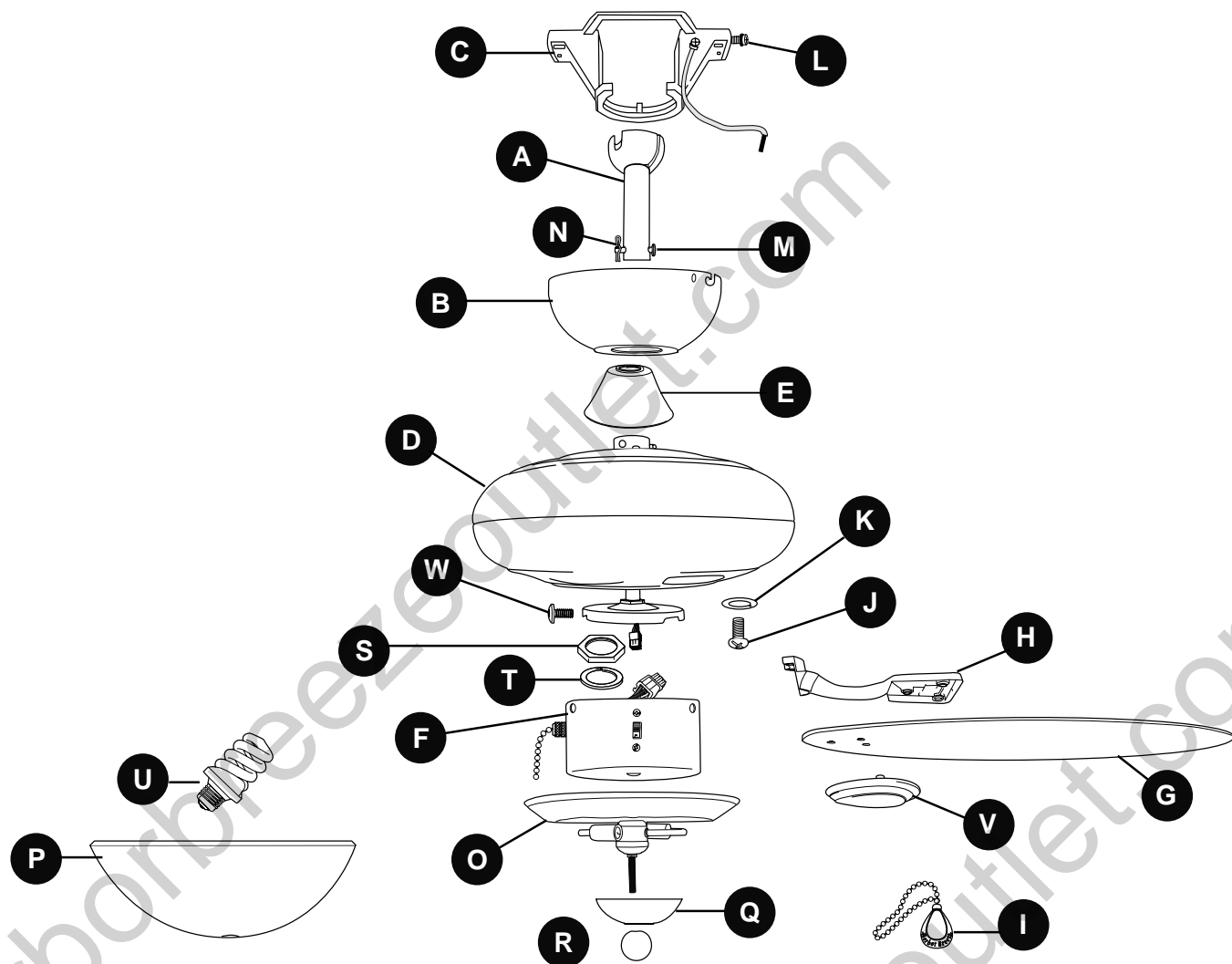

PART	DESCRIPTION	QUANTITY
A	Downrod	1
B	Canopy	1
C	Mounting Bracket (preassembled)	1
D	Motor Housing	1
E	Yoke Cover	1
F	Switch Housing	1
G	Blade	5
H	Blade Arm	5
I	Pull Chain Extension	2
J	Motor Screw (preassembled)	10
K	Lock Washer (preassembled)	10
L	Canopy Mounting Screw (preassembled)	4
M	Pin (preassembled)	1

PART	DESCRIPTION	QUANTITY
N	Clip (preassembled)	1
O	Light Kit Fitter	1
P	Glass Shade	1
Q	Finial Plate (preassembled)	1
R	Finial (preassembled)	1
S	Hex Nut (preassembled)	1
T	11 mm Lock Washer (preassembled)	1
U	Compact Fluorescent Bulb	2
V	Blade Plate	5
W	Switch Housing Plate Screw (preassembled)	3

⚠ IMPORTANT REMINDER: You must use the parts provided with this fan for proper installation and safety. **⚠**

HARDWARE CONTENTS (shown actual size)

AA



Blade
Screw

Qty. 15

BB



Blade
Washer

Qty. 15

CC

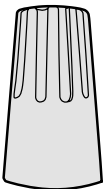

E3 Wire
Connector

Qty. 4

PREPARATION

Before beginning assembly of product, make sure all parts are present. Compare parts with “Package Contents” list and diagrams on the previous page. If any part is missing or damaged, do not attempt to assemble the product. Contact customer service for replacement parts.

Estimated Assembly Time: 120 minutes

Tools Required for Assembly (not included): Electrical Tape, Phillips Screwdriver, Pliers, Safety Glasses, Stepladder and Wire Strippers

Helpful Tools (not included): AC Tester Light, Tape Measure, Do-It-Yourself Wiring Handbook (available at Lowe’s) and Wire Cutters

Bulbs Required (included): 2 compact fluorescent 13-watt max. bulbs

⚠ DANGER: When using an existing outlet box, make sure the outlet box is securely attached to the building structure and can support the full weight of the fan. Failure to do this can result in serious injury or death. The stability of the outlet box is essential in minimizing wobble and noise in the fan after installation is complete.

⚠ CAUTION: Be sure outlet box is properly grounded and that a ground wire (green or bare) is present.

After opening top of carton, remove mounting hardware package from foam inserts. Remove motor from packing and place on carpet or on foam to avoid damage to finish.

⚠ CAUTION: Carefully check all screws, bolts and nuts on fan motor assembly to ensure that they are secured.

INITIAL INSTALLATION

1. Turn off circuit breakers and wall switch to the fan supply line leads. (Fig. 1)

⚠ DANGER: Failure to disconnect power supply prior to installation may result in serious injury or death.

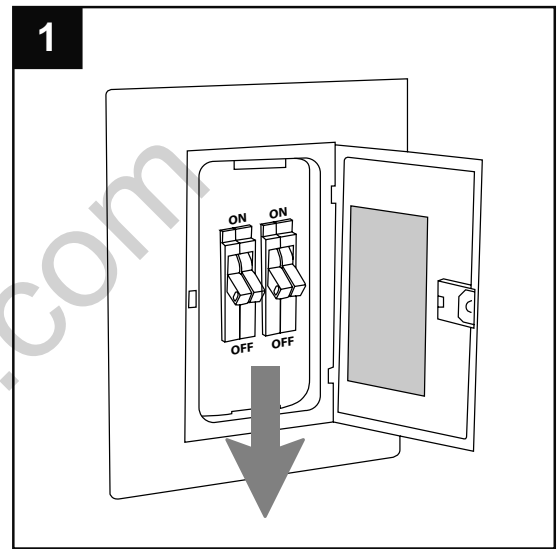

2. Determine mounting method to use. (Fig. 2)
 - A. Downrod mount (normal or angled ceiling)
 - B. Closemount (normal ceiling only)**Important:** If using the angle mount, check to make sure the ceiling angle is not steeper than 19°.

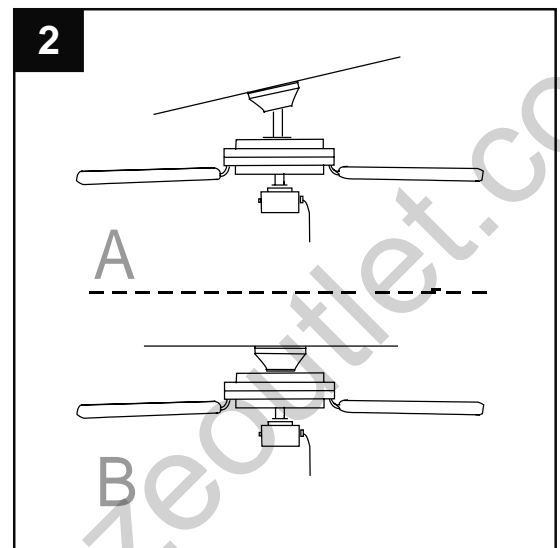

3. Check to make sure blades (G) are at least 30 in. from any obstruction. Check downrod (A) length to ensure blades (G) are at least 7 ft. above the floor. (Fig. 3)

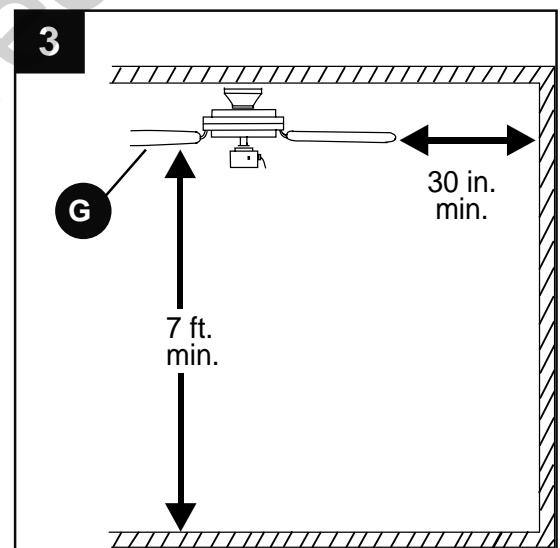

INITIAL INSTALLATION

- Loosen canopy mounting screws (L) in slotted holes in canopy (B) and remove the other two canopy mounting screws (L)--save *canopy mounting screws (L) for later use*. Remove mounting bracket (C) from canopy (B). (Fig. 4A)

Secure mounting bracket (C) to outlet box using screws, spring washers, and flat washers provided with the outlet box. (Fig. 4B)

***Note:** It is very important that you use the proper hardware when installing the mounting bracket (C) as this will support the fan.

IMPORTANT: If using the angle mount, make sure open end of mounting bracket (C) is installed facing the higher point of the ceiling.

- Remove motor screws (J) and lock washers (K) from underside of motor and save for blade arm (H) attachment later on. [If there are plastic motor blocks installed with the motor screws (J) and lock washers (K), discard the plastic motor blocks.] (Fig. 5)

Follow mounting instructions on pages 7 - 9 for "Downrod Style Fan Mounting" or proceed to pages 9 and 10 for "Closemount Style Fan Mounting," depending on mounting method (A or B) chosen in Step 2 on previous page.

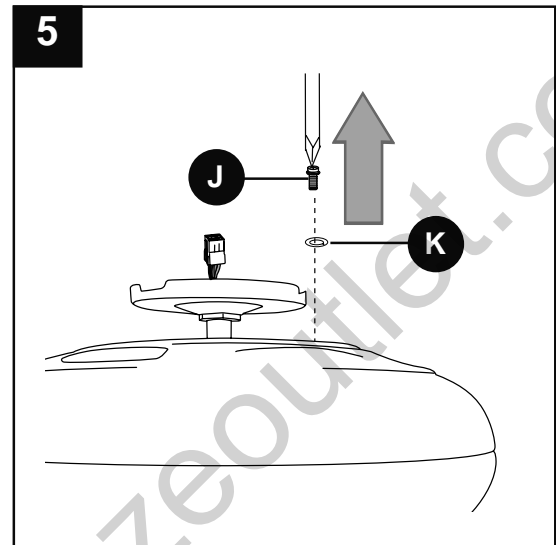
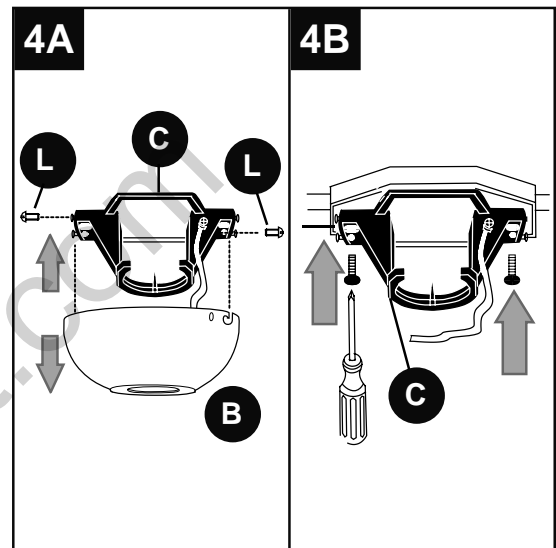

DOWNROD STYLE FAN MOUNTING

- Remove pin (M) and clip (N) from downrod (A). (Fig. 1A)

Partially loosen set screws in motor housing yoke at top of motor housing (D). (Fig. 1B)

***Helpful Hint:** Downrod style mounting is best suited for ceilings 8 ft. (2.44 m) high or higher. For taller ceilings you may want to use a longer downrod (not included) than the one provided. Angle style mounting is best suited for angled or vaulted ceilings. A longer downrod is sometimes necessary to ensure proper blade clearance.

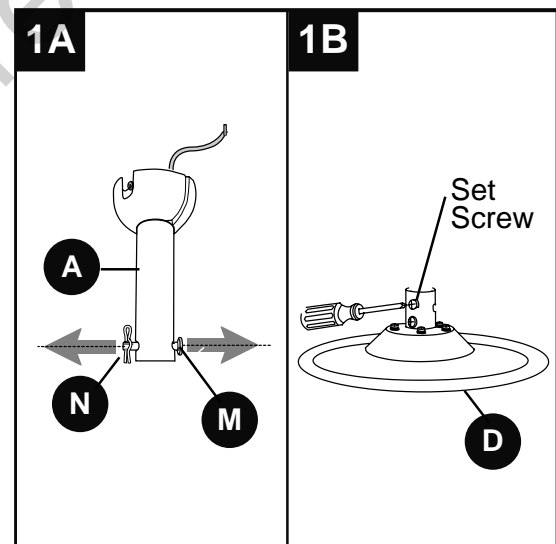

DOWNROD STYLE FAN MOUNTING

2. Insert downrod (A) through canopy (B) and yoke cover (E). Thread wires from motor housing (D) through downrod (A). (Fig. 2)

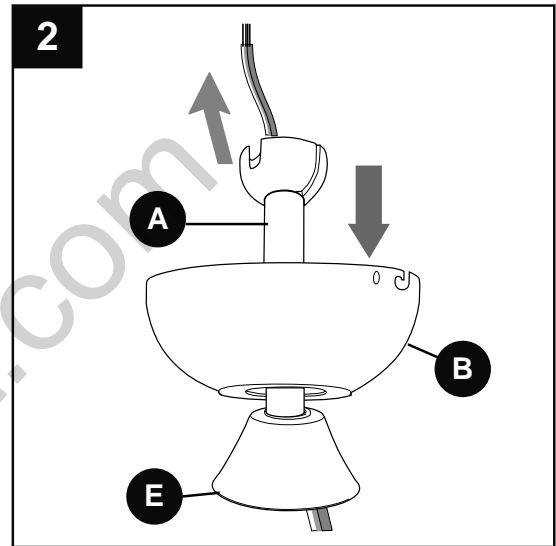

3. Slip downrod (A) into motor housing yoke, align holes and re-install pin (M) and clip (N). Re-tighten set screws in motor housing yoke and then tighten nuts. Slide yoke cover (E) down until it rests on top of motor housing (D). (Fig. 3)

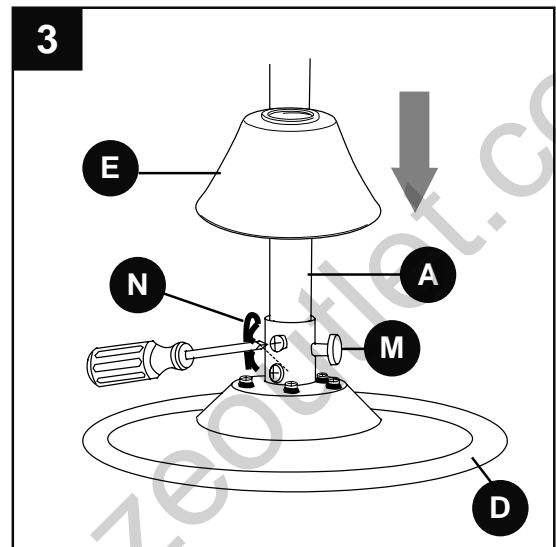

4. Depending on the length of downrod (A) you use, you may need to cut the lead wires back to simplify the wiring. If you decide to cut back the lead wires, it is suggested that you do so in the following manner:

Take the lead wires and make sure that you have pulled them all the way through the top of the downrod (A). Start at the TOP of the ball on the downrod (A) and measure 8 in. of lead wire, and then cut the excess wire off with wire cutters (not included). (Fig. 4)

NOTE: If you do *not* cut back the lead wires, **Steps 4 and 5 are not necessary and you may proceed to Step 6 instead.**

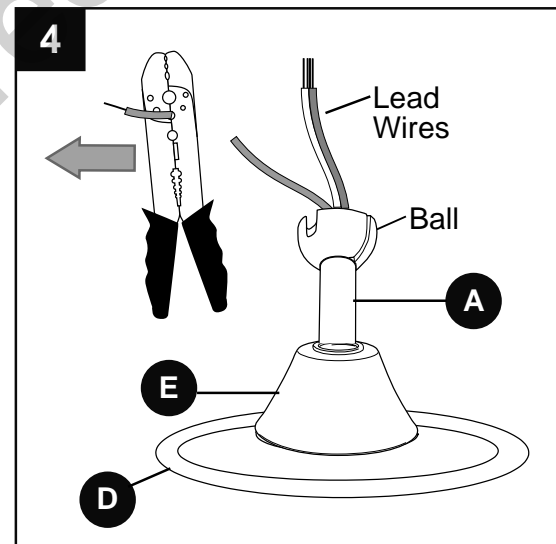

DOWNROD STYLE FAN MOUNTING

5. If you decided to cut back the lead wires in Step 4, strip 1/2 in. of insulation from end of white wire. Twist stripped ends of each strand of wire within the insulation with pliers (not included). (Fig. 5) Repeat Step 5 for black, blue (if applicable) and green wires.

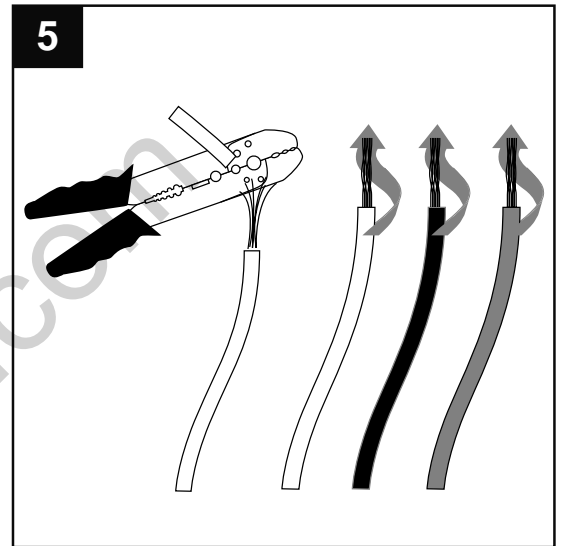

6. Install ball end of downrod (A) into mounting bracket (C) opening. Align slot in ball with tab in mounting bracket (C). (Fig. 6)

⚠ DANGER: Failure to align slot in ball with tab may result in serious injury or death.

Continue to "Wiring" instructions on page 11.

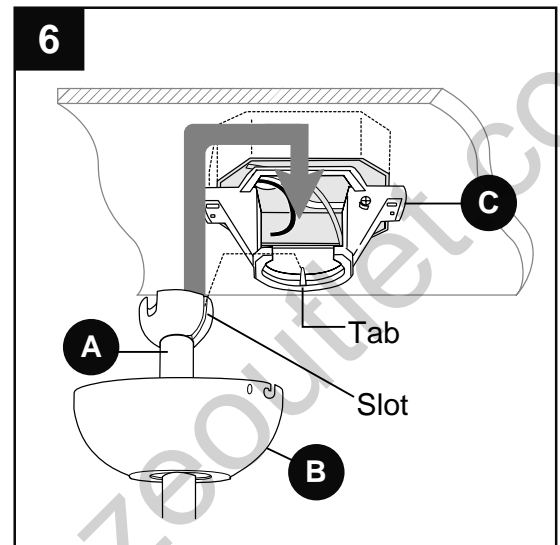

CLOSEMOUNT STYLE FAN MOUNTING

1. Remove canopy cover from bottom of canopy (B). (Fig. 1) [**Note:** It may be necessary to use the handle end of a screwdriver (not included) to remove the canopy cover by tapping on the canopy cover from the *inside* of the canopy (B).]

***Helpful Hint:** Closemount style mounting is more suitable for ceilings lower than 8 ft. (2.44 m) high. The downrod (A), yoke cover (E), hanging ball, and canopy cover are not used in this type of installation.

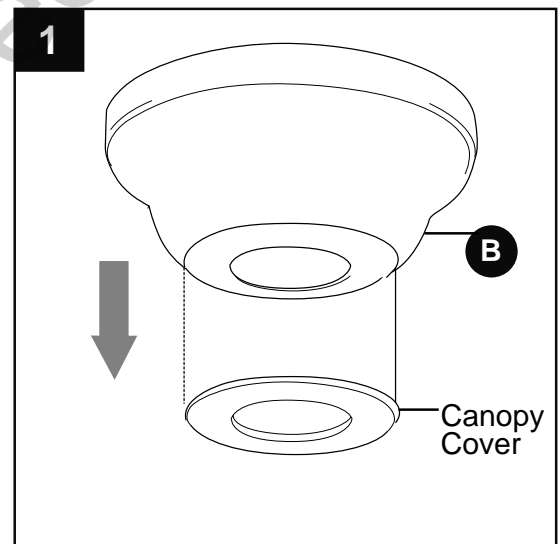

CLOSEMOUNT STYLE FAN MOUNTING

2. If necessary, remove every other screw and lock washer from top of motor housing (D). (If there are only three screws and lock washers in top of motor housing (D), the other three screws and lock washers will be located in one of the hardware packs.) (Fig. 2)

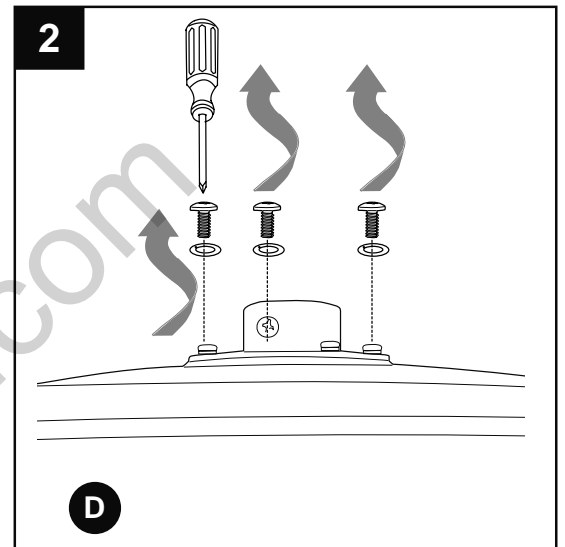

3. Pull wires through hole in the middle of the canopy (B) and attach canopy (B) to motor housing (D) using the three screws and three lock washers referred to in step 2 above. (Fig. 3)

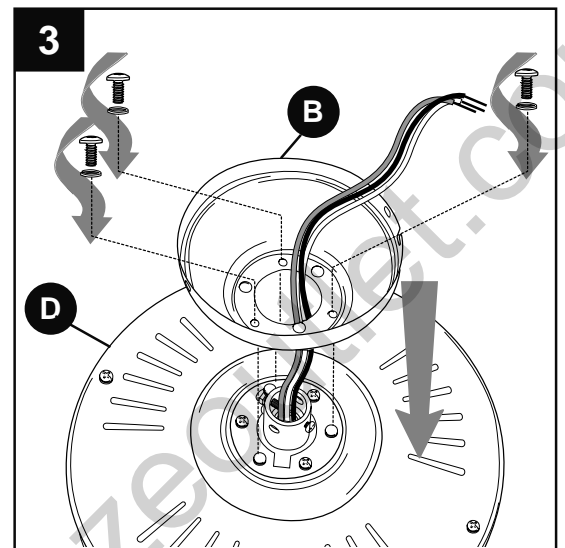

4. Hang motor housing (D) on the tab on the mounting bracket (C) using one of the *non-slotted* holes in the canopy (B). (Fig. 4)

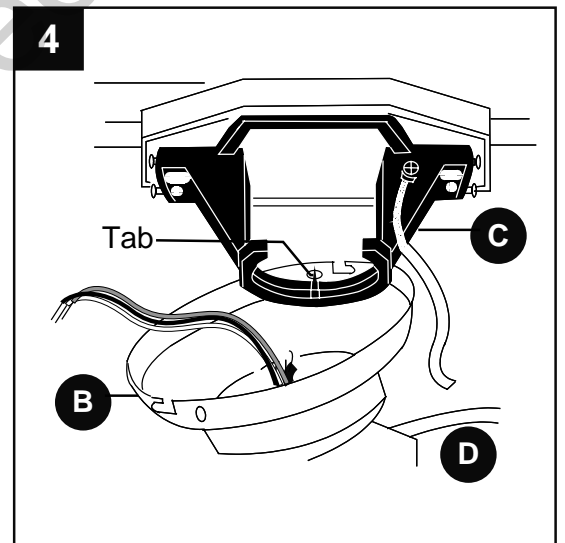

WIRING

⚠ WARNING: To reduce the risk of fire, electrical shock, or personal injury, wire connectors provided with this fan are designed to accept only one 12-gauge house wire and two lead wires from the fan. If your house wire is larger than 12-gauge or there is more than one house wire to connect to the two fan lead wires, consult an electrician for the proper size wire connectors to use.

⚠ CAUTION: Be sure outlet box is properly grounded and that a ground (green or bare) wire is present.

⚠ WARNING: If house wires are different colors than referred to in the following steps, stop immediately. A professional electrician is recommended to determine wiring.

⚠ DANGER: If using this fan in a DAMP location, this fan must be connected to a supply circuit that is protected by a Ground Fault Circuit Interrupter (GFCI) to reduce the risk of personal injury, electrical shock or death.

1. Choose wiring diagram (Fig. 1A, Fig. 1B or Fig. 1C) that fits your situation and make appropriate wiring connections as follows: [**NOTE:** For each wire connection below, use one of the wire connectors (CC) provided, making sure to screw wire connector (CC) on in a clockwise direction.]

1A. FAN AND LIGHT CONTROLLED BY PULL CHAINS: Connect **BLACK** and **BLUE** wire from fan to **BLACK** wire from ceiling. Connect **WHITE** wire from fan to **WHITE** wire from ceiling. Connect all **GROUND (GREEN)** wires together from fan (on downrod (A) and mounting bracket (C)) to **BARE/GREEN** wire from ceiling. (Fig. 1A)

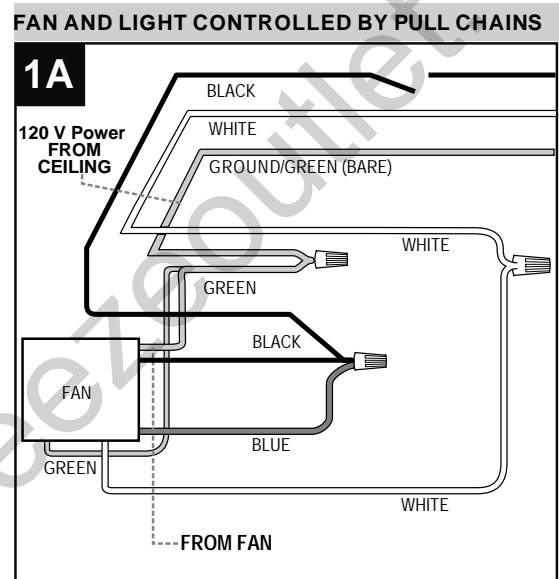

WIRING

1B. FAN CONTROLLED BY PULL CHAIN, LIGHT BY WALL SWITCH: If you intend to control the fan light with a separate wall switch, connect **BLACK** wire from fan to **BLACK** wire from ceiling. Connect **BLUE** wire from fan to the **BLACK** wire from the independent wall switch for the light. Connect **WHITE** wire from fan to **WHITE** wire from ceiling. Connect all **GROUND (GREEN)** wires together from fan (on downrod (A) and mounting bracket (C)) to **BARE/GREEN** wire from ceiling. (Fig. 1B)

FAN CONTROLLED BY PULL CHAIN, LIGHT BY WALL SWITCH

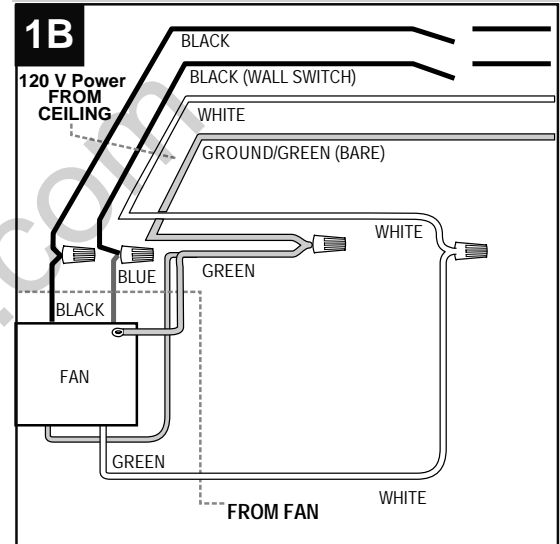

1C. FAN AND LIGHT CONTROLLED BY TWO WALL SWITCHES: If you intend to control the fan and light with separate wall switches, connect **BLACK** wire from fan to **BLACK** wire from the independent wall switch for the fan. Connect **BLUE** wire from fan to the **BLACK** wire from the other independent wall switch for the light. Connect **WHITE** wire from fan to **WHITE** wire from ceiling. Connect all **GROUND (GREEN)** wires together from fan (on downrod (A) and mounting bracket (C)) to **BARE/GREEN** wire from ceiling. (Fig. 1C)

FAN AND LIGHT CONTROLLED BY TWO WALL SWITCHES

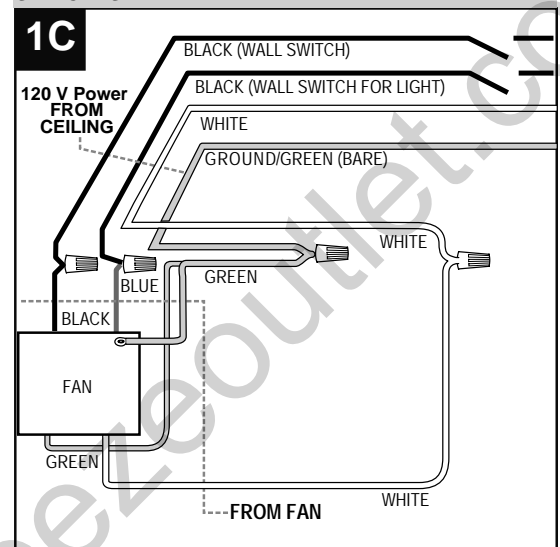

NOTE: Black wire is hot power for fan. Blue wire is hot power for light kit. White wire is common for fan and light kit. Green or bare wire is ground.

WIRING

2. Wrap electrical tape (not included) around each individual wire connector (CC) down to the wire as shown in Fig. 2.

⚠ WARNING: Make sure no bare wire or wire strands are visible after making connections. Place green and white connections on opposite side of box from the black and blue (if applicable) connections.

Turn spliced/taped wires upward and gently push wires and wire connectors (CC) into outlet box.

Hardware Used

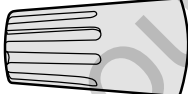
- CC** E3 Wire Connector x4
- 

3. **IMPORTANT:** Using a full range dimmer switch (not included) to control fan speed will cause a loud humming noise from fan. To reduce the risk of fire or electrical shock, do NOT use a full range dimmer switch to control fan speed. (Fig. 3)

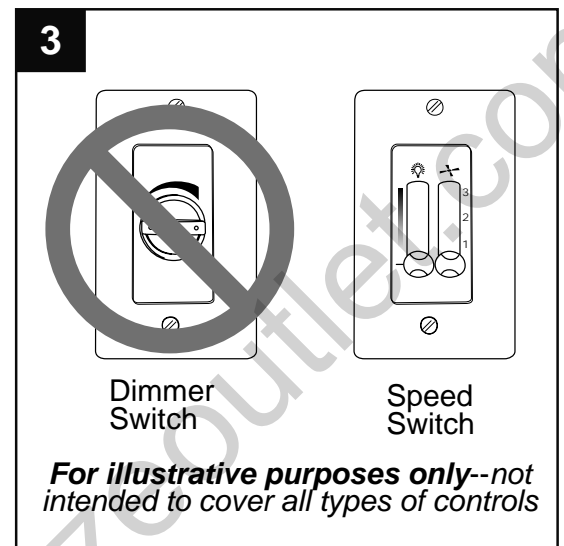
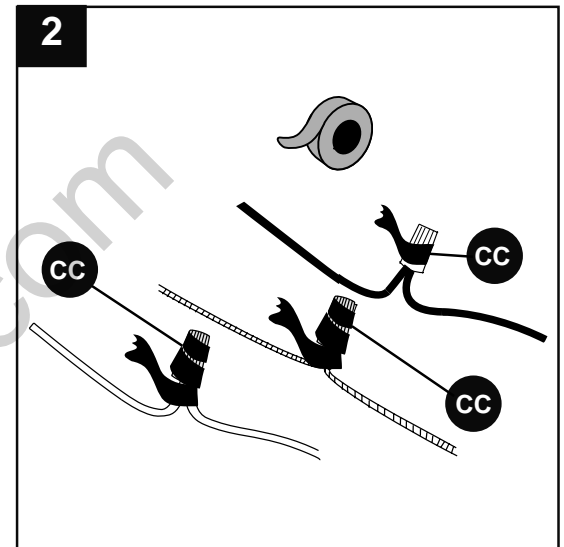

FINAL INSTALLATION

1. Lift canopy (B) to mounting bracket (C) and align slotted holes in canopy (B) with canopy mounting screws (L) that were loosened in Step 4A of "Initial Installation" section on page 7. Twist canopy (B) to lock. Re-insert the two canopy mounting screws (L) that were removed in the step mentioned above. Tighten all canopy mounting screws (L) securely. (Fig. 1)

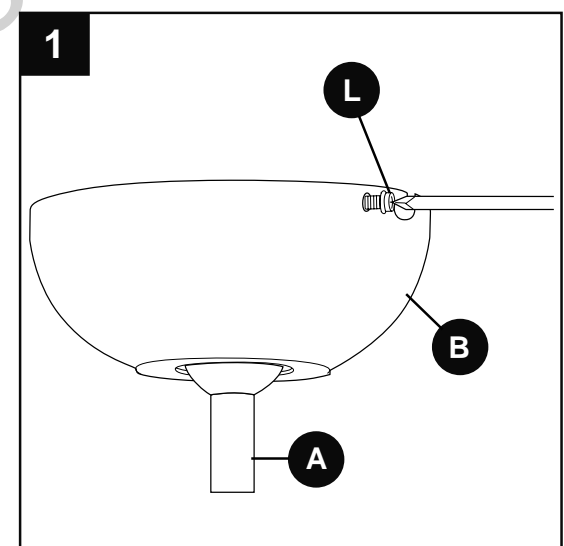

FINAL INSTALLATION

- Align posts in blade plate (V) with holes on one side of blade (G). Align holes in blade arm (H) with holes on opposite side of blade (G) and then push up on blade plate (V) until posts go through holes in blade arm (H). Use three blade screws (AA) and three blade washers (BB) to secure blade plate (V) and blade arm (H) to blade (G). Do not tighten blade screws (AA) until each blade screw (AA) has been started, and then tighten each blade screw (AA), starting with the one in the middle. (Fig. 2) Repeat with remaining blades (G).

Hardware Used

AA Blade Screw  x15

BB Blade Washer  x15

- Locate motor screws (J) and lock washers (K) that were removed in Step 5 on page 7.

Insert two motor screws (J), along with lock washers (K), through one blade arm (H) to attach blade arm (H) to motor. Tighten motor screws (J) securely. (Fig. 3) Repeat with remaining blade arms (J), making sure to completely secure each blade arm (J) before proceeding with the next.

- If you wish to USE the light kit**, remove three switch housing plate screws (W) from underside of motor. (Fig. 4)

Punch center cap out of switch housing (F) with a screwdriver. Locate **BLUE** (or **BLACK**) and **WHITE** wires in switch housing (F) labeled FOR LIGHT and remove and discard plastic that holds these two wires together. (Fig. 4)

If you do NOT wish to use the light kit, please go to section titled "Installing Fan Without Included Light Kit (Optional)" on page 17.

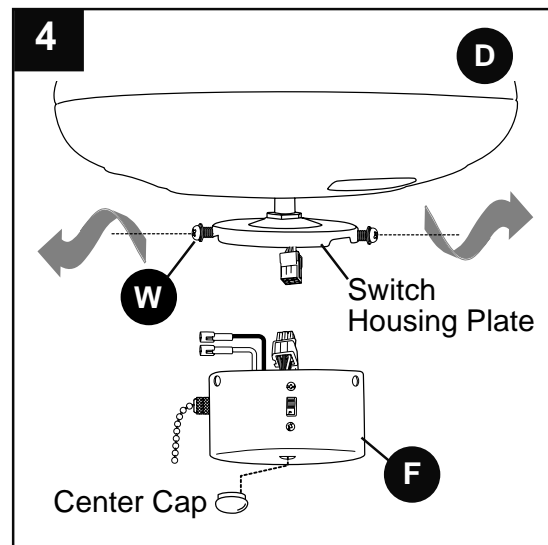
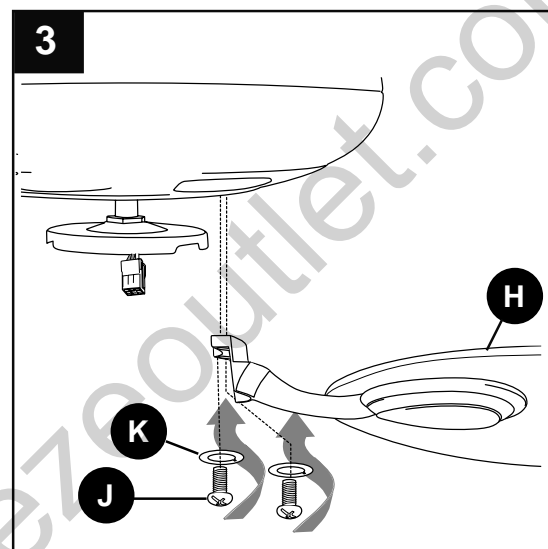
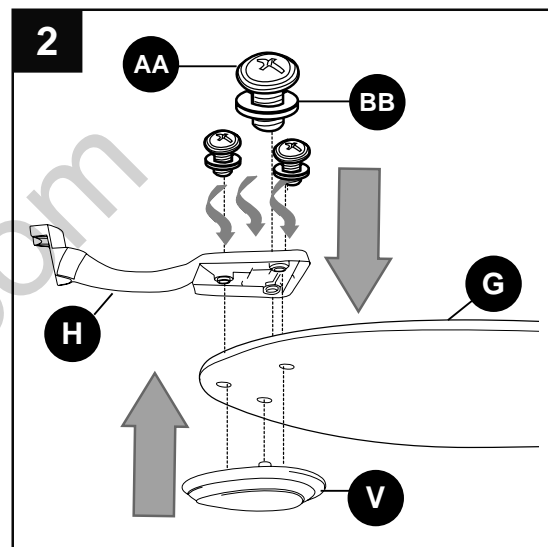

FINAL INSTALLATION

5. Remove hex nut (S) and 11 mm lock washer (T) from threaded rod on light kit fitter (O). Gently feed wires from light kit fitter (O) through hole in middle of switch housing (F) followed by 11 mm lock washer (T) and hex nut (S). Tighten hex nut (S) over 11 mm lock washer (T) for a secure fit. (Fig. 5)

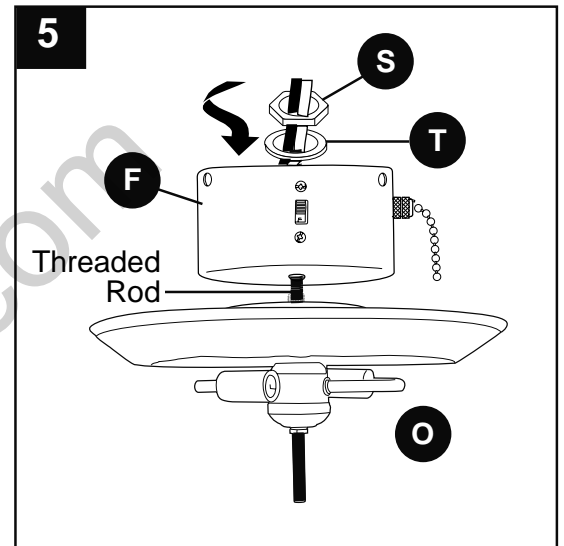

6. Connect **WHITE** wire from light kit fitter (O) to **WHITE** wire from switch housing (F). Connect **BLACK** wire from light kit fitter (O) to **BLUE** (or **BLACK**) wire from switch housing (F). Make sure that mox connections snap together securely. (Fig. 6)

Connect male plug from motor housing (D) to female plug from switch housing (F), matching up the colors on the male plug with the colors on the female plug for correct fit. . Make sure that plugs are connected tightly. (Fig. 6)

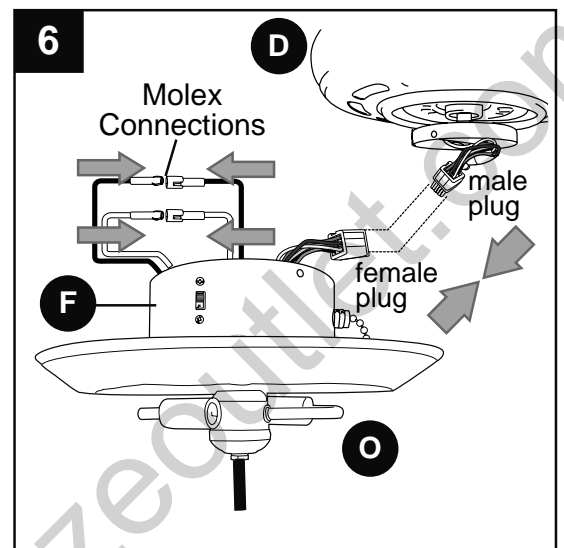

7. Carefully arrange wiring within switch housing (F), and then align holes in switch housing (F) with holes in switch housing plate. Attach switch housing (F) with three switch housing plate screws (W) that were removed in Step 4 on the previous page. Tighten all switch housing plate screws (W) securely. (Fig. 7)

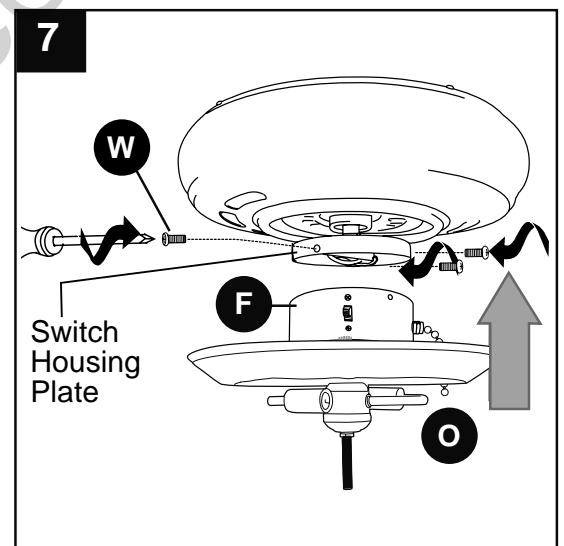

FINAL INSTALLATION

8. Install the two 13-watt max. compact fluorescent bulbs (U) included. (Fig. 8)

⚠ CAUTION: When replacing bulbs, please allow bulbs and glass shade to cool down before touching.

	LAMP CONTAINS MERCURY	
Manage in accordance with Spills, Disposal and Site Cleanup Requirements. In case of breakage, follow clean-up procedures provided by contacts below.		
www.epa.gov/cflcleanup 1-866-284-4010		

9. Remove finial (R), finial plate (Q) and rubber washer from threaded rod at bottom of light kit fitter (O).

Place white washer inside glass shade (P) over center hole. Align center hole in the glass shade (P) with threaded rod, allowing pull chains to come through corresponding holes in glass shade (P). Push up gently on glass shade (P) until threaded rod comes through hole. Thread pull chains through corresponding holes in finial plate (Q) and center pull chain through hole in finial (R). (*Align fan pull chain so that it does not rub against bulbs when fan is in operation.*) Tighten finial (R) to secure glass shade (P) to light kit fitter (O). (Fig. 10)

Note: Do not overtighten finial (R) as glass may crack or break.

10. Attach pull chain extensions (I) supplied in one of the hardware packs or custom pull chain extensions (not included) to fan and light pull chains. (Fig. 10)

NOTE: This fan is remote control adaptable (remote control not included). Any remote control used with this fan **MUST** be UL-approved for DAMP LOCATIONS.

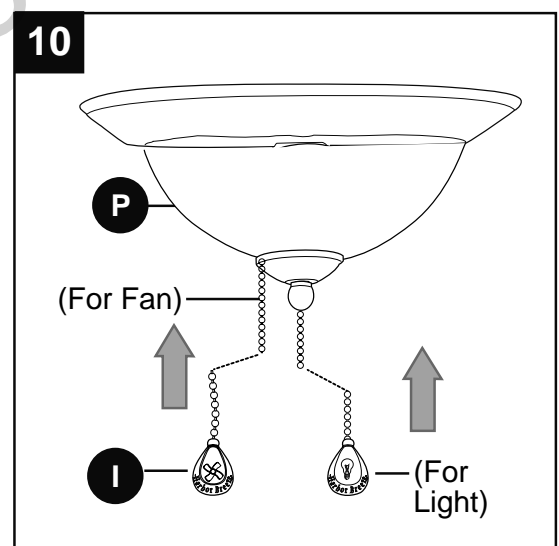
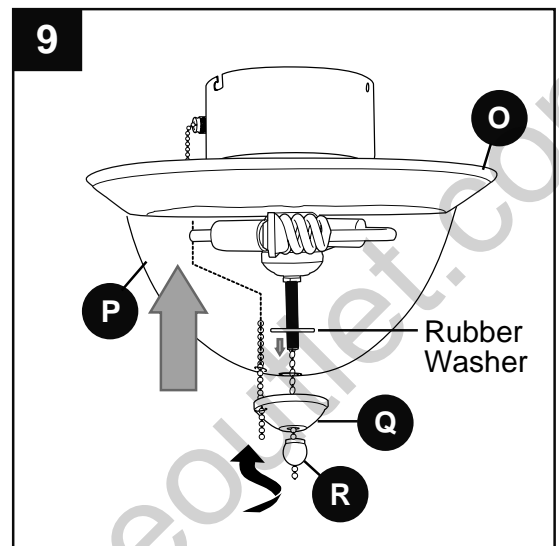
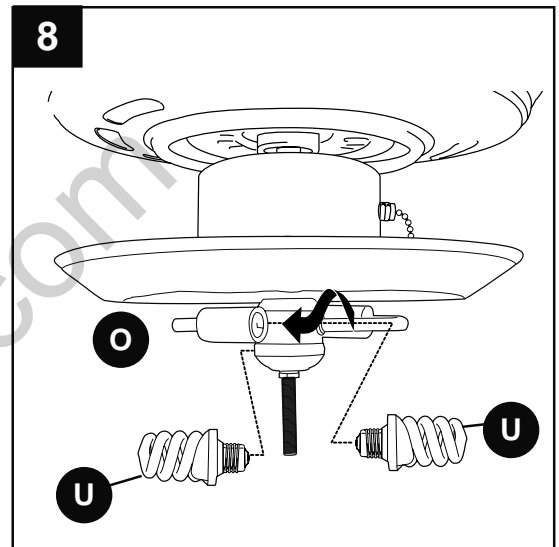

INSTALLING FAN WITHOUT INCLUDED LIGHT KIT (OPTIONAL)

1. If you do NOT wish to use the light kit, remove three switch housing plate screws (W) from underside of motor. (Fig. 1)

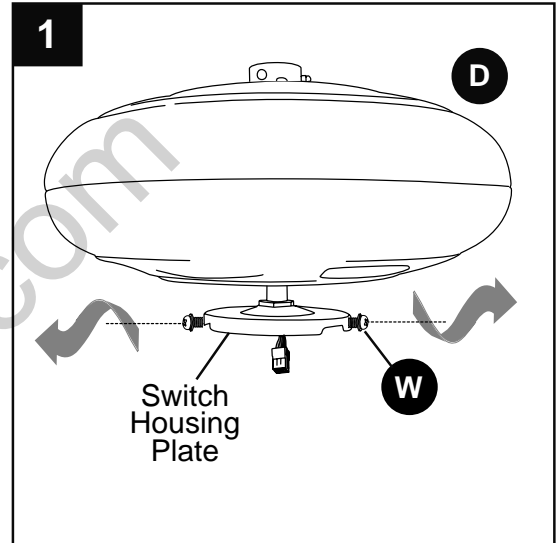

2. Connect male plug from motor housing (D) to female plug from switch housing (F), matching up the colors on the male plug with the colors on the female plug for correct fit. (Fig. 2) Make sure that plugs connect tightly.

Align holes in switch housing (F) with holes in switch housing plate. Re-insert switch housing plate screws (W) that were previously removed. Tighten all three switch housing plate screws (W) securely. (Fig. 2)

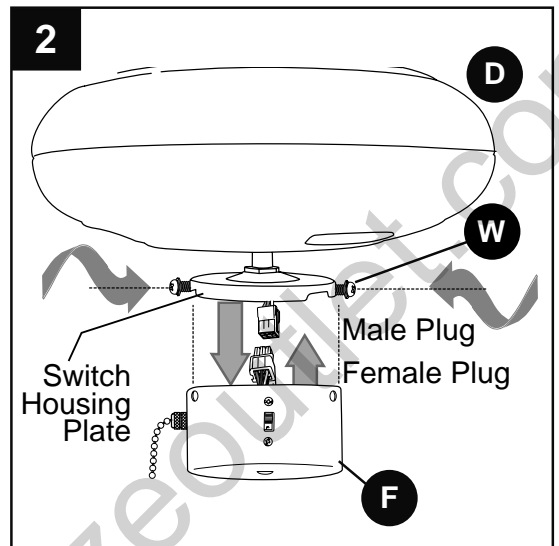

3. Attach one of the pull chain extensions (I) supplied in the hardware packs or a custom pull chain extension (not included) to fan pull chain. (Fig. 3)

NOTE: This fan is remote control adaptable (remote control not included). Any remote control used with this fan MUST be UL-approved for DAMP LOCATIONS.

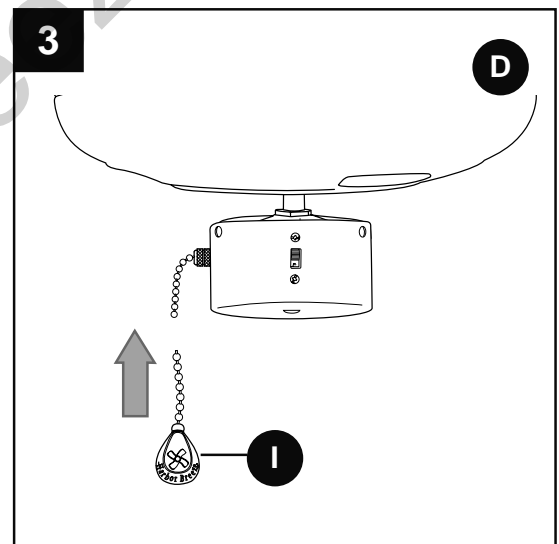

OPERATION INSTRUCTIONS

1. The pull chain located on the switch housing (F) has four positions to control **fan** speed. One pull is HIGH, two is MEDIUM, three is LOW and four turns the fan OFF. (Fig. 1)

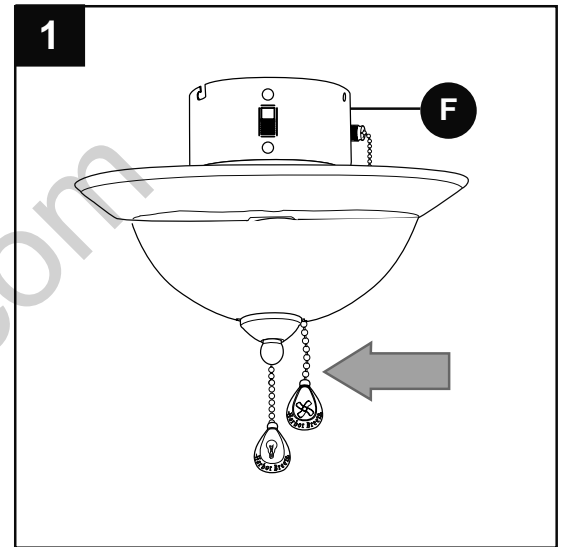

2. The pull chain in the middle is used to turn the **light** ON or OFF. (Fig. 2)

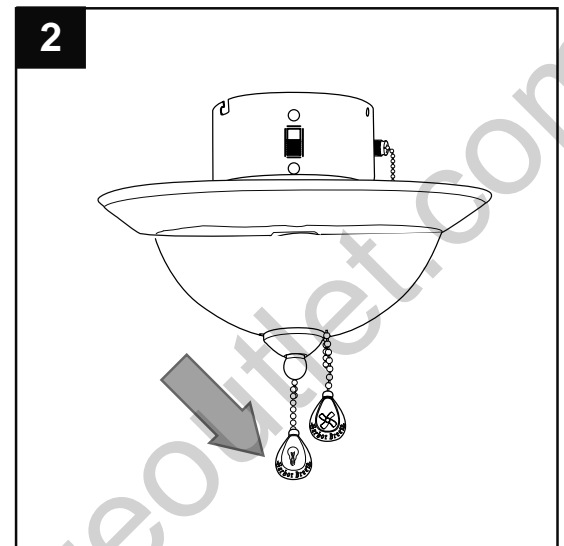

3. Use the fan reverse switch, located on the switch housing (F), to optimize your fan for seasonal performance. (Fig. 3) A ceiling fan will allow you to raise your thermostat setting in summer and lower your thermostat setting in winter without feeling a difference in your comfort.

Note: Wait for fan to stop before moving the reverse switch.

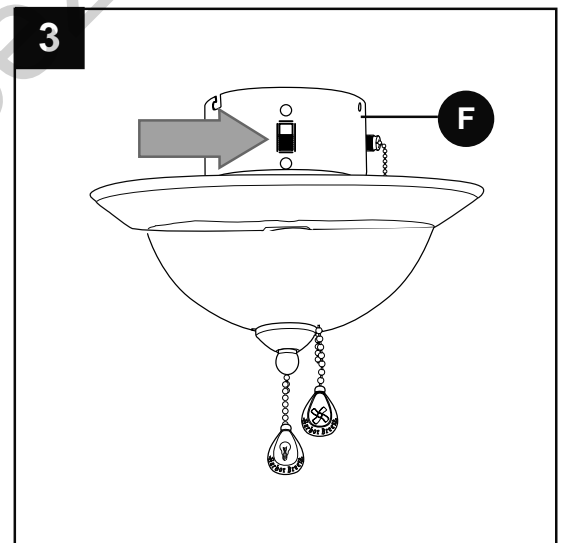

OPERATION INSTRUCTIONS

3A. In **warmer** weather, setting the reverse switch in the *DOWN* position will result in downward airflow creating a wind chill effect. (Fig. 3A)

3B. In **cooler** weather, setting the reverse switch in the *UP* position will result in upward airflow that can help move stagnant, hot air off the ceiling area. (Fig. 3B)

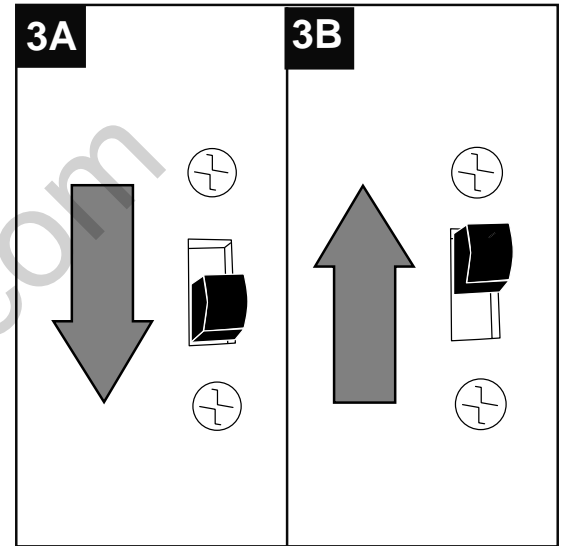

3C. **IMPORTANT:** Reverse switch must be set either **completely UP** or **completely DOWN** for fan to function. If the reverse switch is set in the *middle* position (Fig. 3C), fan will not operate.

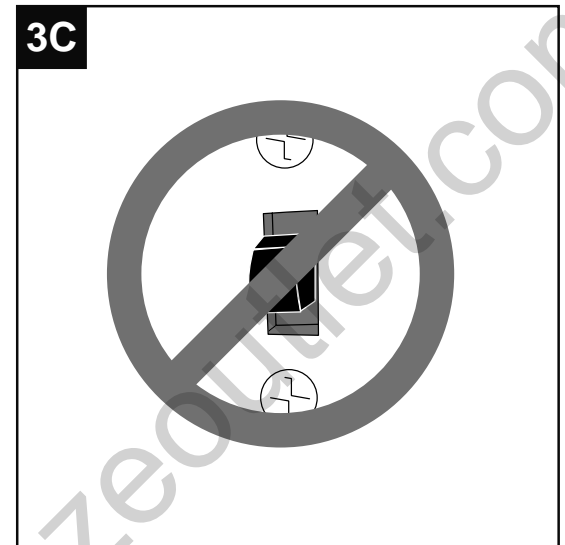

CARE AND MAINTENANCE

At least twice each year, lower canopy (B) to check downrod (A) assembly, and then tighten all screws on the fan. Clean motor housing (D) with only a soft brush or lint-free cloth to avoid scratching the finish. Clean blades (G) with a lint-free cloth. You may occasionally apply a light coat of furniture polish to wood blades for added protection.

Important: Shut off main power supply before beginning any maintenance. Do not use water or a damp cloth to clean the ceiling fan.

TROUBLESHOOTING

If you have any questions regarding the product please call customer service at **1-800-527-1292**, 8:30 a.m. - 5 p.m., CST, Monday - Friday.

⚠ Warning: Before beginning work, shut off the power supply to avoid electrical shock.

PROBLEM	POSSIBLE CAUSE	CORRECTIVE ACTION
Fan does not move.	<ol style="list-style-type: none"> 1. Reverse switch not engaged. 2. Power is off or fuse is blown. 3. Faulty wire connection. 4. Plugs not connected properly. 	<ol style="list-style-type: none"> 1. Push switch firmly either up or down. 2. Turn power on or check fuse. 3. Turn power off. Loosen canopy (B) and check all connections. 4. Check that male and female plugs in light kit fitter (O) are connected properly according to instructions on page 15.
Noisy operation.	<ol style="list-style-type: none"> 1. Blades (G) are loose. 2. Cracked blade (G). 3. Full range dimmer switch. 4. Fan is new. 	<ol style="list-style-type: none"> 1. Tighten all blade screws (AA). 2. Replace blade (G). 3. Replace with an approved speed control device. 4. Allow fan a "break in" period of a few days, especially when running the fan at Medium and High speeds.
Excessive wobbling.	<ol style="list-style-type: none"> 1. Blades (G) are loose. 2. Blade arms (H) incorrectly attached. 3. Unbalanced blades (G). 4. Fan not securely mounted. 5. Fan too close to vaulted ceiling. 6. Set screw(s) on motor housing yoke is (are) not tightened properly. 7. Set screw on hanging ball is not tightened properly. 	<ol style="list-style-type: none"> 1. Tighten all blade screws (AA). 2. Re-install blade arms (H). 3. Switch one blade (G) with a blade (G) from the opposite side. 4. Turn power off. Carefully loosen canopy (B) and verify that mounting bracket (C) is secure. 5. Use a longer downrod (A) or move fan to another location. 6. Tighten yoke set screw(s) securely. 7. Carefully loosen and lower canopy (B) and verify that set screw on hanging ball is tightened securely.
Fan operates but light fails.	<ol style="list-style-type: none"> 1. Bulb(s) not installed correctly. 2. Wires in canopy (B) not wired properly. 3. Wall switch to fan is off. 4. Wires in switch housing (F) not connected properly. 	<ol style="list-style-type: none"> 1. Re-install bulb(s). 2. Check wires in canopy (B) and, if necessary, re-wire according to instructions on pages 11 - 13. 3. Make sure that wall switch to fan is on. 4. Check wires in switch housing (F) and, if necessary, re-wire according to instructions on page 15.

Note: A small amount of "wobble" is normal and should not be considered a defect.

WARRANTY

LIMITED LIFETIME WARRANTY: Litex Industries warrants this fan to be free from defects in workmanship and materials present at time of shipment from the factory for Lifetime limited from the date of purchase. This warranty applies only to the original purchaser. Litex Industries agrees to correct any defect at no charge or, at our option, replace the ceiling fan with a comparable or superior model.

To obtain warranty service, present a copy of your sales receipt as proof of purchase. All cost of removal and reinstallation are the express responsibility of the purchaser. Any damage to the ceiling fan by accident, misuse or improper installation, or by using parts not produced by the manufacturer of this fan or affixing accessories not produced by the manufacturer of this fan, are the purchaser's own responsibility. Litex Industries assumes no responsibility whatsoever for fan installation during the limited lifetime warranty. Any service performed by an unauthorized person will render the warranty invalid.

Due to varying climatic conditions, this warranty does not cover changes in brass finish, rusting, pitting, tarnishing, corroding or peeling. Brass finish fans maintain their beauty when protected from varying weather conditions. Any glass provided with this fan is not covered by the warranty.

Any replacement of defective parts for the ceiling fan must be reported within the first year from the date of purchase. For the balance of the warranty, call our customer service department (at **1-800-527-1292**) for return authorization and shipping instructions so that we may repair or replace the ceiling fan. Any fan or parts returned improperly packaged is/are the sole responsibility of the purchaser. There is no further express warranty. Litex Industries disclaims any and all implied warranties. The duration of any implied warranty which cannot be disclaimed is limited to the limited lifetime period as specified in our warranty. Litex Industries shall not be liable for incidental, consequential or special damages arising at or in connection with product use or performance except as may otherwise be accorded by law. This warranty gives you specific legal rights and you may also have other rights which vary from state to state. This warranty supersedes all prior warranties.

REPLACEMENT PARTS LIST

For replacement parts, call our customer service department at **1-800-527-1292**, 8:30 a.m. - 5:00 p.m., CST, Monday - Friday. When ordering parts, please have the Model # or Item # of the fan available, which can be found on page 1.

PART	DESCRIPTION
A	Downrod
B	Canopy
C	Mounting Bracket
E	Yoke Cover
F	Switch Housing
G	Blade
H	Blade Arm
I	Pull Chain Extension
J	Motor Screw
K	Lock Washer
L	Canopy Mounting Screw
M	Pin
N	Clip
O	Light Kit Fitter
P	Glass Shade
Q	Finial Plate
R	Finial
S	Hex Nut
T	11mm Lock Washer
V	Blade Plate
W	Switch Housing Plate Screw
AA	Blade Screw
BB	Blade Washer
CC	E3 Wire Connector

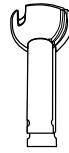

A

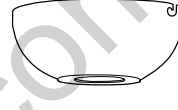

B

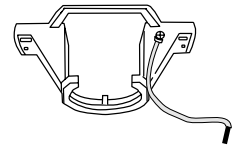

C



E

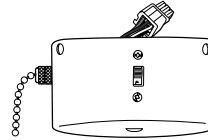

F

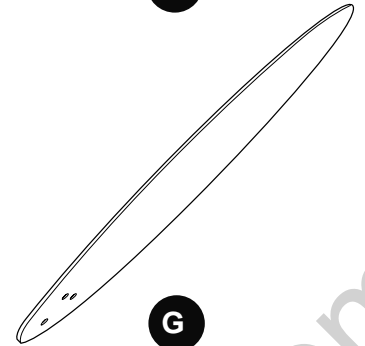

G



H



I



J



K



L



M



N

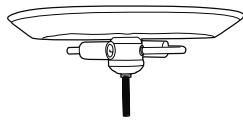

O

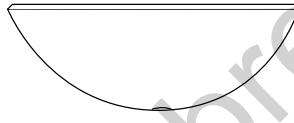

P

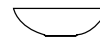

Q



R



S



T



V



W



AA



BB



CC



VENTILADOR DE TECHO TILGHMAN

Harbor Breeze® es marca registrada de LF, LLC. Reservados todos los derechos.

MODELO #E-WCK44ABZ5LKS

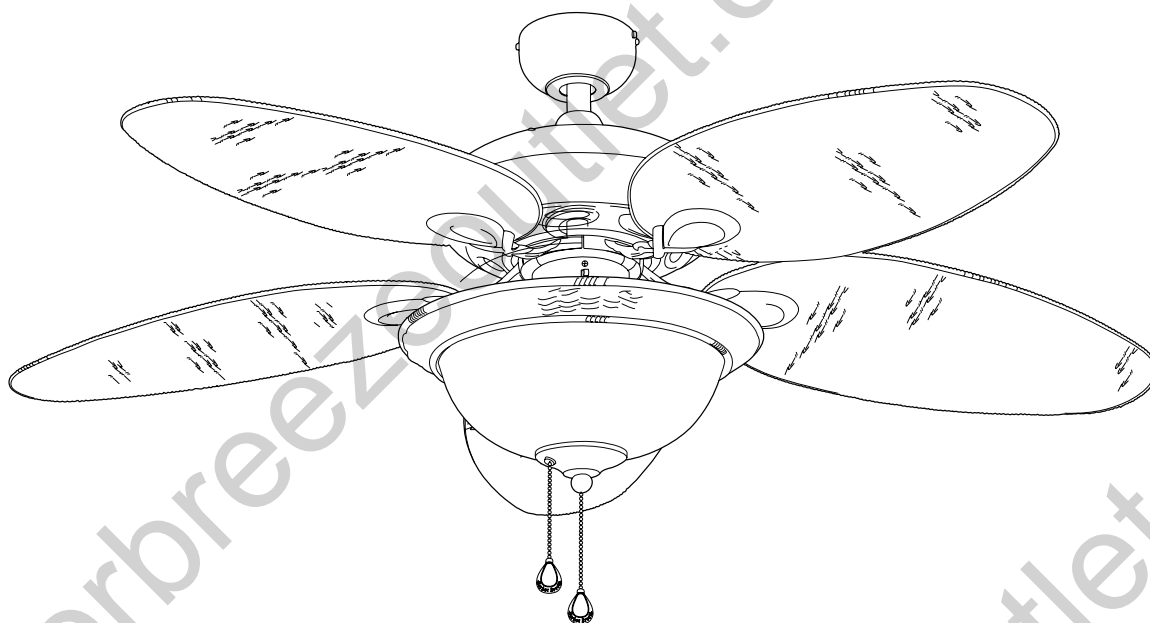

ADJUNTE SU RECIBO AQUI

Número de serie _____ Fecha de compra _____



¿Preguntas, problemas, faltan piezas? Antes de regresar a la tienda, llame o póngase en contacto con nuestro departamento de servicio al cliente al **1-800-527-1292**, de 8:30 a.m. a 5:00 p.m., hora central, de lunes a viernes.

INDICE

Información de seguridad	24 - 25
Contenido del paquete	26
Contenido de artículos de ferretería	27
Preparación	27
Instalación inicial	28 - 29
Estilo de montaje del ventilador con el vástago	29 - 31
Estilo de montaje del ventilador sin el vástago	31 - 32
Conexión de los cables	33 - 35
Instalación final	35 - 39
El instalar el ventilador sin el juego de luz incluido (opcional)	40
Instrucciones de funcionamiento	41 - 42
Cuidado y mantenimiento	42
Localización de fallas	43 - 44
Garantía	44
Lista de piezas de repuesto	45

INFORMACIÓN DE SEGURIDAD

LEA Y GUARDE ESTAS INSTRUCCIONES

Lea y comprenda completamente este manual antes de intentar ensamblar, instalar o usar el producto. Si tiene preguntas relacionadas con el producto, llame al Departamento de Servicio al Cliente al **1-800-527-1292**, de lunes a viernes de 8:30 a.m. a 5:00 p.m., hora central estándar.

- No deseche la caja del ventilador ni los accesorios de espuma. En caso de que deba devolverse este ventilador a la fábrica para realizarle reparaciones, debe ser enviado en su empaque original para asegurar una protección adecuada contra daños que puedan aumentar la causa inicial de la devolución.
- Asegúrese de que todas las conexiones eléctricas cumplan con los códigos y ordenanzas locales, el Código Eléctrico Nacional y la norma ANSI/NFPA 70-1999. Si no está familiarizado con la instalación del cableado eléctrico, contrate a un electricista calificado o consulte un manual de cableado (disponible en Lowe's) para hacerlo usted mismo.
- Asegúrese de que el sitio de instalación que elija permita una distancia mínima de 2,13 m desde las aspas hasta el piso y de que los extremos de las aspas estén alejados, como mínimo, 76,20 cm de cualquier obstáculo.
- Una vez instalado el ventilador, asegúrese de que todas las conexiones sean seguras a fin de evitar que se caiga.
- El peso neto de este ventilador, incluido el kit de iluminación, es: 7,5 kg.



⚠ PELIGRO

Si va a utilizar este ventilador en un lugar HUMEDO, hay que conectar el ventilador a un circuito de alimentación que esté protegido por un Interruptor de Circuito de Falla de Tierra (GFCI, por sus siglas en inglés) para reducir el riesgo de daño corporal, descarga eléctrica o la muerte.

⚠ ADVERTENCIAS



Para reducir el riesgo de incendios, descargas eléctricas o lesiones personales, monte a una caja de salida marcada como "ACCEPTABLE FOR FAN SUPPORT OF 35 LBS (15.9 KG) OR LESS" (apta para sostener un ventilador de 15,88 kg (35 lb) o menos) y utilice los tornillos de montaje incluidos en la caja de salida. La mayoría de las cajas de salida que se usan comúnmente para sostener ensambles de iluminación no son aptas para sostener un ventilador y puede ser necesario reemplazarlas. Si tiene dudas, consulte a un electricista calificado.

Al montar el ventilador en una caja de salida del techo, use una caja de salida octogonal de METAL. Asegure la caja de salida directamente a la estructura del edificio. La caja de salida y su soporte deben ser capaces de sostener el peso del ventilador en movimiento (al menos 15,88 kg). NO use una caja de salida de plástico.

Para evitar lesiones personales, puede ser necesario usar guantes al manipular las piezas del ventilador con bordes filosos.

Para reducir el riesgo de incendio, choque eléctrico o daño corporal, se diseñaron los conectores para cable provistos con este ventilador para aceptar sólo un cable de calibre 12 de la casa y dos cables principales del ventilador. Si el calibre del cable de la casa es superior al 12 o hay más de un cable de la casa para conectar a los cables principales del ventilador, consulte con un electricista para informarse sobre el tamaño correcto de conectores para cable que se debe usar.

Para reducir el riesgo de incendios o descargas eléctricas, no use el ventilador con dispositivos de control de velocidad para ventiladores de estado sólido ni controle la velocidad del ventilador con un regulador de intensidad de rango completo.

Para reducir el riesgo de incendio, descarga eléctrica o lesiones personales, no doble los brazos de las aspas al instalarlos, al equilibrar las aspas o al limpiar el ventilador. No introduzca objetos entre las aspas en movimiento.

Para reducir el riesgo de lesiones personales, use **sólo** las piezas que se incluyen con este ventilador. **El uso de piezas DISTINTAS a aquellas que se incluyen con este ventilador anulará la garantía.**

PRECAUCIONES

Antes de proseguir, desconecte la electricidad, quitando los fusibles o cortando el suministro de energía de los circuitos para evitar un choque eléctrico.

Lea todas las instrucciones y la información de seguridad antes de instalar su ventilador nuevo. Revise los diagramas de ensamblaje acompañantes.

CONTENIDO DEL PAQUETE

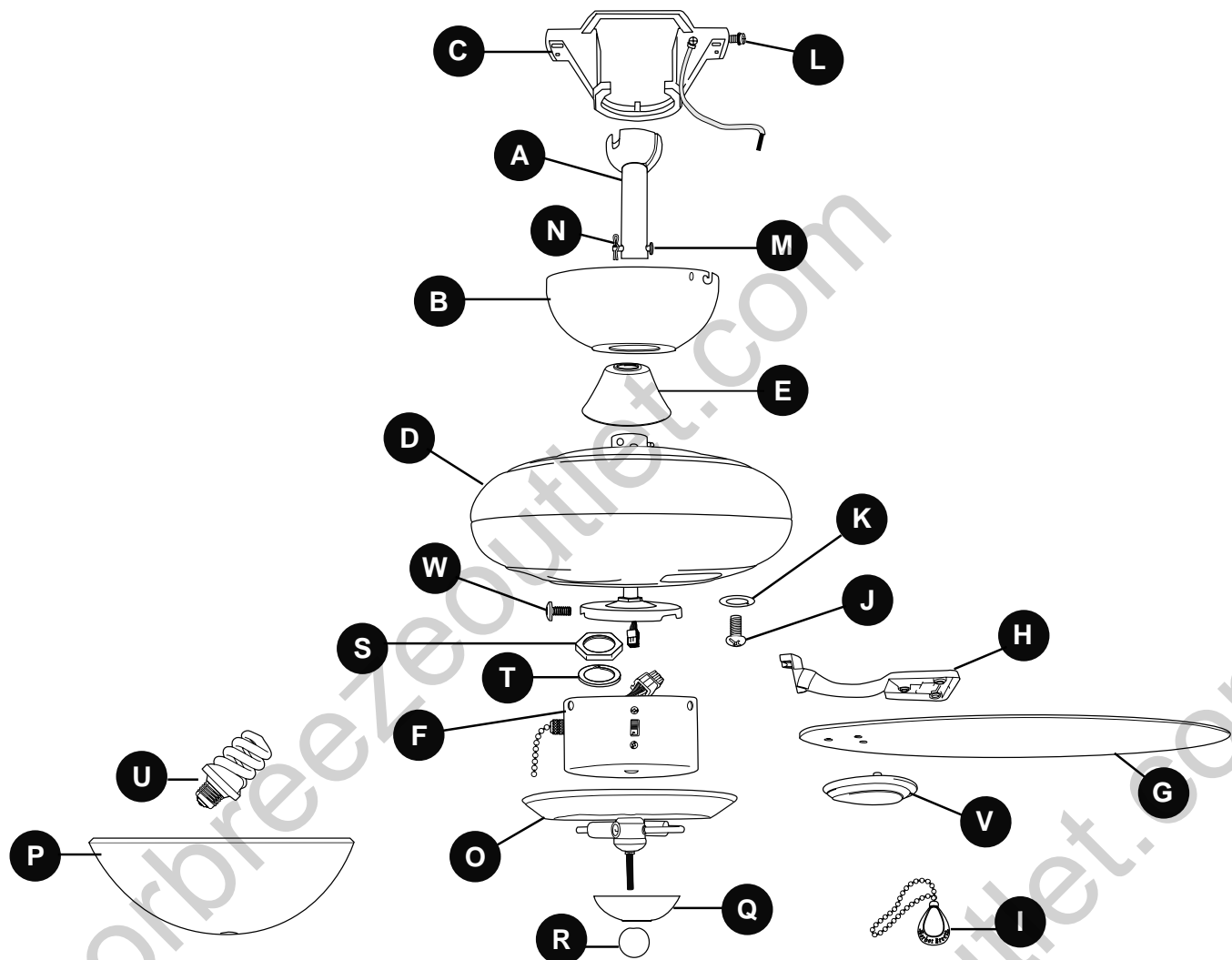

PIEZA	DESCRIPCION	CANTIDAD
A	Vástago	1
B	Cubierta	1
C	Soporte de montaje (preensamblado)	1
D	Bastidor del motor	1
E	Cubierta del yugo	1
F	Caja del interruptor	1
G	Paleta	5
H	Brazo para la paleta	5
I	Extensión para la cadena de encendido	2
J	Tornillo del motor (preensamblado)	10
K	Arandela de seguridad (preensamblada)	10
L	Tornillo para montaje de la cubierta (preensamblado)	4
M	Clavija (preensamblada)	1
N	Sujetador (preensamblado)	1

PIEZA	DESCRIPCION	CANTIDAD
O	Conector para el juego de luz	1
P	Pantalla de vidrio	1
Q	Placa del adorno con rosca (preensamblada)	1
R	Adorno con rosca (preensamblado)	1
S	Tuerca hexagonal (preensamblada)	1
T	Arandela de seguridad de 11 mm (preensamblada)	1
U	Bombilla fluorescente compacta	2
V	Placa de la paleta	5
W	Tornillo de la placa de la caja del interruptor (preensamblado)	3

⚠ RECORDATORIO IMPORTANTE: Se tienen que utilizar las piezas provistas con este ventilador para una instalación adecuada y su seguridad. **⚠**

CONTENIDO DE ARTICULOS DE FERRETERIA (se muestra en tamaño natural)

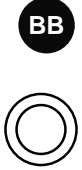
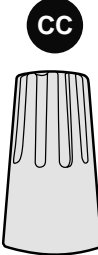
		
Tornillo para la paleta	Arandela para la paleta	Conector para cable E3
Ctd. 15	Ctd. 15	Ctd. 4

PREPARACION

Antes de empezar con el ensamblaje del producto, asegúrese de tener todas las piezas. Compare las piezas con la lista del contenido del paquete y el contenido de artículos de ferretería más arriba. Si falta alguna pieza o se encuentra dañada, no trate de ensamblar el producto. Póngase en contacto con el departamento de servicio al cliente para piezas de repuesto.

Tiempo estimado para la instalación: 120 minutos

Herramientas necesarias para el ensamblaje (no incluidas): Cinta aislante, destornillador Phillips, alicate, gafas protectoras, escalera portátil y pela cables

Herramientas opcionales (no incluidas): Lámpara probador CA, cinta de medir, guía de instalación eléctrica de hágalo usted mismo (disponible en Lowe's) y cortaalambres

Bombillas requeridas (incluidas): 2 bombillas fluorescentes compactas de 13 vatios máx.

⚠ PELIGRO: Cuando utilice una caja de salida existente, asegúrese de que la caja de salida esté firmemente sujeta a la estructura del edificio para que pueda sostener el peso total del ventilador. El no hacer esto puede resultar en graves daños o la muerte. La estabilidad de la caja de salida es esencial para minimizar tambaleo y ruido en el ventilador una vez que se haya terminado la instalación.

⚠ PRECAUCION: Asegúrese de que la caja de salida esté conectada a tierra correctamente y que haya un conductor a tierra (cable verde o pelado).

Después de abrir la parte superior de la caja de cartón, saque el paquete de ferretería para montaje de las inserciones de goma espuma. Saque el motor del empaquetado y póngalo en la alfombra o sobre la goma espuma para evitar daño al acabado.

⚠ PRECAUCION: Cuidadosamente verifique que todos los tornillos, los pernos y las tuercas en el motor del ventilador están seguros.

INSTALACION INICIAL

1. Apague todos los disyuntores del circuito y el interruptor de pared a la línea de suministro de electricidad del ventilador. (Fig. 1)

⚠ PELIGRO: El no desconectar el suministro de electricidad antes de la instalación puede resultar en daños graves o la muerte.

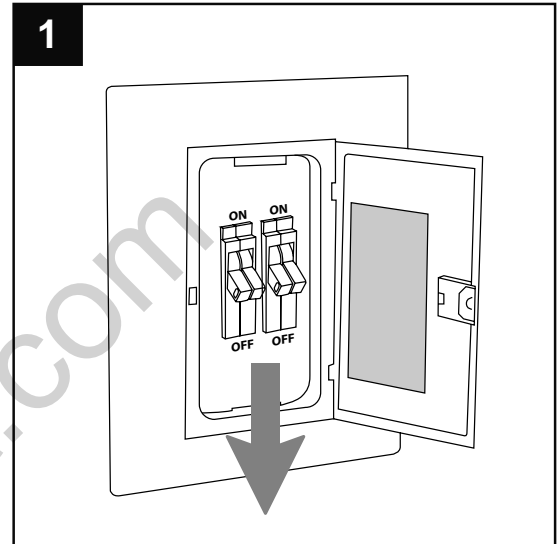

2. Determine el método de instalación que utilizará. (Fig. 2)

A. Montaje con el vástago (techo normal o en ángulo)

B. Montaje sin el vástago (sólo techo normal)

Importante: Si realiza la instalación en ángulo, verifique que el ángulo del techo no tenga una inclinación superior a los 19°.

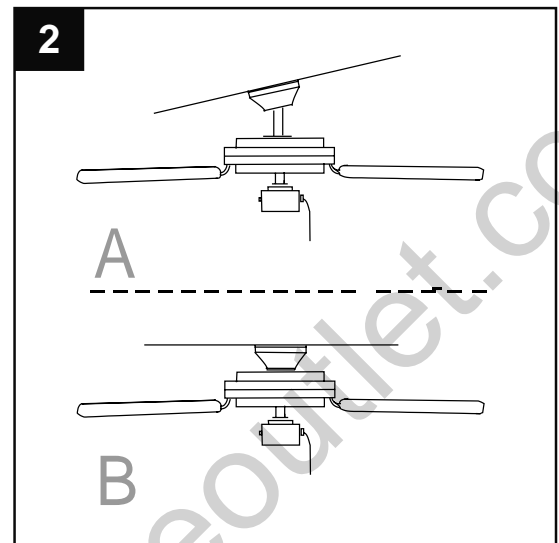

3. Asegúrese de que las paletas (G) del ventilador queden a por lo menos 76,2 cm de cualquier obstrucción. Verifique la longitud del vástago (A) para asegurarse de que las paletas (G) queden a por lo menos 2,13 m arriba del nivel del piso. (Fig. 3)

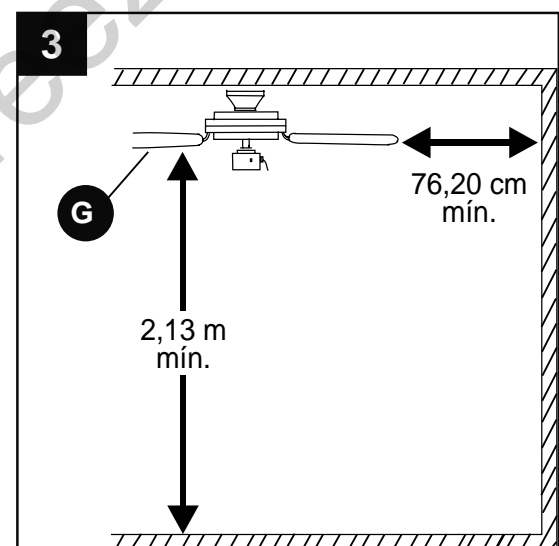

INSTALACION INICIAL

- Afloje los tornillos para montaje de la cubierta (L) en los agujeros con ranura de la cubierta (B) y quite los otros dos tornillos para montaje de la cubierta (L)--*guarde los tornillos para montaje de la cubierta (L) para uso más adelante*. Saque el soporte de montaje (C) de la cubierta (B). (Fig. 4A)
Asegure el soporte de montaje (C) a la caja de salida con los tornillos, las arandelas de resorte, y las arandelas planas provistos con la caja de salida. (Fig. 4B)

***Nota:** Es muy importante usar los artículos de ferretería correctos al instalar el soporte de montaje (C) puesto que sirve para sostener el ventilador.

Importante: Si usa el montaje en ángulo, asegúrese de instalar el soporte de montaje (C) con la abertura orientada hacia el punto más alto del techo.

- Saque los tornillos del motor (J) y las arandelas de seguridad (K) del lado inferior del motor y guárdelos para sujetar los brazos para las paletas (H) después. [Si hay también soportes de plástico del motor instalados con los tornillos del motor (J) y las arandelas de seguridad (K), deseche los soportes de plástico.] (Fig. 5)

Siga las instrucciones de montaje en las páginas 29 - 31 para el “Estilo de montaje del ventilador con el vástago” o siga las instrucciones en las páginas 31 y 32 para el “Estilo de montaje del ventilador sin el vástago,” dependiendo del método de montaje (A o B) elegido en el paso 2 de la página anterior.

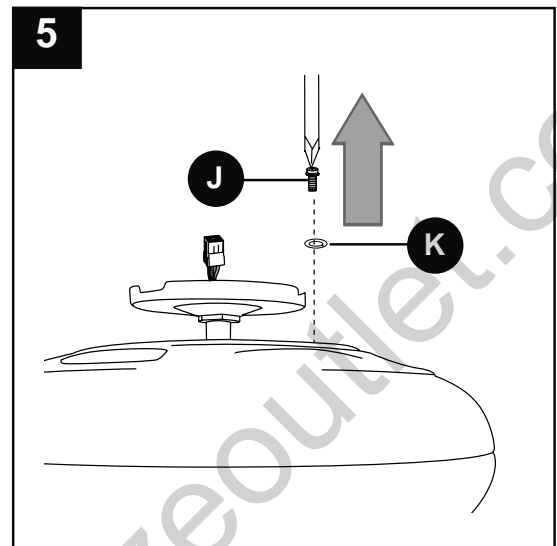
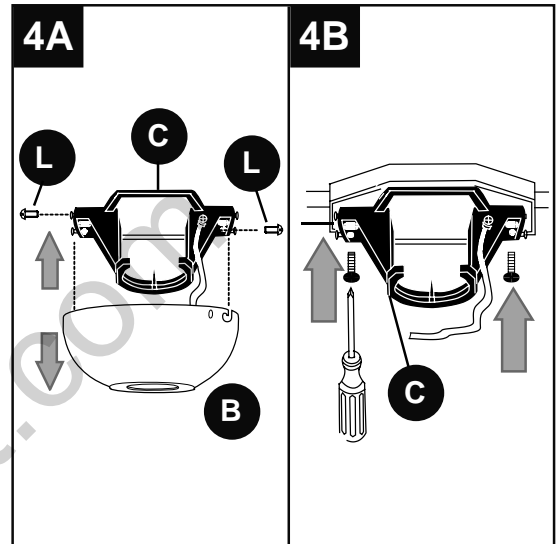

ESTILO DE MONTAJE DEL VENTILADOR CON EL VASTAGO

- Quite la clavija (M) y el sujetador (N) del vástago (A). (Fig. 1A)

Parcialmente afloje los tornillos de fijación en el yugo del bastidor del motor en la parte superior del bastidor del motor (D). (Fig. 1B)

***Consejo útil:** El montaje con vástago es más adecuado para techos de (2,44 m) o más altos. Para techos de mayor altura, quizás usted prefiera usar un vástago más largo (no se incluye) del provisto. El montaje en ángulo es más adecuado para techos en ángulo o abovedados. A veces se necesitará un vástago más largo para asegurar el espacio adecuado para las paletas del ventilador.

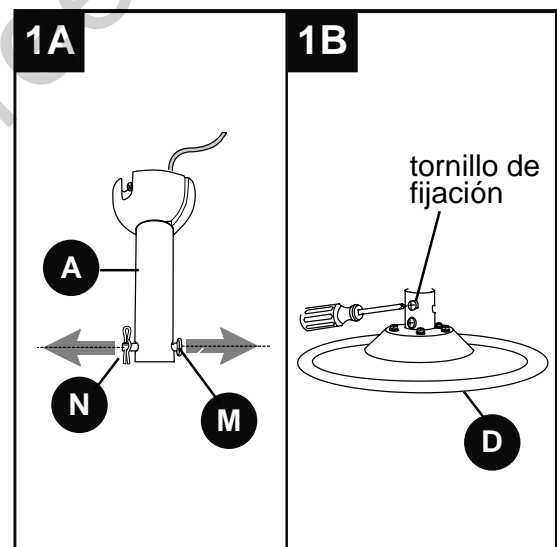

ESTILO DE MONTAJE DEL VENTILADOR CON EL VASTAGO

- Introduzca el vástago (A) en la cubierta (B) y la cubierta del yugo (E). Pase los cables del bastidor del motor (D) por el vástago (A). (Fig. 2)

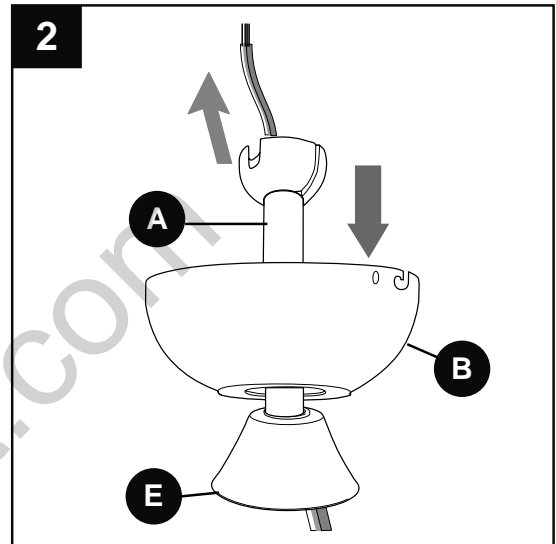

- Coloque el vástago (A) dentro del yugo del bastidor del motor, alinee los agujeros y vuelva a instalar la clavija (M) y el sujetador (N). Vuelva a ajustar los tornillos de fijación en el yugo del bastidor del motor y luego apriete las tuercas. Baje la cubierta del yugo (E) hasta que se apoye en el bastidor del motor (D). (Fig. 3)

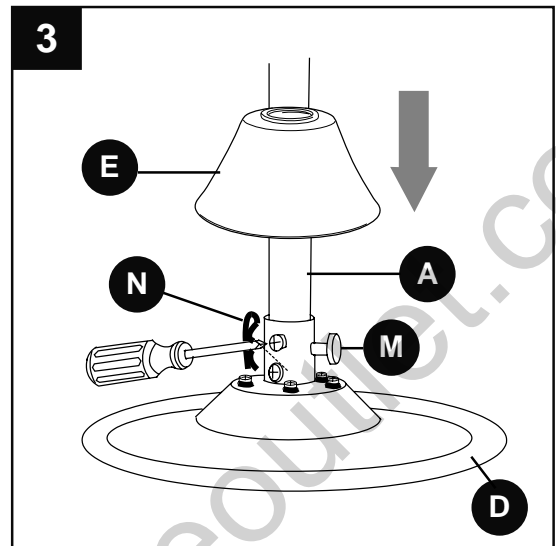

- Dependiendo del largo del vástago (A) que use, es posible que tenga que cortar los cables principales para facilitar la conexión de cables. Si usted elige cortar los cables principales, se le sugiere hacerlo de la manera que sigue:

Toma los cables principales y asegúrese de que los haya jalado completamente por la parte superior del vástago (A). Comience en la parte SUPERIOR de la bola en el vástago (A) y mida 20,5 cm de cable principal, y luego corte el cable en exceso con cortaalambres (no se incluye). (Fig. 4)

Nota: Si **no** va a cortar los cables principales, **los pasos 4 y 5 no son necesarios y Ud. puede continuar con el paso 6 en su lugar.**

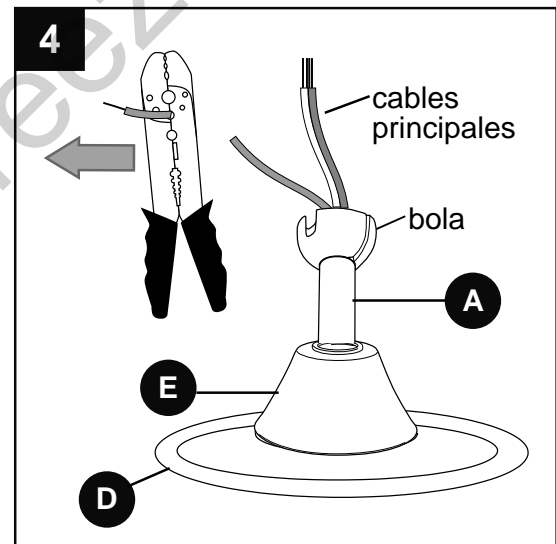

ESTILO DE MONTAJE DEL VENTILADOR CON EL VASTAGO

- Si se decidió por cortar los cables principales en el paso 4, pele 1,5 cm de material aislante del extremo del cable blanco. Retuerza los extremos pelados de cada filamento dentro del material aislante con alicate. (Fig. 5) Repita para los cables negros, azules (si aplica) y verdes.

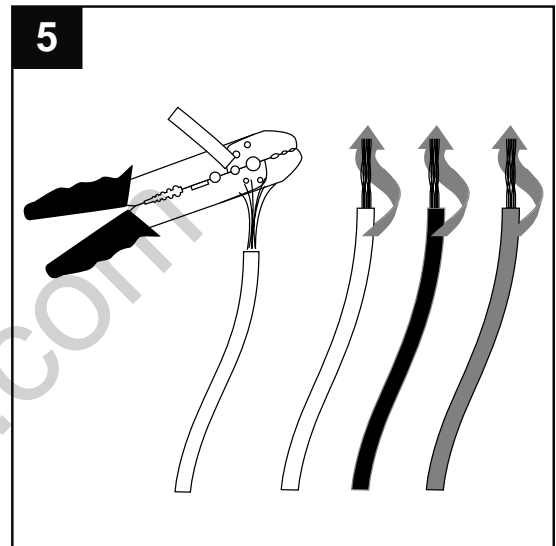

- Instale el extremo de la bola del vástago (A) en la abertura del soporte de montaje (C). Alinee la ranura de la bola con la lengüeta del soporte de montaje (C). (Fig. 6)

⚠ PELIGRO: El no alinear la lengüeta con la ranura de la bola puede ser causa de graves daños o de muerte.

Pase a las instrucciones de "Conexión de los cables" en la página 33.

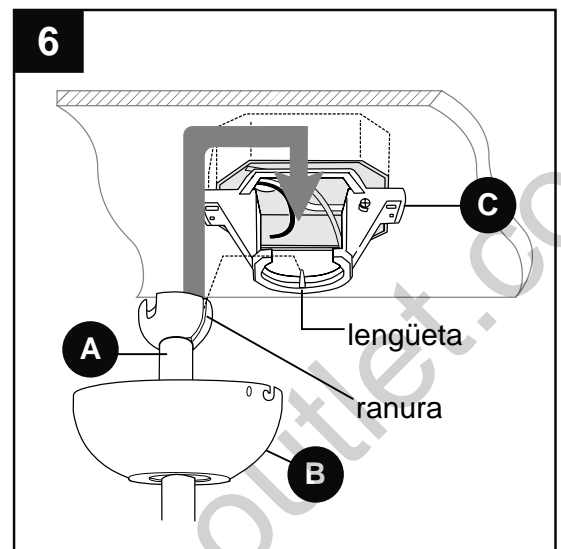

ESTILO DE MONTAJE DEL VENTILADOR SIN EL VASTAGO

- Quite la decoración para la cubierta de la parte inferior de la cubierta (B). [Nota: Es posible que sea necesario usar el mango de un destornillador para quitar la decoración para la cubierta dando golpecitos en la decoración para la cubierta desde por *dentro* de la cubierta.] (Fig. 1)

***Consejo útil:** El montaje sin vástago es más adecuado para techos de menos de 2,44 m de alto. No se usan el vástago (A), la bola que sirve para colgar, la cubierta del yugo (E), ni la decoración para la cubierta para este tipo de instalación.

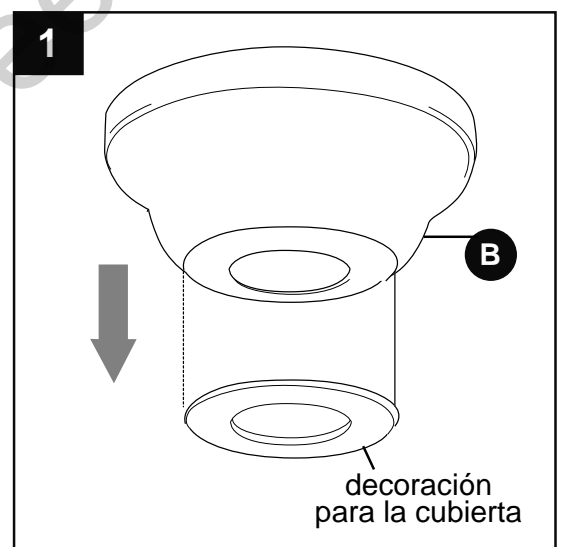

ESTILO DE MONTAJE DEL VENTILADOR SIN EL VASTAGO

2. Si es necesario, quite cada otro tornillo y arandela de seguridad de la parte superior del bastidor del motor (D). (Si sólo hay tres tornillos y arandelas de seguridad en la parte superior del bastidor del motor (D), los otros tres tornillos y arandelas de seguridad estarán en uno de los paquetes de artículos de ferretería.) (Fig. 2)

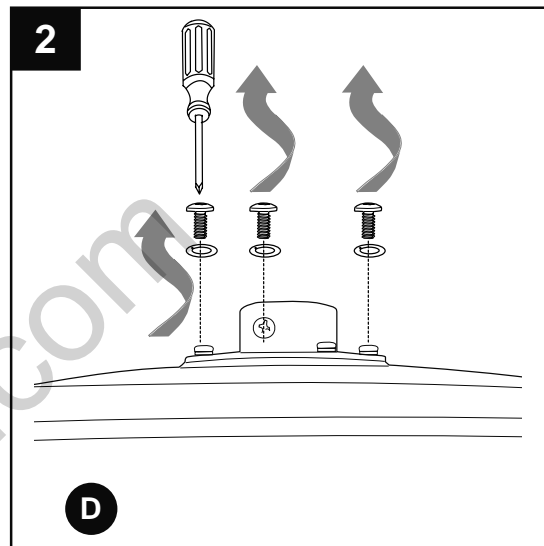

3. Pase los cables por el agujero de en medio de la cubierta (B) y sujete la cubierta (B) al bastidor del motor (D) usando los tres tornillos y las tres arandelas de seguridad a los cuales se refieren en el paso 2 más arriba. (Fig. 3)

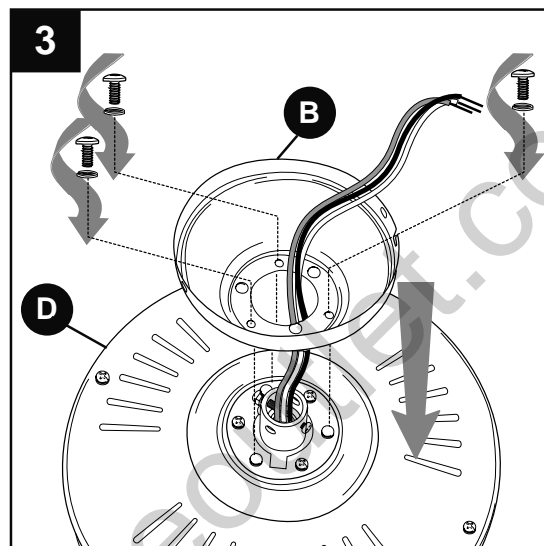

4. Cuelgue el bastidor del motor (D) en la lengüeta del soporte de montaje (C) usando uno de los agujeros *sin ranura* en la cubierta (B). (Fig. 4)

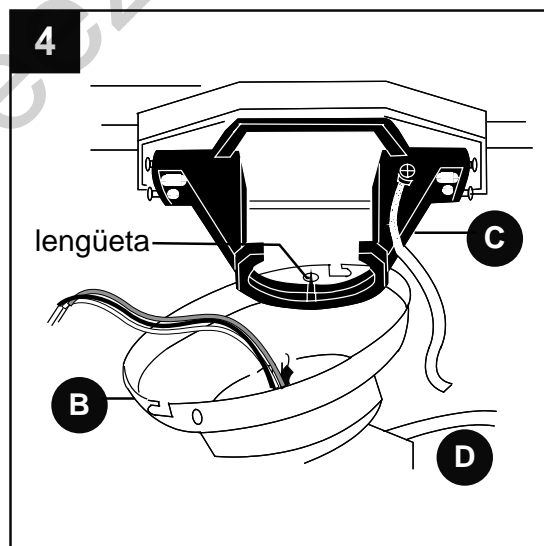

CONEXION DE LOS CABLES

1B. VENTILADOR CONTROLADO POR CADENA DE ENCENDIDO, LUZ POR INTERRUPTOR DE PARED: Si usted piensa controlar la luz del ventilador con un interruptor distinto, conecte el cable **NEGRO** del ventilador al cable **NEGRO** del techo. Conecte el cable **AZUL** del ventilador al cable **NEGRO** que corresponde al interruptor independiente. Conecte el cable **BLANCO** del ventilador al cable **BLANCO** del techo. Conecte todos los conductores a **TIERRA** (cables **VERDES**) del ventilador (en el vástago (A) y el soporte de montaje (C)) al cable **PELADO/VERDE** del techo. (Fig. 1B)

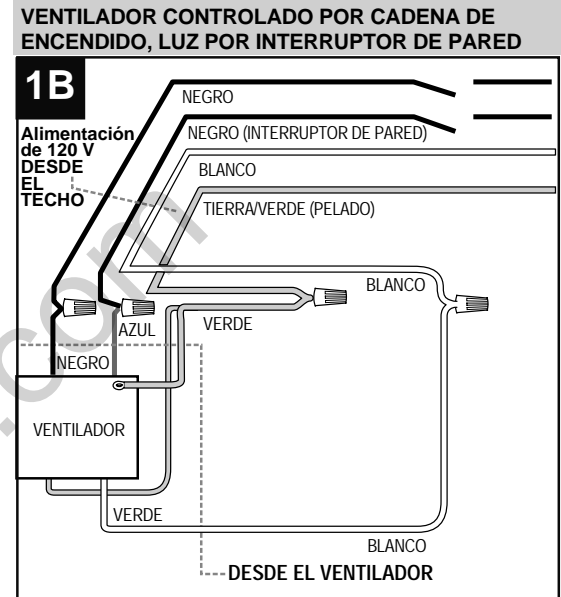

1C. VENTILADOR Y LUZ CONTROLADOS POR DOS INTERRUPTORES DE PARED: Si usted piensa controlar la luz y el ventilador con interruptores distintos, conecte el cable **NEGRO** del ventilador al cable **NEGRO** que corresponde al interruptor independiente del ventilador. Conecte el cable **AZUL** del ventilador al cable **NEGRO** que corresponde al otro interruptor independiente para la luz. Conecte el cable **BLANCO** del ventilador al cable **BLANCO** del techo. Conecte todos los conductores a **TIERRA** (cables **VERDES**) del ventilador (en el vástago (A) y el soporte de montaje (C)) al cable **PELADO/VERDE** del techo. (Fig. 1C)

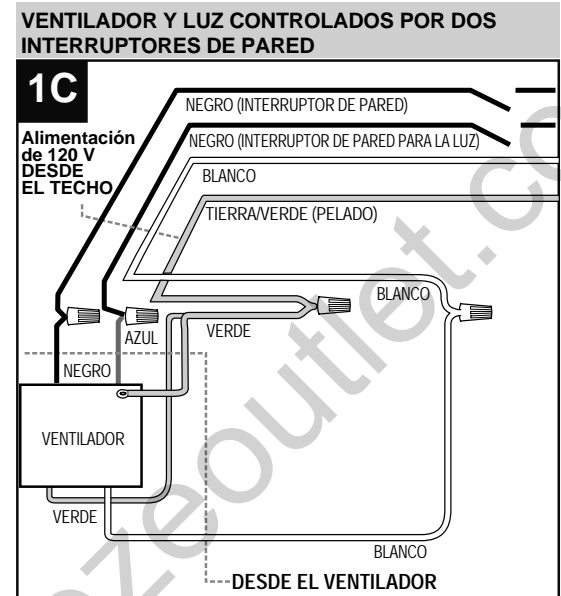

Nota: El cable negro es positivo (conduce energía eléctrica) del ventilador. El cable azul es positivo (conduce energía eléctrica) del juego de luz. El cable blanco es tanto para el ventilador como para el juego de luz. El cable verde o pelado es el que hace tierra.

CONEXION DE LOS CABLES

2. Ponga cinta aislante (no se incluye) en cada conector para cable (CC) por separado como se muestra en la Fig. 2.

⚠ ADVERTENCIA: Asegúrese de que no vean cables pelados ni filamentos después de hacer las conexiones. Coloque las conexiones verdes y blancas en la caja al lado opuesto de las negras y azules (si aplica).

Voltee los cables empalmados (que tienen cinta aislante) hacia arriba y con cuidado meta los cables y los conectores para cable (CC) dentro de la caja de salida.

Artículos de ferretería que se usaron

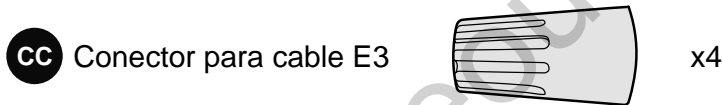

3. **IMPORTANTE:** El uso de un regulador de intensidad de rango completo (no incluido) para controlar la velocidad del ventilador provocará un zumbido intenso del ventilador. Para reducir el riesgo de incendios o descargas eléctricas, NO use un regulador de intensidad de rango completo para controlar la velocidad del ventilador. (Fig. 3)

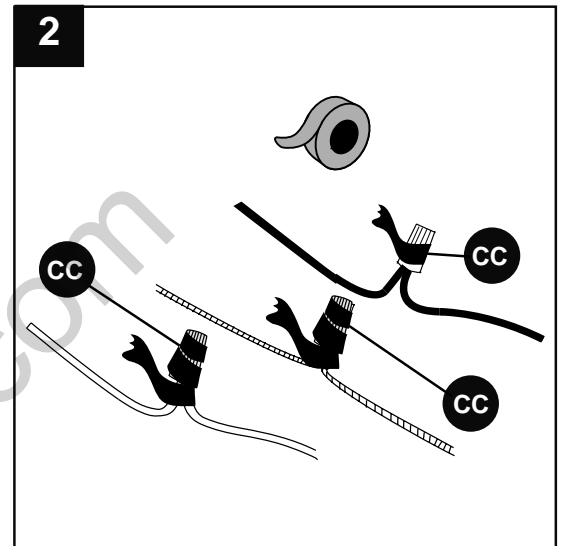

INSTALACION FINAL

1. Levante la cubierta (B) al soporte de montaje (C) y alinee los agujeros con ranura en la cubierta (B) con los tornillos para montaje de la cubierta (L) que se aflojaron en el paso 4A de la sección "Instalación inicial" en la página 29. Gire la cubierta (B) para cerrarla. Vuelva a introducir los dos tornillos para montaje de la cubierta (L) que se quitaron en el paso mencionado más arriba. Apriete bien todos los tornillos para montaje de la cubierta (L). (Fig. 1)

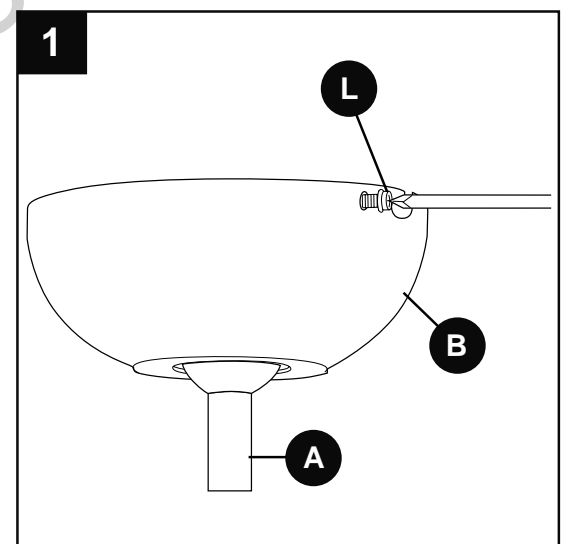

INSTALACION FINAL

2. Alinee los postes en la placa de la paleta (V) con los agujeros en un lado de la paleta (G). Alinee los agujeros en el brazo para la paleta (H) con los agujeros en el lado contrario de la paleta (G) y luego empuje hacia arriba en la placa de la paleta (V) hasta que los postes pasen por los agujeros en el brazo para la paleta (H). Utilice tres tornillos para la paleta (AA) y tres arandelas para la paleta (BB) para asegurar la placa de la paleta (V) y el brazo para la paleta (H) a la paleta (G). No apriete los tornillos para la paleta (AA) hasta que se haya introducido cada tornillo para la paleta (AA), y luego apriete cada tornillo para la paleta (AA), empezando con el de en medio. (Fig. 2) Repita esto con las demás paletas (G).

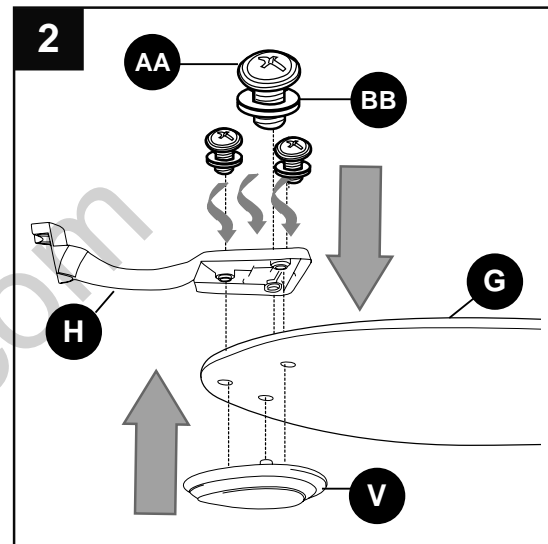

Artículos de ferretería que se usaron

- | | | | |
|-----------|-------------------------|--|-----|
| AA | Tornillo para la paleta | | x15 |
| BB | Arandela para la paleta | | x15 |

3. Localice los tornillos del motor (J) y las arandelas de seguridad (K) que se quitaron en el paso 5 de la página 29.

Introduzca dos tornillos del motor (J), junto con las arandelas de seguridad (K), en uno de los brazos para la paleta (H) para sujetar el brazo para la paleta (H) al motor. Apriete bien los tornillos del motor (J). (Fig. 3) Repita esto con los demás brazos para las paletas (H), asegurándose de asegurar cada brazo para la paleta (H) antes de seguir con el próximo.

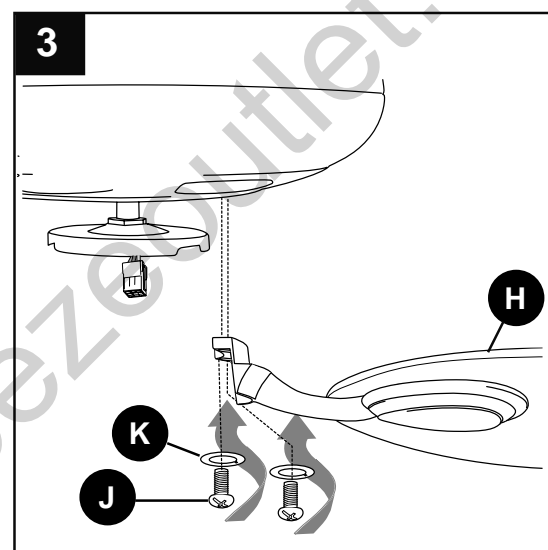

INSTALACION FINAL

4. Si desea **UTILIZAR** el juego de luz, quite los tres tornillos de la placa de la caja del interruptor (W) de la parte inferior del motor. (Fig. 4)

Perfore la caja del interruptor (F) con destornillador en el mero centro para que se caiga la tapa. Localice los cables **AZUL** (o **NEGRO**) y **BLANCO** en la caja del interruptor (F) etiquetados FOR LIGHT (PARA LA LUZ) y quíteles y deseche el plástico que liga los dos cables. (Fig. 4)

Si NO desea utilizar el juego de luz, por favor pase a la sección titulada "El instalar el ventilador sin el juego de luz incluido (opcional)" en la página 40.

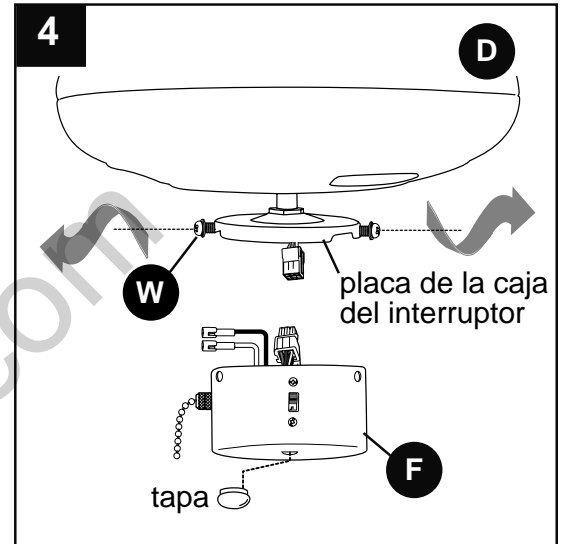

5. Quite la tuerca hexagonal (S) y la arandela de seguridad de 11 mm (T) de la varilla roscada en el conector para el juego de luz (O). Con cuidado pase los cables del conector para el juego de luz (O) por el agujero de en medio de la caja del interruptor (F) y después baje la arandela de seguridad de 11 mm (T) y la tuerca hexagonal (S). Apriete la tuerca hexagonal (S) encima de la arandela de seguridad de 11 mm (T) para lograr obtener un ajuste seguro. (Fig. 5)

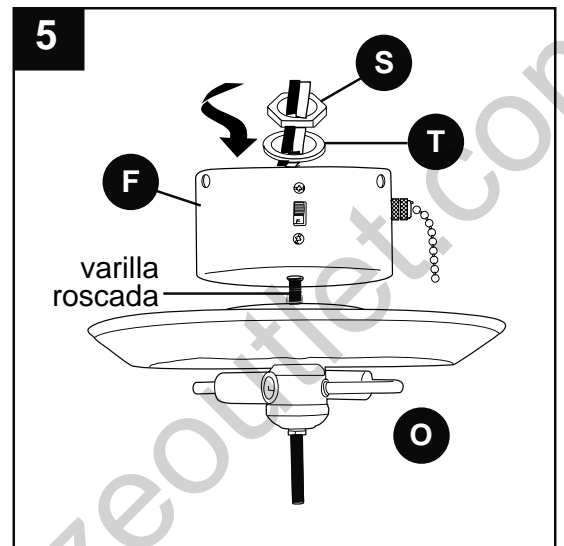

6. Conecte el cable **BLANCO** del conector para el juego de luz (O) al cable **BLANCO** de la caja del interruptor (F). Conecte el cable **NEGRO** del conector para el juego de luz (O) al cable **AZUL** (o **NEGRO**) de la caja del interruptor (F). Asegúrese de que las conexiones tipo "molex" se conecten bien con un clic. (Fig. 6)

Conecte el enchufe macho del bastidor del motor (D) al enchufe hembra de la caja del interruptor (F), haciendo coincidir los colores en el enchufe macho con los del enchufe hembra para que se conecten correctamente. Asegúrese de que se conecten bien los enchufes. (Fig. 6)

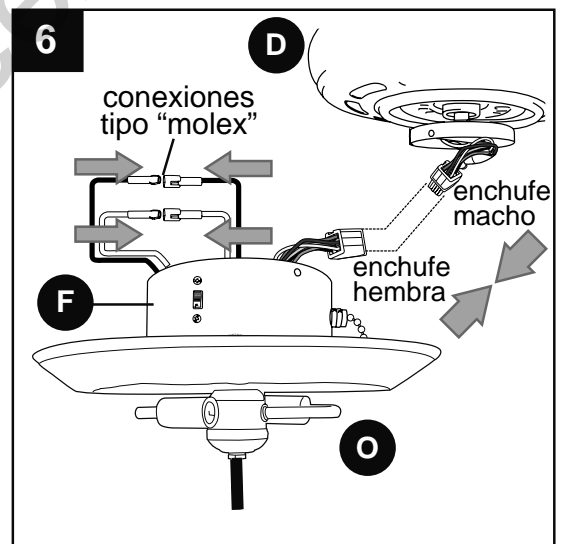

INSTALACION FINAL

7. Con cuidado arregle el cableado dentro de la caja del interruptor (F), y luego alinee los agujeros en la caja del interruptor (F) con los agujeros en la placa de la caja del interruptor. Fije la caja del interruptor (F) con los tres tornillos de la placa de la caja del interruptor (W) que se quitaron en el paso 4 en la página anterior. Apriete bien todos los tornillos de la placa de la caja del interruptor (W). (Fig. 7)

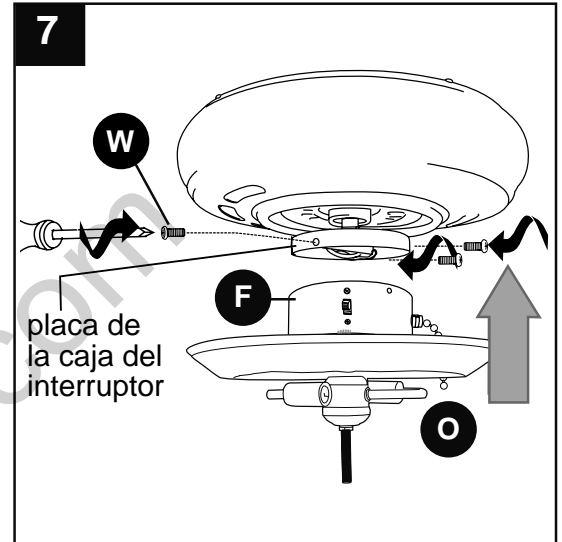

8. Instale las dos bombillas fluorescentes compactas (U) de 13 vatios máx. incluidas. (Fig. 8)

⚠ PRECAUCION: Cuando necesite reemplazar las bombillas, por favor permita que se enfríen las bombillas y la pantalla de vidrio antes de tocarlas.

	LA BOMBILLA CONTIENE MERCURIO	
Manipule según las exigencias sobre derrames, eliminación y limpieza del lugar. En caso se rompa, siga el método de limpieza proporcionado por los siguientes contactos.		
www.epa.gov/cfclcleanup 1-866-284-4010		

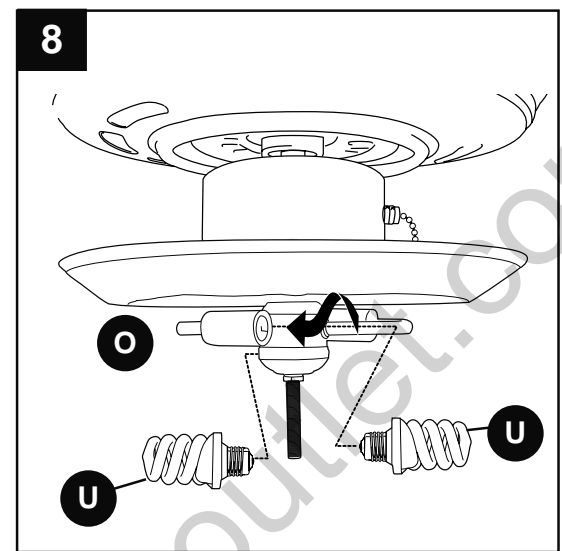

INSTALACION FINAL

- Quite el adorno con rosca (R), la placa del adorno con rosca (Q) y la arandela de hule de la varilla roscada en la parte inferior del conector para el juego de luz (O).

Coloque la arandela de hule dentro de la pantalla de vidrio (P) encima del agujero de en medio. Alinee el agujero central de la pantalla de vidrio (P) con la varilla roscada, dejando que las cadenas de encendido pasen por los agujeros correspondientes en la pantalla de vidrio (P). Empuje hacia arriba delicadamente en la pantalla de vidrio (P) hasta que la varilla roscada pase por el agujero. Pase las cadenas de encendido por los agujeros correspondientes en la placa del adorno con rosca (Q) y la cadena de encendido central por el agujero en el adorno con rosca (R). (*Alinee la cadena de encendido del ventilador para que no roce las bombillas cuando esté prendido el ventilador.*) Apriete el adorno con rosca (R) para asegurar la pantalla de vidrio (P) al conector para el juego de luz (O). (Fig. 10)

Nota: No apriete demasiado *el adorno con rosca (R)* ya que el vidrio se puede rajar o romper.

- Fije las extensiones para las cadenas de encendido (I) provistas en uno de los paquetes de artículos de ferretería a las cadenas de encendido para el ventilador y la luz o use extensiones para cadenas de encendido hechas a medida (no incluidas). (Fig. 10)

NOTA: Este ventilador es adaptable para usar con control remoto (el control remoto no se incluye). Cualquier control remoto que se use con este ventilador DEBE tener aprobación UL para LUGARES HUMEDOS.

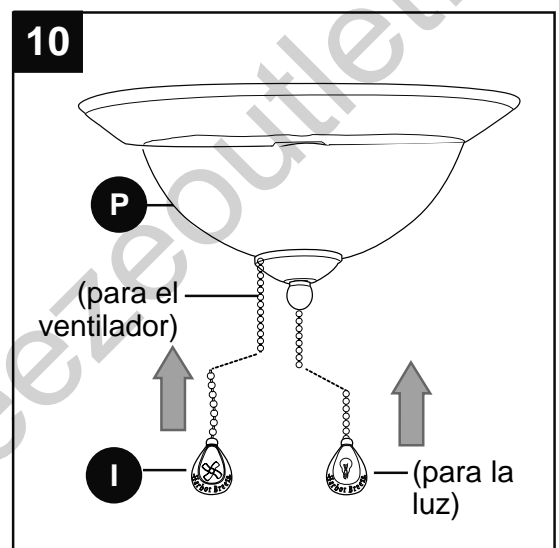
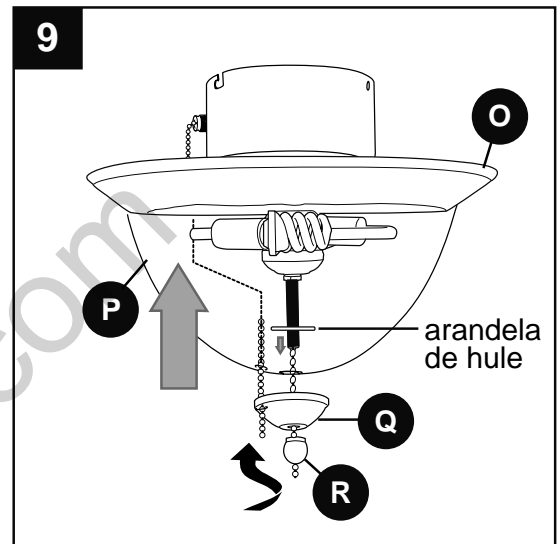

EL INSTALAR EL VENTILADOR SIN EL JUEGO DE LUZ (OPCIONAL)

1. Si **NO** desea utilizar el juego de luz, quite los tornillos de la placa de la caja del interruptor (W) de la parte inferior del motor. (Fig. 1)

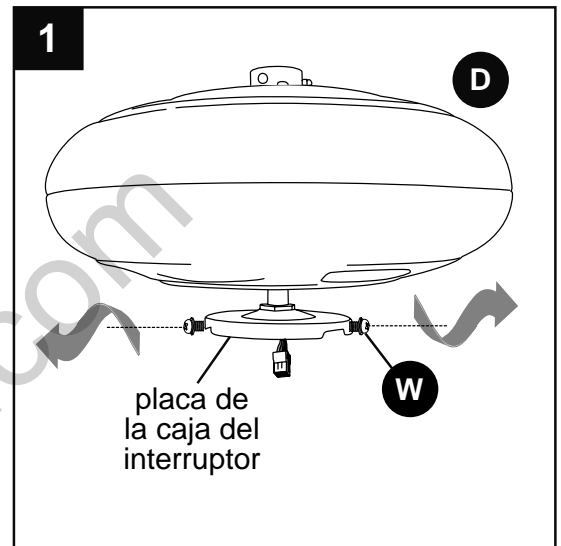

2. Conecte el enchufe macho del bastidor del motor (D) al enchufe hembra de la caja del interruptor (F), haciendo coincidir los colores en el enchufe macho con los del enchufe hembra para que se conecten correctamente. (Fig. 2) Asegúrese de que se conecten bien los enchufes.

Alinee los agujeros en la caja del interruptor (F) con los agujeros en la placa de la caja del interruptor. Vuelva a introducir los tornillos de la placa de la caja del interruptor (W) que se quitaron anteriormente. Apriete bien los tres tornillos de la placa de la caja del interruptor (W). (Fig. 2)

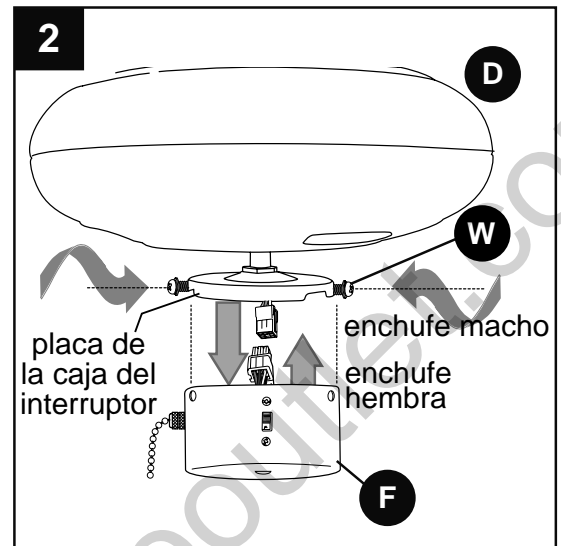

3. Fije la extensión para la cadena de encendido (I) provista en uno de los paquetes de artículos de ferretería a la cadena de encendido o use una extensión para cadena de encendido hecha a medida (a la venta por separado). (Fig. 3)

NOTA: Este ventilador es adaptable para usar con control remoto (el control remoto no se incluye). Cualquier control remoto que se use con este ventilador DEBE tener aprobación UL para LUGARES HUMEDOS.

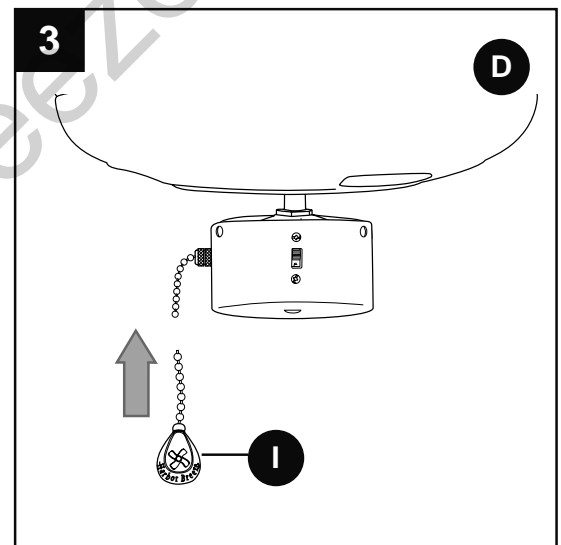

INSTRUCCIONES DE FUNCIONAMIENTO

1. La cadena de encendido localizada en la caja del interruptor (F) tiene cuatro posiciones para controlar la velocidad del **ventilador**. Jálela una vez para la velocidad ALTA, dos veces para la velocidad MEDIA, tres veces para la velocidad BAJA y cuatro veces para APAGAR el ventilador. (Fig. 1)

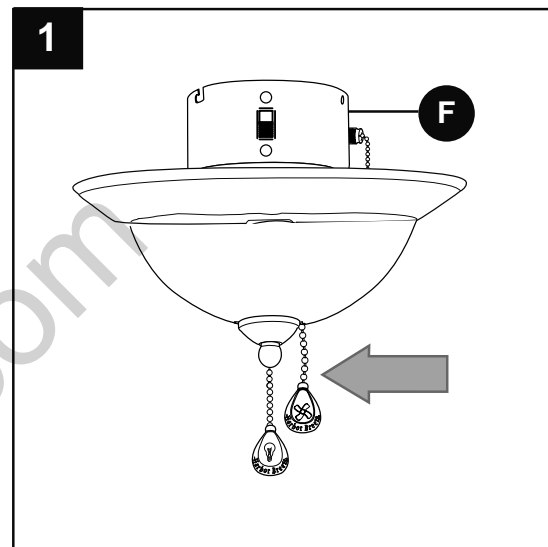

2. La cadena de encendido de en medio se utiliza para ENCENDER o APAGAR la **luz**. (Fig. 2)

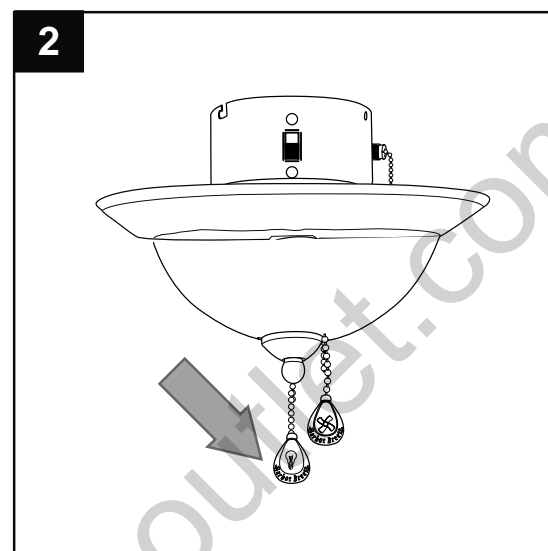

3. Use el interruptor de reversa, en la caja del interruptor (F), para optimizar el uso del ventilador durante las estaciones del año. [Fig. 3] Un ventilador de techo le permitirá subir el termostato en verano y bajarlo en invierno sin notar una diferencia en su comodidad.

Nota: Espere a que se detenga completamente el ventilador antes de usar el interruptor de reversa.

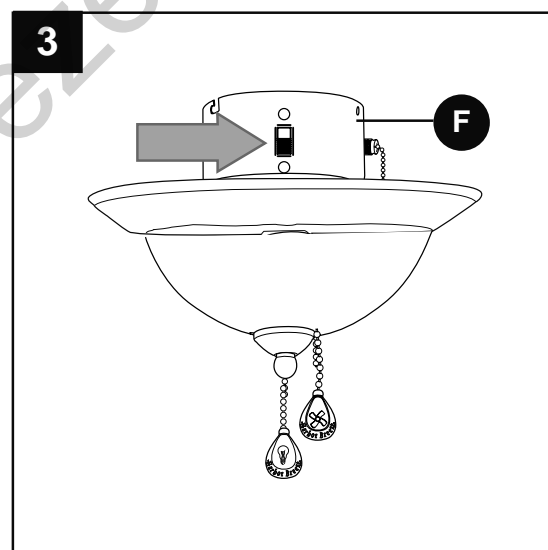

INSTRUCCIONES DE FUNCIONAMIENTO

3A. En un clima más **caluroso**, el poner el interruptor de reversa en posición **BAJA** producirá un flujo de aire descendente creando un efecto de viento refrescante. (Fig. 3A)

3B. En un clima más **fresco**, el poner el interruptor de reversa en posición **ALTA** producirá un flujo de aire ascendente que podrá servir para mover el aire caliente acumulado en el techo. (Fig. 3B)

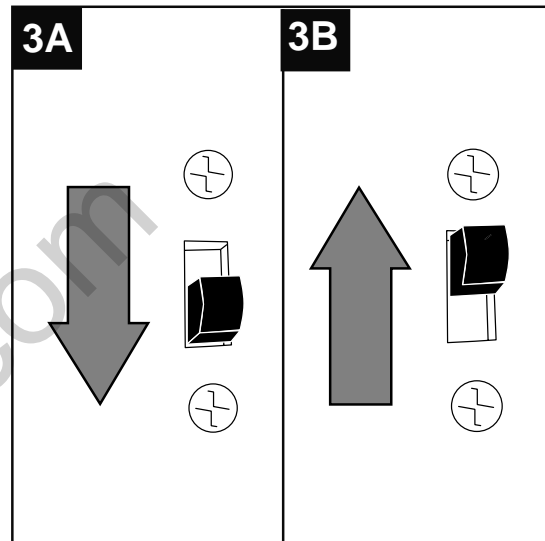

3C. **IMPORTANTE:** Hay que mover el interruptor de reversa o **completamente** hacia **ARRIBA** o **completamente** hacia **ABAJO** para que funcione el ventilador. Si el interruptor de reversa está puesto en la posición *de en medio* (Fig. 3C), no funcionará el ventilador.

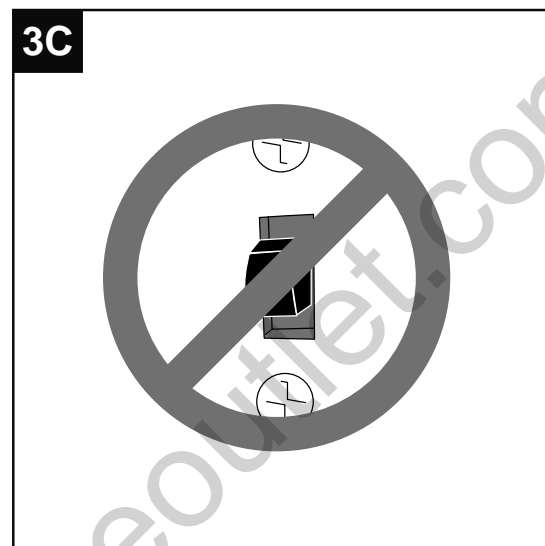

CUIDADO Y MANTENIMIENTO

Baje la cubierta (B) para inspeccionar el conjunto del vástago (A) por lo menos dos veces al año, y luego apriete todos los tornillos del ventilador. Limpie el bastidor del ventilador (D) solamente con un cepillo suave o un paño que no tenga pelusa para no rayar el acabado. Limpie las paletas (G) con un paño que no tenga pelusa. De vez en cuando usted puede lustrar las paletas de madera con un poco de cera para muebles como una protección adicional.

Importante: Apague la fuente principal del suministro de electricidad antes de iniciar cualquier tipo de mantenimiento. No use agua ni un paño húmedo para limpiar el ventilador.

LOCALIZACION DE FALLAS

Si tiene alguna pregunta acerca del producto, por favor llame al servicio al cliente al **1-800-527-1292**, de 8:30 a.m. a 5:00 p.m., hora central, de lunes a viernes.

⚠ ADVERTENCIA: Antes de proseguir, desconecte la electricidad, quitando los fusibles o cortando el suministro de energía de los circuitos para evitar un choque eléctrico.

PROBLEMA	CAUSA POSIBLE	ACCION CORRECTIVA
El ventilador no se mueve.	<ol style="list-style-type: none"> 1. El interruptor de reversa no está prendido. 2. No hay electricidad o se ha saltado un fusible. 3. Conexión de cables defectuosa. 4. No se conectaron correctamente los enchufes. 	<ol style="list-style-type: none"> 1. Mueva el interruptor firmemente o hacia arriba o hacia abajo. 2. Conecte la electricidad o inspeccione el fusible. 3. Apague la electricidad. Afloje la cubierta (B) e inspeccione todas las conexiones. 4. Verifique que se conectaron bien los enchufes macho y hembra en el conector para el juego de luz (O) según las instrucciones en la página 37.
Funcionamiento ruidoso.	<ol style="list-style-type: none"> 1. Las paletas (G) están flojas. 2. Paleta (G) rota. 3. Interruptor con reductor de luz de gama completa. 4. El ventilador es nuevo. 	<ol style="list-style-type: none"> 1. Apriete todos los tornillos para las paletas (AA). 2. Reemplace la paleta (G). 3. Reemplace el control con un aparato de control de velocidad aprobado. 4. Permita unos días para que el motor del ventilador se equilibre, especialmente al usar el ventilador a velocidad media o alta.
Tambaleo excesivo.	<ol style="list-style-type: none"> 1. Las paletas (G) están flojas. 2. No se instalaron correctamente los brazos para las paletas (H). 3. Las paletas (G) no están equilibradas. 4. El ventilador no está sujetado bien. 5. El ventilador está demasiado cerca de un techo abovedado. 6. No se apretó (apretaron) bien el (los) tornillo(s) de fijación en el yugo del bastidor del motor. 7. No se apretó bien el tornillo de fijación en la bola que sirve para colgar. 	<ol style="list-style-type: none"> 1. Apriete todos los tornillos para las paletas (AA). 2. Instale los brazos para las paletas (H) de nuevo. 3. Intercambie una paleta (G) con otra del lado contrario. 4. Apague la electricidad. Afloje la cubierta (B) cuidadosamente y verifique que el soporte de montaje (C) esté bien sujeto. 5. Utilice un vástago (A) más largo o mueva el ventilador a otro lugar. 6. Apriete bien el (los) tornillo(s) de fijación. 7. Afloje la cubierta (B) y bájela cuidadosamente y verifique que esté bien apretado el tornillo de fijación en la bola que sirve para colgar.

LOCALIZACION DE FALLAS

PROBLEMA	CAUSA POSIBLE	ACCION CORRECTIVA
El ventilador funciona pero la luz no.	<ol style="list-style-type: none">1. No se instalaron bien la(s) bombilla(s).2. No se conectaron correctamente los cables en la cubierta (B).3. El interruptor de pared para el ventilador está apagado.4. No se conectaron correctamente los cables en la caja del interruptor (F).	<ol style="list-style-type: none">1. Instale la(s) bombilla(s) de nuevo.2. Verifique que se conectaron bien los cables en la cubierta (B) y, si es necesario, vuelva a conectarlos según las instrucciones en las páginas 33 - 35.3. Asegúrese de que el interruptor de pared para el ventilador esté prendido.4. Verifique que se conectaron bien los cables en la caja del interruptor (F) y, si es necesario, vuelva a conectarlos según las instrucciones en la página 37.

Nota: Un pequeño “tambaleo” es normal y no se debe considerar como defecto.

GARANTIA

GARANTIA LIMITADA DE POR VIDA: Litex Industries garantiza que este ventilador está libre de defectos de mano de obra y de materiales desde la fecha de salida de la fábrica por el tiempo de por vida limitada a partir de la fecha de compra. Esta garantía sólo se aplica al comprador original. Litex Industries se compromete a corregir cualquier defecto libre de cargo o, si lo considera necesario, a reemplazar el ventilador por un modelo equiparable o superior.

Para recibir servicio durante el período de garantía, debe presentar una copia del recibo como comprobante de compra. Cualquier costo derivado de la remoción y la re-instalación será responsabilidad explícita del comprador. Cualquier daño accidental al ventilador o por uso inadecuado o instalación incorrecta o por usar piezas no producidas por el fabricante de este ventilador o por la fijación de accesorios no producidos por el fabricante de este ventilador, será la responsabilidad del comprador. Litex Industries no se hace responsable en ningún modo de la instalación del ventilador durante el período de garantía limitada de por vida. Cualquier servicio prestado por una persona no autorizada invalida la garantía.

Debido a los distintos tipos de condiciones climáticas, esta garantía no cubre ningún cambio en el acabado bronce, ni por la oxidación, marcas, la decoloración, la corrosión ni el descascarillado del material. Se conserva la belleza de un ventilador con acabado bronce protegiéndolo de las diversas condiciones de clima. Las pantallas provistas con el ventilador no están cubiertas por la garantía.

Cualquier pieza defectuosa del ventilador de techo se debe reportar dentro del primer año desde la fecha de compra. Si desea que reparemos o reemplacemos su ventilador, llame a nuestro departamento de servicio al cliente (al **1-800-527-1292**) para obtener una autorización de devolución e instrucciones de envío. Cualquier ventilador o pieza devuelta en malas condiciones de empaquetamiento será la responsabilidad única del comprador. No existe ninguna otra garantía expresa. Litex Industries rehusa cualquier y toda garantía implícita. La duración de cualquier garantía implícita a la que no se pueda renunciar se limita al tiempo de por vida especificado en nuestra garantía limitada. Litex Industries no es responsable de daños incidentales, emergentes ni especiales surgidos de o con respecto al uso o el funcionamiento del producto, salvo previo acuerdo con la ley. Esta garantía le da derechos legales específicos y es posible que usted también tenga otros derechos que pueden variar de estado en estado. Esta garantía reemplaza toda garantía previa.

LISTA DE PIEZAS DE REPUESTO

Para piezas de repuesto, llame a nuestro departamento de servicio al cliente al **1-800-527-1292**, de 8:30 a.m. a 5:00 p.m., hora central, de lunes a viernes. Al pedir piezas, por favor tenga listo el No. de modelo o No. de artículo del accesorio para iluminación, que se pueden encontrar en la página 23.

PIEZA	DESCRIPCION
A	Vástago
B	Cubierta
C	Soporte de montaje
E	Cubierta del yugo
F	Caja del interruptor
G	Paleta
H	Brazo para la paleta
I	Extensión para la cadena de encendido
J	Tornillo del motor
K	Arandela de seguridad
L	Tornillo para montaje de la cubierta
M	Clavija
N	Sujetador
O	Conector para el juego de luz
P	Pantalla de vidrio
Q	Placa del adorno con rosca
R	Adorno con rosca
S	Tuerca hexagonal
T	Arandela de seguridad de 11 mm
V	Placa de la paleta
W	Tornillo de la placa de la caja del interruptor
AA	Tornillo para la paleta
BB	Arandela para la paleta
CC	Conector para cable E3

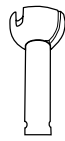

A

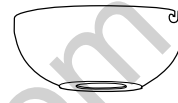

B

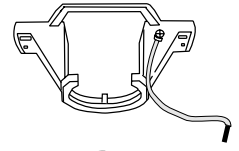

C



E

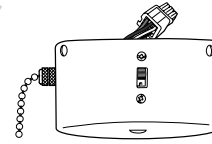

F

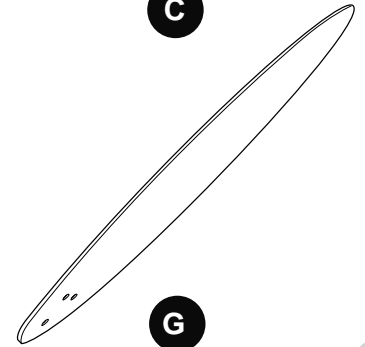

G

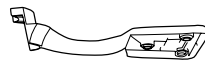

H



I



J



K



L



M



N

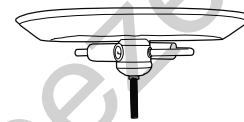

O

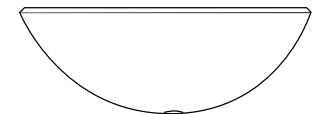

P



Q



R



S



T



V



W



AA



BB



CC