



WINDRISE CEILING FAN

MODEL #E-TLEII44BNK5C1

Harbor Breeze® is a registered trademark of LF, LLC. All Rights Reserved.

Español p. 19

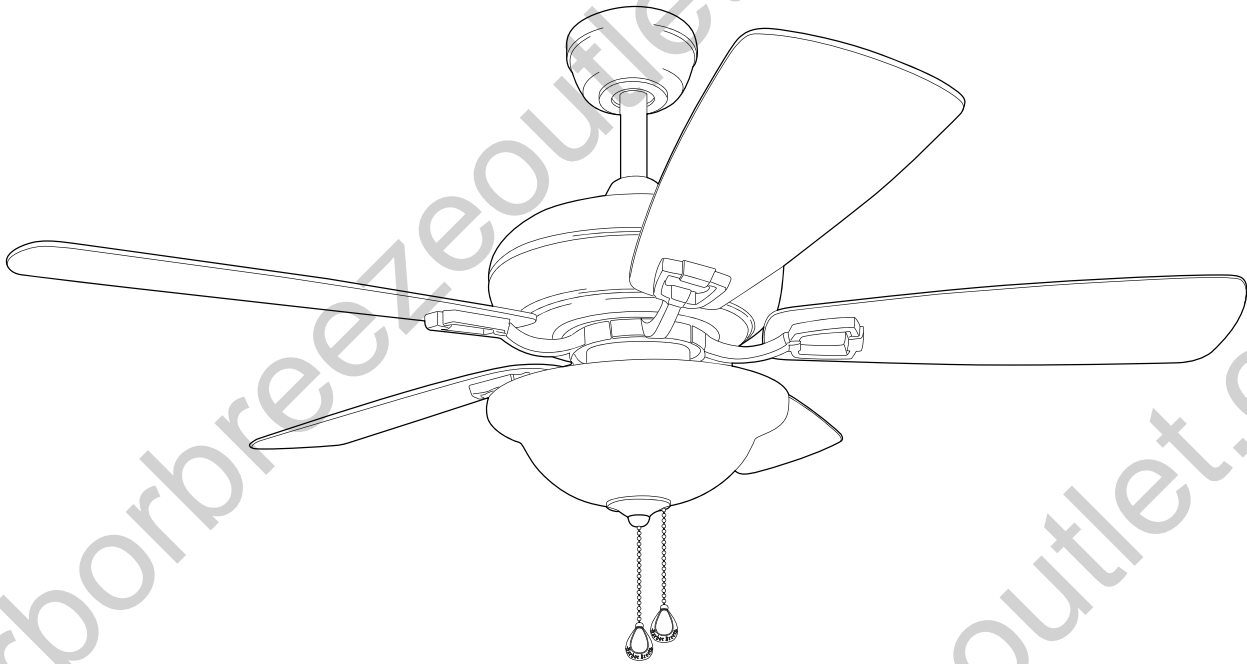

Federal regulations require ceiling fans with light kits manufactured or imported after January 1, 2009, to limit total wattage consumed by the light kit to 190W. Therefore, this fan is equipped with a wattage limiting device.

ATTACH YOUR RECEIPT HERE

Serial Number _____ Purchase Date _____



Questions, problems, missing parts? Before returning to your retailer, call our customer service department at **1-800-643-0067**, 8 a.m. - 6 p.m., EST, Monday - Thursday, 8 a.m. - 5 p.m., EST, Friday.



TABLE OF CONTENTS

Safety Information	2
Package Contents	4
Hardware Contents	5
Preparation	5
Initial Installation	6
Wiring	8
Final Installation	9
Installing Fan Without Light Kit	12
Operating Instructions	14
Care and Maintenance	15
Troubleshooting.....	16
Warranty	17
Replacement Parts List	18

SAFETY INFORMATION

READ AND SAVE THESE INSTRUCTIONS

- Do not discard fan carton or foam inserts. Should this fan need to be returned to the factory for repairs, it must be shipped in its original packaging to ensure proper protection against damage that might exceed the initial cause for return.
- Make sure all electrical connections comply with local codes, ordinances, the National Electrical Code and ANSI/NFPA 70-1999. Hire a qualified electrician or consult a do-it-yourself wiring handbook if you are unfamiliar with installing electrical wiring.
- Make sure the installation site you choose allows a minimum clearance of 7 ft. from the blades to the floor and at least 30 in. from the end of the blades to any obstruction.
- After you install the fan, make sure all connections are secure to prevent the fan from falling.
- The net weight of this fan including the light kit is: 16.53 lbs.

DANGER

When using an existing outlet box, make sure the outlet box is securely attached to the building structure and can support the full weight of the fan. Failure to do this can result in serious injury or death. The stability of the outlet box is essential in minimizing wobble and noise in the fan after installation is complete.

 SAFETY INFORMATION

WARNING



To reduce the risk of fire, electrical shock or personal injury, mount fan to outlet box marked "ACCEPTABLE FOR FAN SUPPORT OF 35 LBS. OR LESS" and use mounting screws provided with the outlet box. Most outlet boxes commonly used for the support of lighting fixtures are not acceptable for fan support and may need to be replaced. Consult a qualified electrician if in doubt.

When mounting fan to a ceiling outlet box, use a METAL octagonal outlet box; do NOT use a plastic outlet box. Secure the outlet box directly to the building structure. The outlet box and its support must be able to support the moving weight of the fan (at least 35 lbs.).

To avoid personal injury, the use of gloves may be necessary while handling fan parts with sharp edges.

To reduce the risk of fire, electrical shock or personal injury, wire connectors provided with this fan are designed to accept only one 12-gauge house wire and two lead wires from the fan. If your house wire is larger than 12-gauge or there is more than one house wire to connect to the corresponding fan lead wires, consult an electrician for the proper size wire connectors to use.

To reduce the risk of fire or electrical shock, do not use the fan with any solid state speed control device or control fan speed with a full range dimmer switch.

To reduce the risk of fire, electrical shock or personal injury, do not bend the blade arms when installing them, balancing the blades or cleaning the fan. Do not insert objects between the rotating fan blades.

To reduce the risk of personal injury, use *only* parts provided with this fan. The use of parts *OTHER* than those provided with this fan will void the warranty.

Before proceeding, be sure to shut off electricity at main switch or circuit breaker in order to avoid electrical shock.

CAUTION

Be sure outlet box is properly grounded and that a ground wire (green or bare) is present.

Before beginning installation, carefully check all screws, bolts and nuts on fan motor assembly to ensure that they are secured.

PACKAGE CONTENTS

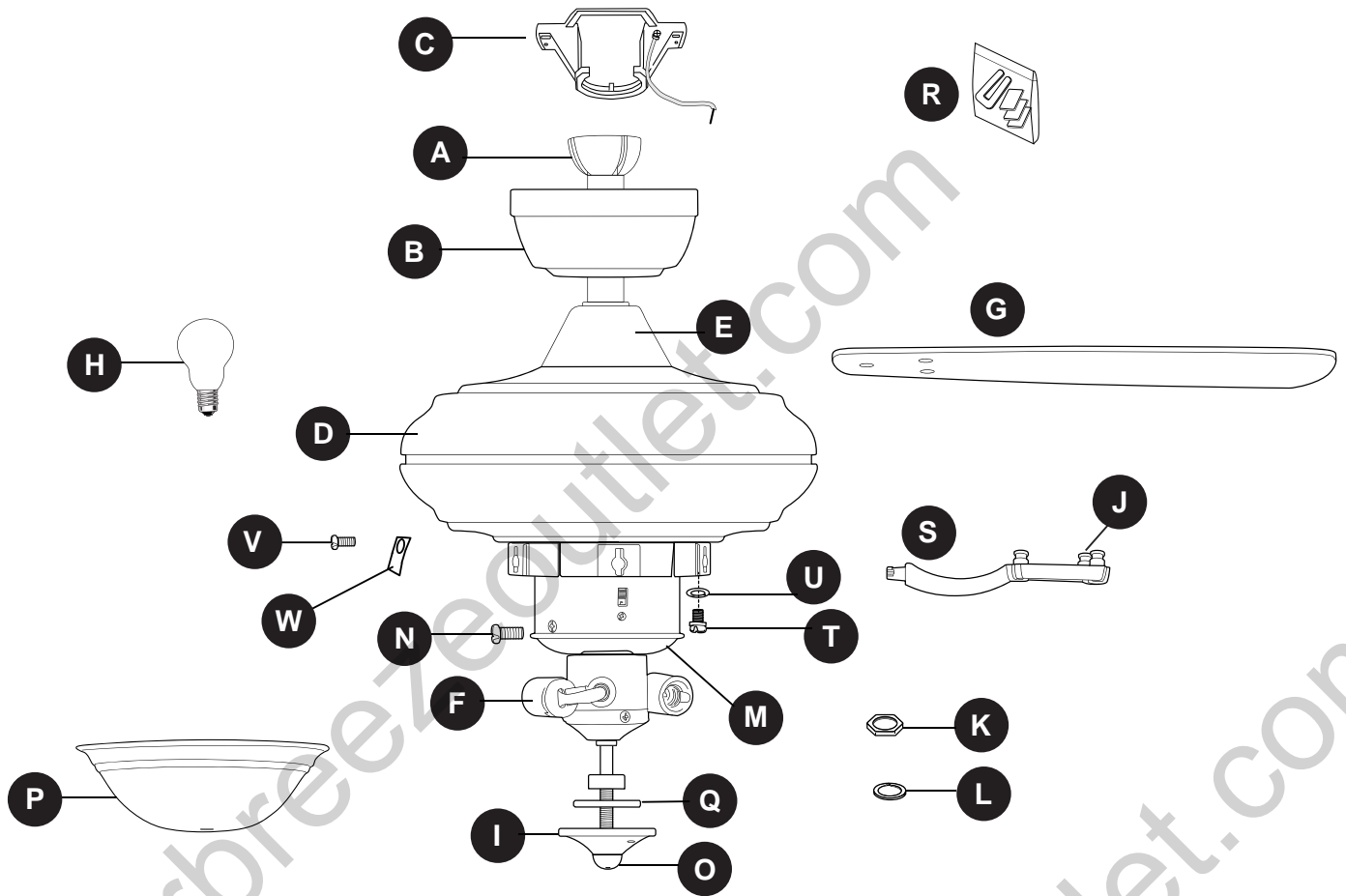

PART	DESCRIPTION	QUANTITY
A	Downrod (preassembled)	1
B	Canopy (preassembled)	1
C	Mounting Bracket	1
D	Motor Housing	1
E	Yoke Cover (preassembled)	1
F	Light Kit Fitter (preassembled)	1
G	Blade	5
H	Bulb	3
I	Finial Plate (preassembled)	1
J	Blade Screw Post (preassembled)	15
K	Hex Nut (preassembled)	2
L	Lock Washer (preassembled)	1

PART	DESCRIPTION	QUANTITY
M	Switch Housing Cap (preassembled)	1
N	Switch Housing Cap Screw (preassembled)	3
O	Finial (preassembled)	1
P	Glass Shade	1
Q	Rubber Washer (preassembled)	1
R	Balancing Kit	1
S	Blade Arm	5
T	Blade Arm Screw (preassembled)	10 + 1 extra
U	Washer (preassembled)	10 + 1 extra
V	Safety Screw (preassembled)	5
W	Metal Tab (preassembled)	5

⚠ IMPORTANT: You must use the parts provided with this fan for proper installation and safety.

HARDWARE CONTENTS (shown actual size)

AA



Cap

Qty. 1

BB

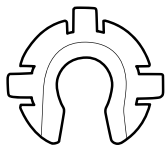

Three-C Clip*

Qty. 15
+ 1 extra

*US Patent Pending

CC



Pull Chain
Extension

Qty. 2

DD

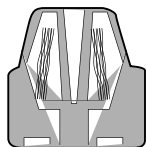

Clip
(preassembled)

Qty. 3

PREPARATION

Before beginning assembly of product, make sure all parts are present. Place motor on carpet or on foam to avoid damage to finish. Compare parts with package contents list and hardware contents list. If any part is missing or damaged, do not attempt to install, operate or assemble the product.

Estimated Assembly Time: 60 minutes

Tools Required for Assembly (not included): Electrical Tape, Phillips Screwdriver, Pliers, Safety Glasses, Stepladder and Wire Strippers

Helpful Tools (not included): AC Tester Light, Tape Measure, Do-It-Yourself Wiring Handbook and Wire Cutters

INITIAL INSTALLATION

1. Turn off circuit breakers or fuse and wall switch to the fan supply line leads.

⚠ DANGER: Failure to disconnect power supply prior to installation may result in serious injury or death.

2. Determine mounting method to use.

- A. Standard mount
- B. Angle mount

Note: Flushmount and closemount options are not available for this fan.

IMPORTANT: If using the angle mount, ensure the ceiling angle is not steeper than 19°.

3. Check to make sure blades (G) will be at least 30 inches from any obstruction. Check downrod (A) length to ensure blades (G) will be at least 7 ft. above the floor.

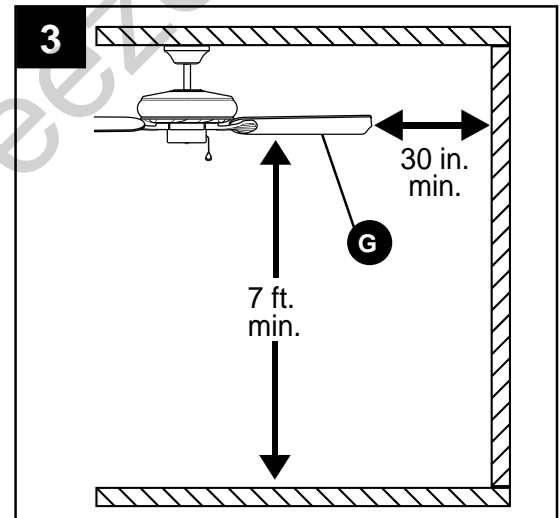
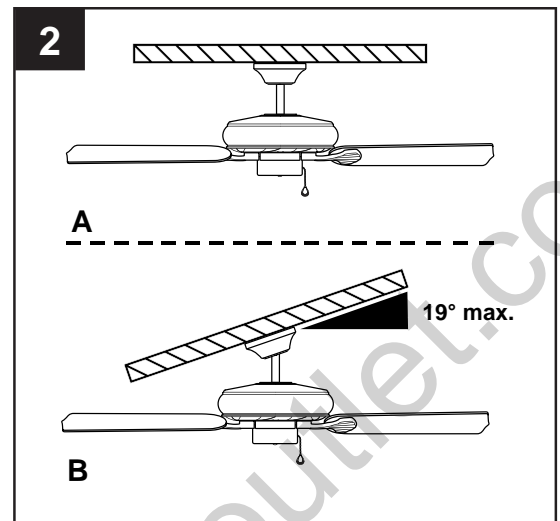
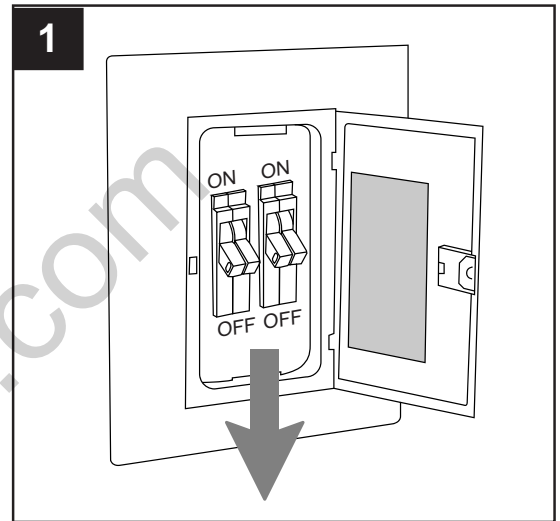

INITIAL INSTALLATION

- Secure mounting bracket (C) to outlet box (not included) using screws, spring washers and flat washers provided with the outlet box.

***NOTE:** It is very important you use the proper hardware when installing the mounting bracket (C) as this will support the fan.

IMPORTANT: If using the angle mount, make sure open end of mounting bracket (C) is installed facing the higher point of the ceiling.

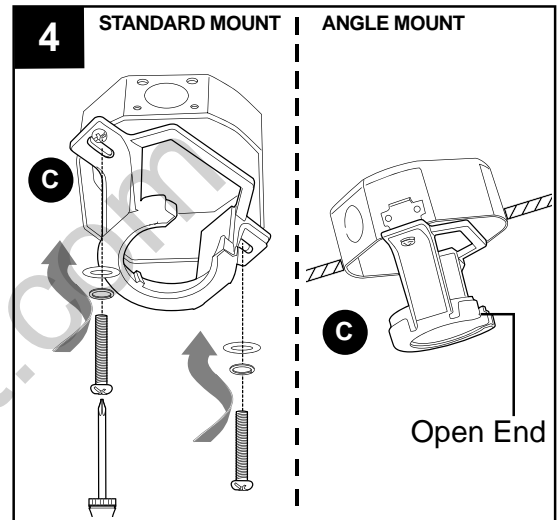

- You may need to cut the lead wires back to simplify the wiring. If you decide to cut back the lead wires, it is suggested you do so in the following manner:

Take the lead wires and make sure you have pulled them all the way through the top of the downrod. Start at the TOP of the hanging ball on the downrod and measure 8 in. of lead wire, and then cut the excess wire off with wire cutters (not included).

NOTE: If you do **not** cut back the lead wires, **Steps 5 and 6 are not necessary and you may proceed to Step 7 instead.**

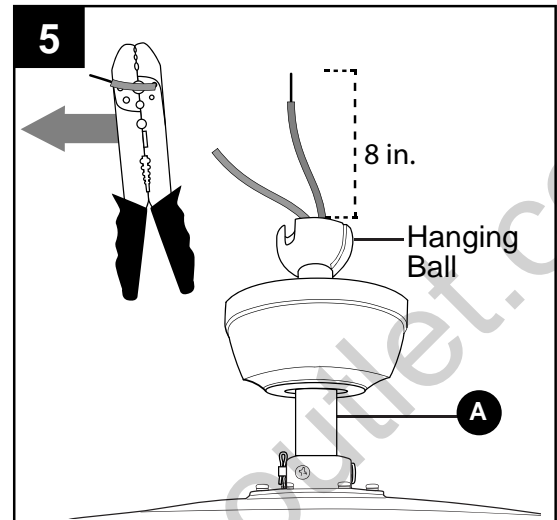

- If you cut back the lead wires in Step 5, strip 1/2 in. of insulation from end of white wire. Twist stripped ends of each strand of wire within the insulation with pliers. Repeat Step 6 for black, blue (if applicable) and green wires.

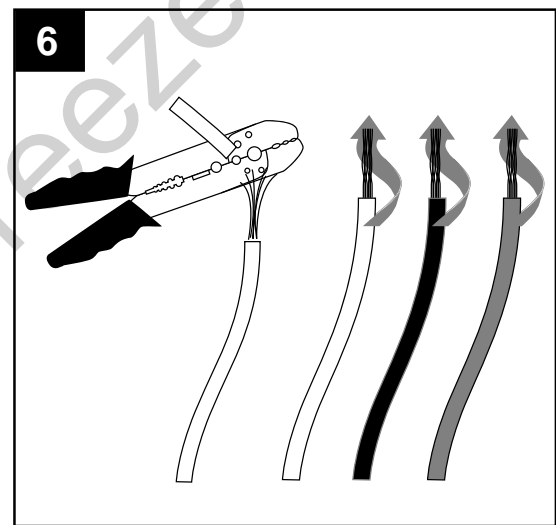

INITIAL INSTALLATION

7. Install hanging ball of downrod (A) into opening of mounting bracket (C). Align one of the slots in hanging ball with the tab in mounting bracket (C).

⚠ DANGER: Failure to align one of the slots in hanging ball with the tab in mounting bracket (C) may result in serious injury or death.

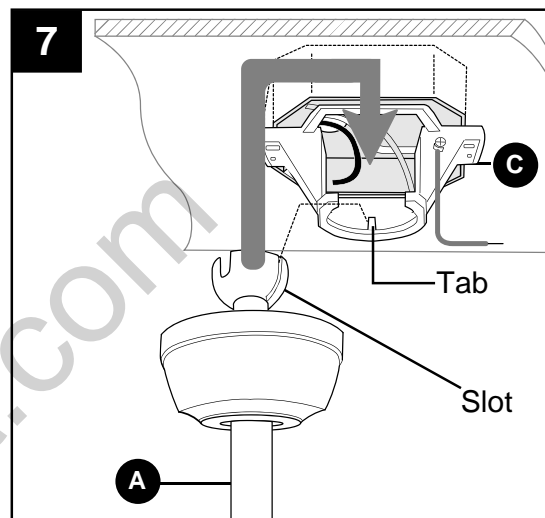

WIRING

⚠ WARNING: To reduce the risk of fire, electrical shock or personal injury, each quick connect clip provided with this fan is designed to accept only one 12-gauge house wire and one lead wire from the fan. If your house wire is larger than 12-gauge or there is more than one house wire to connect to the corresponding fixture lead wires, consult an electrician.

⚠ CAUTION: Be sure outlet box is properly grounded and that a ground (green or bare) wire is present.

⚠ WARNING: The wires from the outlet box must be connected to a corresponding color of the fan's wires. Be sure wire colors match before making connections. If house wires are different colors than referred to in the following steps, stop immediately. A professional electrician is recommended to determine wiring.

⚠ WARNING: Using a full range dimmer switch (not included) to control fan speed will cause a loud humming noise from fan. To reduce the risk of fire or electrical shock, do NOT use a full range dimmer switch to control fan speed.

NOTE: This fan is remote control adaptable (remote control not included).

1. Connect WHITE wire from outlet box to WHITE wire from fan using clip (DD). Connect BLACK wire from outlet box to BLACK and BLUE wire from fan using clip (DD). Connect BARE/GREEN ground wire from outlet box to GREEN ground wire from downrod (A) and mounting bracket (C) using clip (DD).

NOTE: Pull on each wire to make sure wires are secure in the clip (DD).

⚠ WARNING: Never connect ground wire to white or black power supply wires.

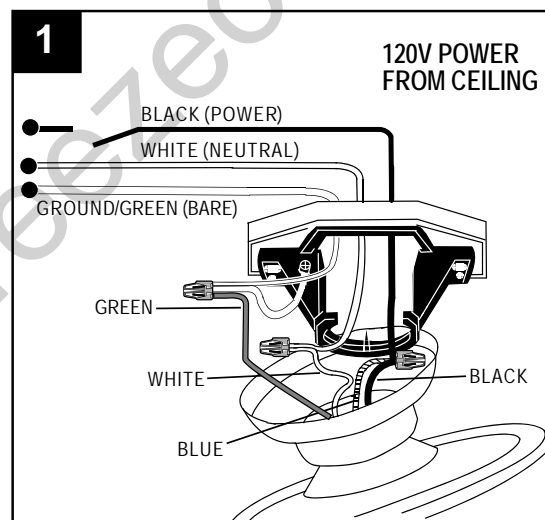

NOTE: To release a wire from clip (DD), twist and pull the wire at the same time. This may require some force.

Hardware Used



Clip

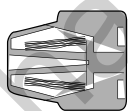

x 3

WIRING

2. Wrap electrical tape (not included) around each individual clip (DD) down to the wire.

⚠ WARNING: Make sure no bare wire or wire strands are visible after making connections. Place green and white connections on opposite side of box from the black and blue connections.

Gently push wires and clips (DD) into outlet box.

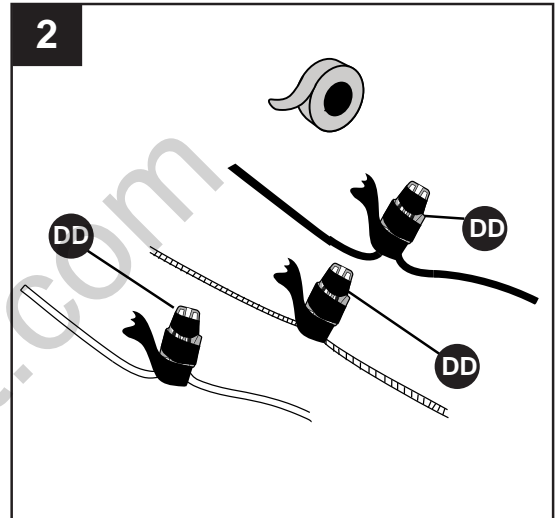

FINAL INSTALLATION

1. Raise canopy (B) toward ceiling and allow it to attach to mounting bracket (C) using the magnets mounted on each side of the mounting bracket (C).

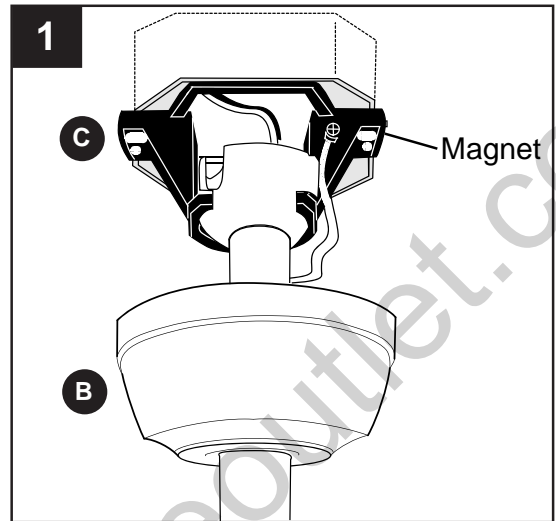

2. Insert the end of one blade arm (S) into the keyhole slot on the motor housing (D). Twist blade arm (S) clockwise to lock in place.

Repeat with remaining blade arms (S).

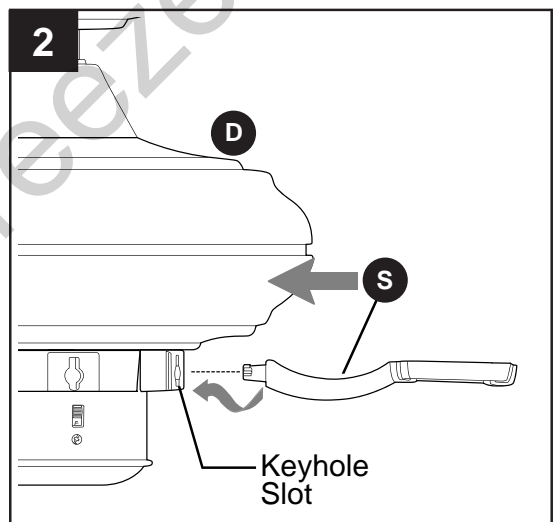

FINAL INSTALLATION

3. Should it become necessary to remove blade arm (S) from motor housing (D), follow these steps:

Remove blade arm screws (T) and washers (U) from underside of motor housing (D) and remove blade arm assembly. Remove safety screw (V) and metal tab (W) from blade arm wall. Twist blade arm (S) counterclockwise to remove from blade arm wall.

To reinstall blade arm (S), reattach metal tab (W) to blade arm wall with safety screw (V). Reattach blade arm wall to motor housing (D) with blade arm screws (T) and washers (U). Refer to step 2 on previous page to reinsert blade arm (S).

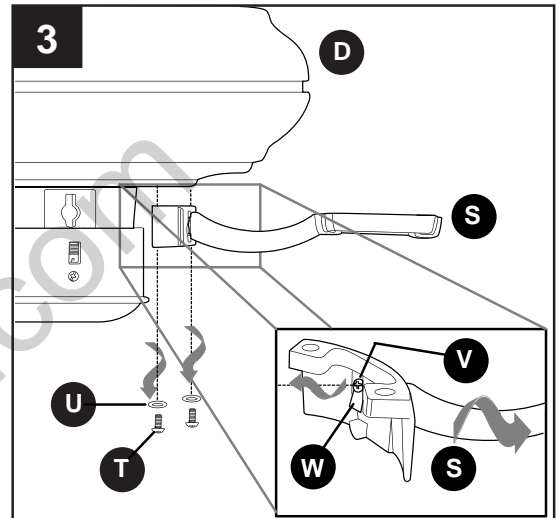

4. Align the preassembled blade screw posts (J) on blade arms (S) with the holes on a blade (G).

Press up on the blade arm firmly so the blade screw posts (J) come through the holes in the blade (G), then slide a three-C clip (BB) onto each blade screw post (J).

Repeat for each blade arm (S) and blade (G).

⚠ WARNING: To reduce the risk of personal injury, make sure the friction detents on three-C clip (BB) face down and recessed groove faces up. Slide three-C clips (BB) completely under blade screw posts (J) so edges of blade screw posts (J) are captured by the recessed groove on the three-C clips (BB).

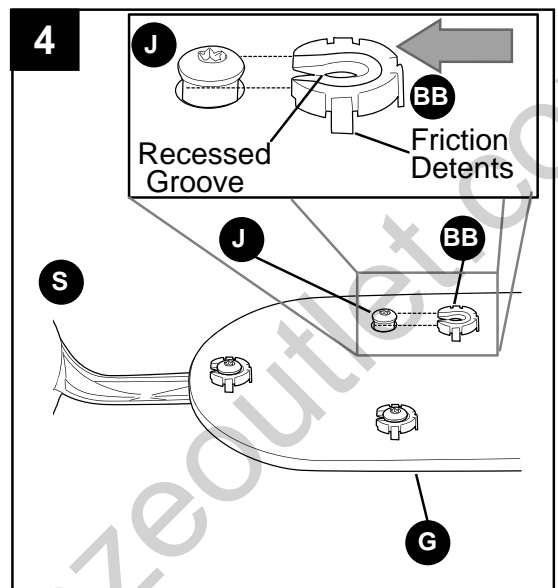

Hardware Used

BB Three-C clip

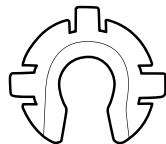

x 3

NOTE: To install the fan without the light kit, proceed to **INSTALLING FAN WITHOUT LIGHT KIT** on page 12.



Lowes.com/harborbreeze

FINAL INSTALLATION

5. If you wish to use the fan WITH the light kit, remove finial (O), finial plate (I), rubber washer (Q) and hex nut (K) from the threaded rod at the bottom of the light kit fitter (F). Save hardware for later use.

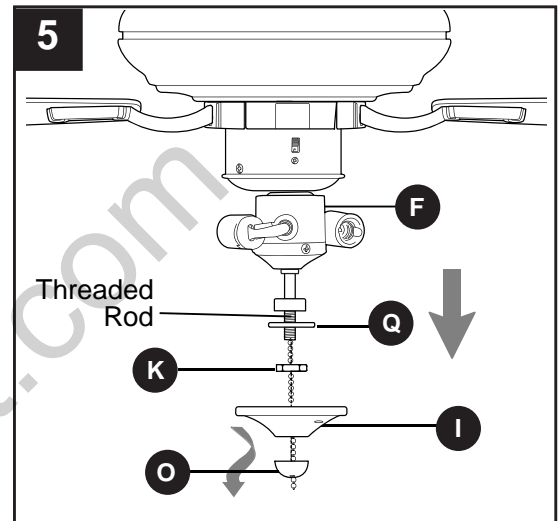

6. Install bulbs (H).

⚠ CAUTION: When replacing bulb(s), allow bulb(s) and glass shade to cool down before touching.

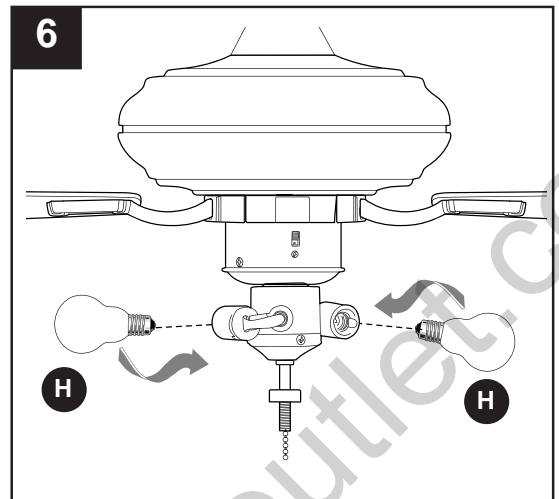

7. Place rubber washer (Q) inside glass shade (P) over center hole. Align hole in center of glass shade (P) with threaded rod on light kit fitter (F), allowing pull chains to come through corresponding holes in glass shade (P). Push up gently on glass shade (P) until threaded rod comes through hole. (*Be sure fan pull chain does not rub against bulbs during fan operation.*) Secure glass shade (P) with hex nut (K).

⚠ CAUTION: Do NOT overtighten hex nut (K) as glass may crack or break.

Then, align hole in center of finial plate (I) with threaded rod, allowing the pull chains to come through appropriate holes in finial plate (I) and push up. Thread center pull chain through hole in finial (O) and tighten finial (O).

⚠ CAUTION: Do NOT overtighten finial (O) as glass may crack or break.

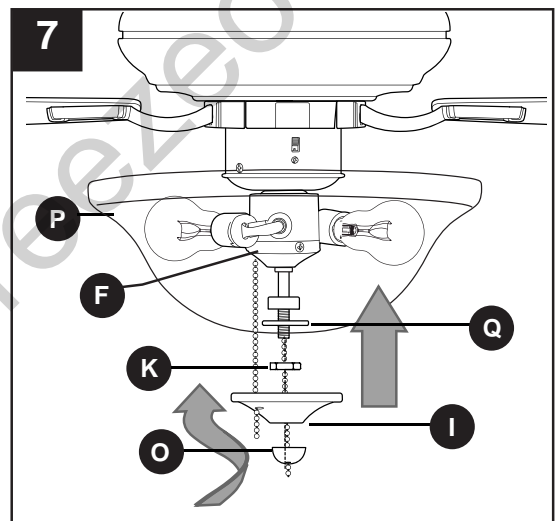

FINAL INSTALLATION

- Attach pull chain extensions (CC) or custom pull chain extensions (not included) to fan and light pull chains.

Assembly is now complete.

Hardware Used



Pull Chain Extension



x 2

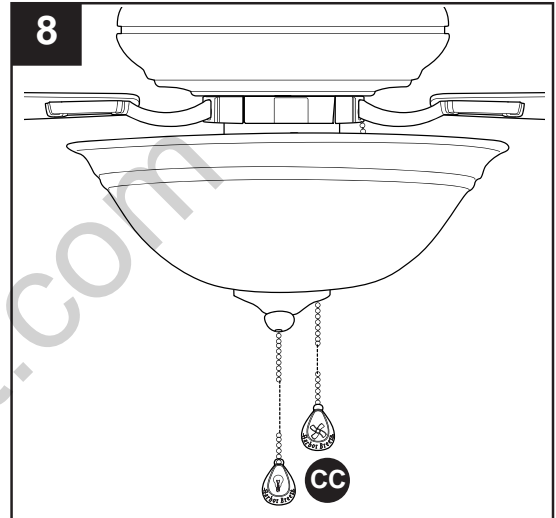

INSTALLING FAN WITHOUT LIGHT KIT

- If you do NOT wish to use the light kit**, remove 3 switch housing cap screws (N) from switch housing cap (M) located on switch housing preassembled to motor housing (D). Pull down gently on switch housing cap (M).

Locate wires in switch housing labeled FOR LIGHT and gently pull molex connections apart in order to disconnect switch housing cap (M) from switch housing.

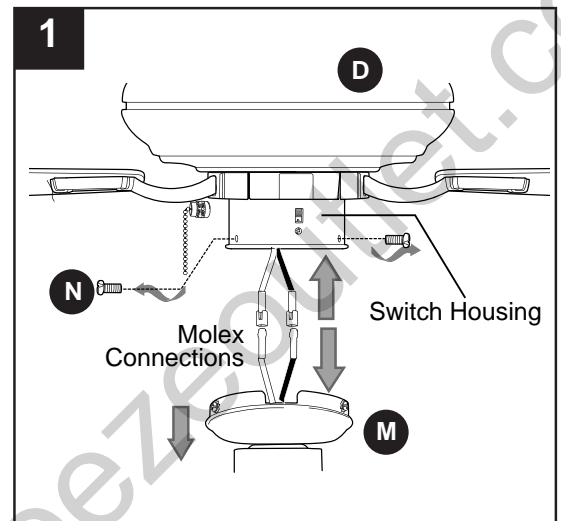

INSTALLING FAN WITHOUT LIGHT KIT

- Remove the hex nut (K) and lock washer (L) from the threaded rod at the top of the light kit fitter (F). Unscrew the switch housing cap (M) to remove it from the light kit fitter (F), and then gently feed the **BLACK** and **WHITE** wires from the light kit fitter (F) through the hole in the middle of the switch housing cap (M).

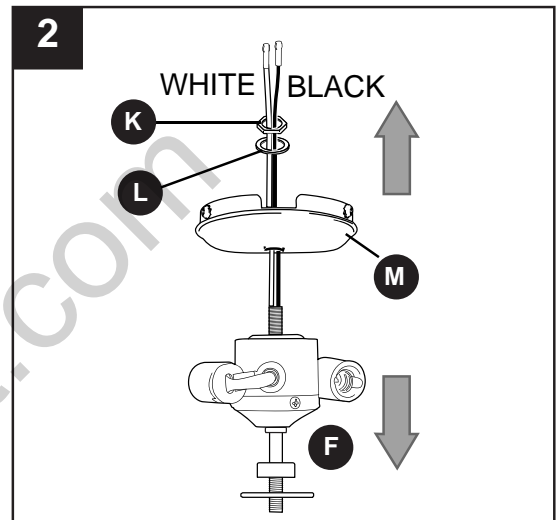

- Place cap (AA) firmly in hole in middle of switch housing cap (M). Align holes in switch housing cap (M) with holes in switch housing, then re-tighten switch housing cap screws (N) previously removed (Step 1, page 12).

Hardware Used

AA Cap x 1

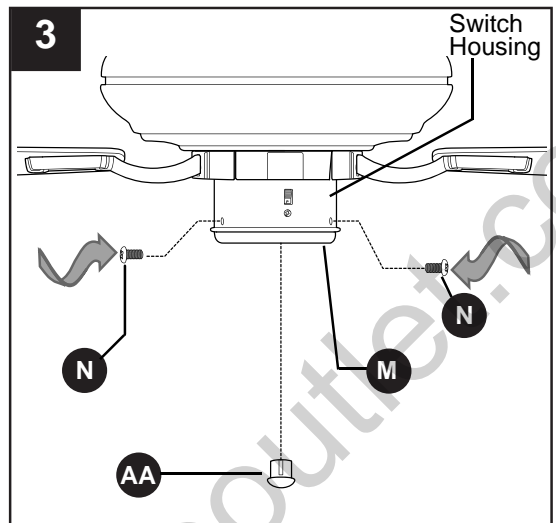

- Attach applicable pull chain extension (CC) or custom pull chain extension (not included) to fan pull chain.

Hardware Used

CC Pull Chain Extension x 1

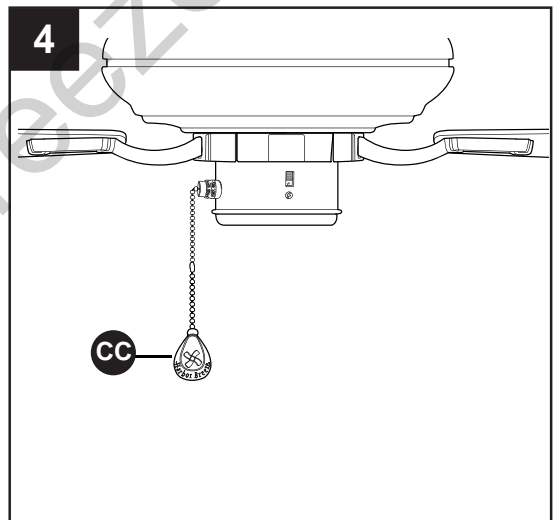

OPERATING INSTRUCTIONS

1. The fan pull chain, located on the switch housing of motor housing (D) has four positions to control fan speed. One pull is HIGH, two is MEDIUM, three is LOW and four turns the fan OFF.

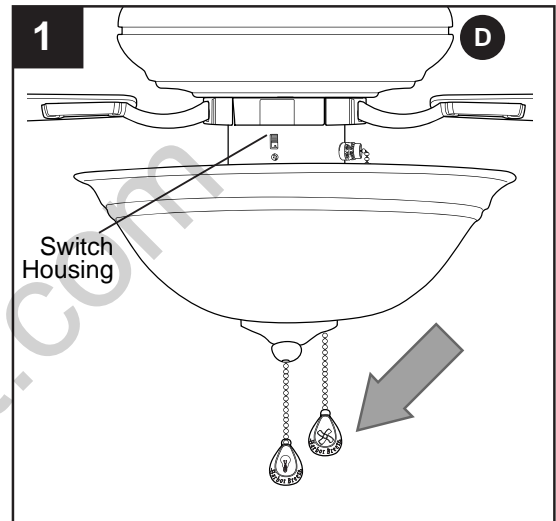

2. If applicable, the light pull chain in the middle is used to turn the light ON or OFF.

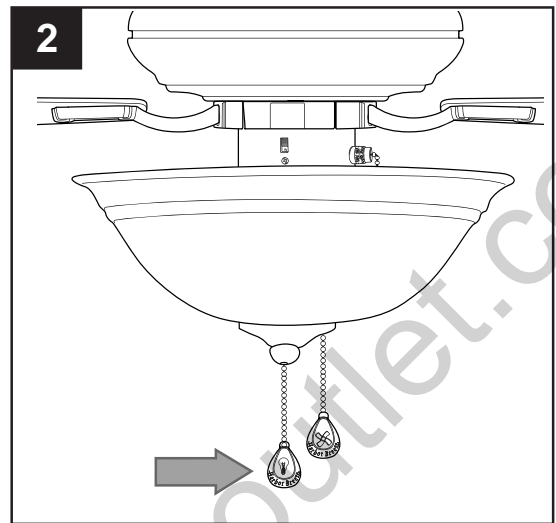

3. Use the fan reverse switch on the switch housing to optimize your fan for seasonal performance. A ceiling fan will allow you to raise your thermostat setting in summer and lower your thermostat setting in winter without feeling a difference in your comfort.

NOTE: Wait for fan to stop before moving the reverse switch.

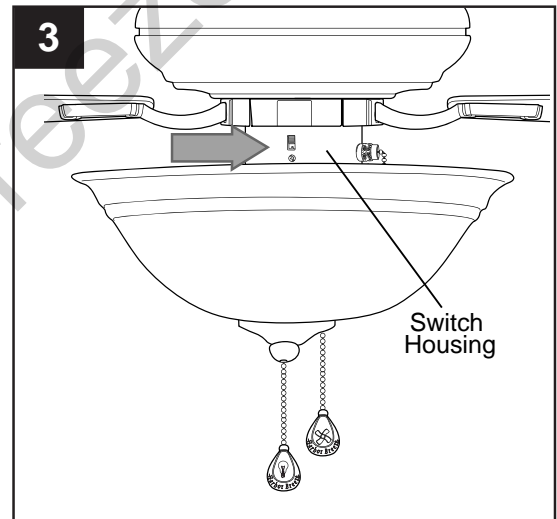

OPERATING INSTRUCTIONS

3a. In **warmer** weather, setting the reverse switch in the DOWN position will result in downward airflow creating a wind chill effect.

3b. In **cooler** weather, setting the reverse switch in the UP position will result in upward airflow that can help move stagnant, hot air off the ceiling area.

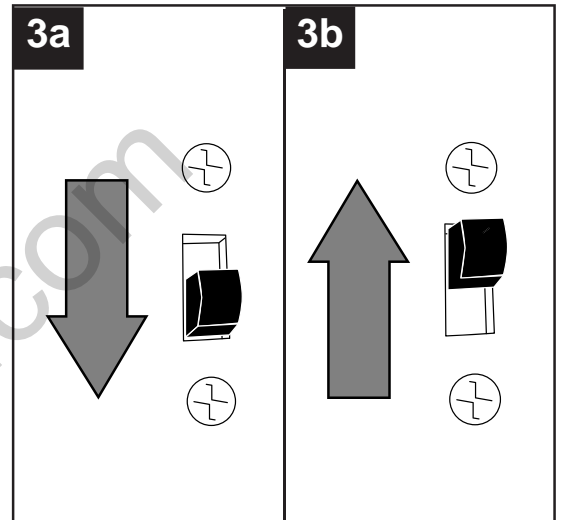

3c. **IMPORTANT:** Reverse switch must be set either **completely UP** or **completely DOWN** for fan to function. If the reverse switch is set in the **middle** position, fan will not operate.

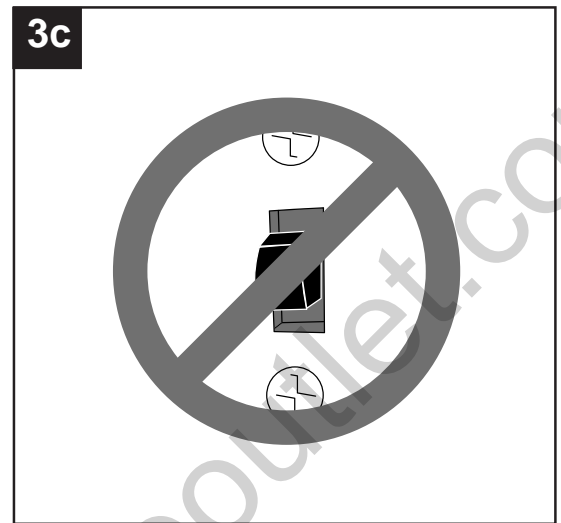

CARE AND MAINTENANCE

At least twice each year, lower canopy (B) to check downrod (A) assembly, and then tighten all screws on fan. Clean motor housing (D) with only a soft brush or lint-free cloth to avoid scratching the finish. Clean blades (G) with a lint-free cloth. You may occasionally apply a light coat of furniture polish to wood blades for added protection.

IMPORTANT: Shut off main power supply before beginning any maintenance. Do not use water or a damp cloth to clean the ceiling fan.

Bulb Replacement: Use 40-watt max. candelabra-base bulbs or 9-watt candelabra base CFLs.

TROUBLESHOOTING

⚠ WARNING: Before beginning work, shut off the power supply to avoid electrical shock.

PROBLEM	POSSIBLE CAUSE	CORRECTIVE ACTION
Fan does not move.	<ol style="list-style-type: none"> 1. Reverse switch not engaged. 2. Power is off or fuse is blown. 3. Faulty wire connection. 	<ol style="list-style-type: none"> 1. Push switch firmly either up or down. 2. Turn power on or check fuse. 3. Turn power off. Loosen canopy and check all connections.
Noisy operation.	<ol style="list-style-type: none"> 1. Blades are loose. 2. Cracked blade. 3. Full range dimmer switch. 4. Fan is new. 	<ol style="list-style-type: none"> 1. Tighten all blade screws. 2. Replace blade. 3. Replace with an approved speed control device. 4. Allow fan a "break in" period of a few days, especially when running the fan at Medium and High speeds.
Excessive wobbling.	<ol style="list-style-type: none"> 1. Blades are loose. 2. Blade arms incorrectly attached. 3. Unbalanced blades. 4. Fan not securely mounted. 5. Fan too close to vaulted ceiling. 6. Set screw(s) on motor housing yoke is (are) not tightened properly. 7. Set screw on hanging ball is not tightened properly. 	<ol style="list-style-type: none"> 1. Tighten all blade screws. 2. Re-install blade arms. 3. Switch one blade with a blade from the opposite side or use blade balancing kit (R). 4. Turn power off. Carefully loosen canopy and verify that mounting bracket is secure. 5. Use a longer downrod or move fan to another location. 6. Tighten yoke set screw(s) securely. 7. Carefully loosen and lower canopy and verify that set screw on hanging ball is tightened securely.
Fan operates but light fails (if applicable).	<ol style="list-style-type: none"> 1. Bulb(s) not installed correctly. 2. Wires in outlet box not wired properly. 3. Wall switch to fan is off. 4. Wires not connected properly. 	<ol style="list-style-type: none"> 1. Re-install bulb(s). 2. Check wires in outlet box and, if necessary, re-wire according to instructions on pages 8 and 9. 3. Make sure wall switch to fan is on. 4. Check mox connections in light kit fitter are connected properly.

NOTE: A small amount of "wobble" is normal and should not be considered a defect.



WARRANTY

LIMITED LIFETIME WARRANTY: The distributor warrants this fan to be free from defects in workmanship and materials present at time of shipment from the factory for Lifetime limited from the date of purchase. This warranty applies only to the original purchaser. The distributor agrees to correct any defect at no charge or, at our option, replace the ceiling fan with a comparable or superior model.

To obtain warranty service, present a copy of your sales receipt as proof of purchase. All cost of removal and reinstallation are the express responsibility of the purchaser. Any damage to the ceiling fan by accident, misuse or improper installation, or by using parts not produced by the manufacturer of this fan or affixing accessories not produced by the manufacturer of this fan, are the purchaser's own responsibility. The distributor assumes no responsibility whatsoever for fan installation during the limited lifetime warranty. Any service performed by an unauthorized person will render the warranty invalid.

Due to varying climatic conditions, this warranty does not cover changes in brass finish, rusting, pitting, tarnishing, corroding or peeling. Brass finish fans maintain their beauty when protected from varying weather conditions. Any glass provided with this fan is not covered by the warranty.

Any replacement of defective parts for the ceiling fan must be reported within the first year from the date of purchase. For the balance of the warranty, call our customer service department (at **1-800-643-0067**) for return authorization and shipping instructions so that we may repair or replace the ceiling fan. Any fan or parts returned improperly packaged is/are the sole responsibility of the purchaser. There is no further express warranty. The distributor disclaims any and all implied warranties. The duration of any implied warranty which cannot be disclaimed is limited to the limited lifetime period as specified in our warranty. The distributor shall not be liable for incidental, consequential or special damages arising at or in connection with product use or performance except as may otherwise be accorded by law. This warranty gives you specific legal rights and you may also have other rights which vary from state to state. This warranty supersedes all prior warranties.



REPLACEMENT PARTS LIST

For replacement parts, call our customer service department at **1-800-643-0067**, 8 a.m. - 6 p.m., EST, Monday - Thursday, 8 a.m. - 5 p.m., EST, Friday.

PART	DESCRIPTION	PART#
P	Glass Shade	593745-P

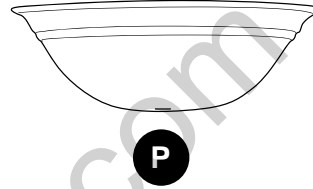

harborbreezeoutlet.com

Printed in China

Harbor Breeze® is a registered trademark of LF, LLC. All Rights Reserved.



Lowes.com/harborbreeze

EXPLODED VIEW/VISTA DETALLADA

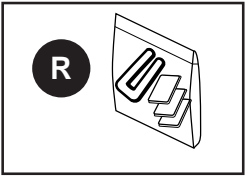
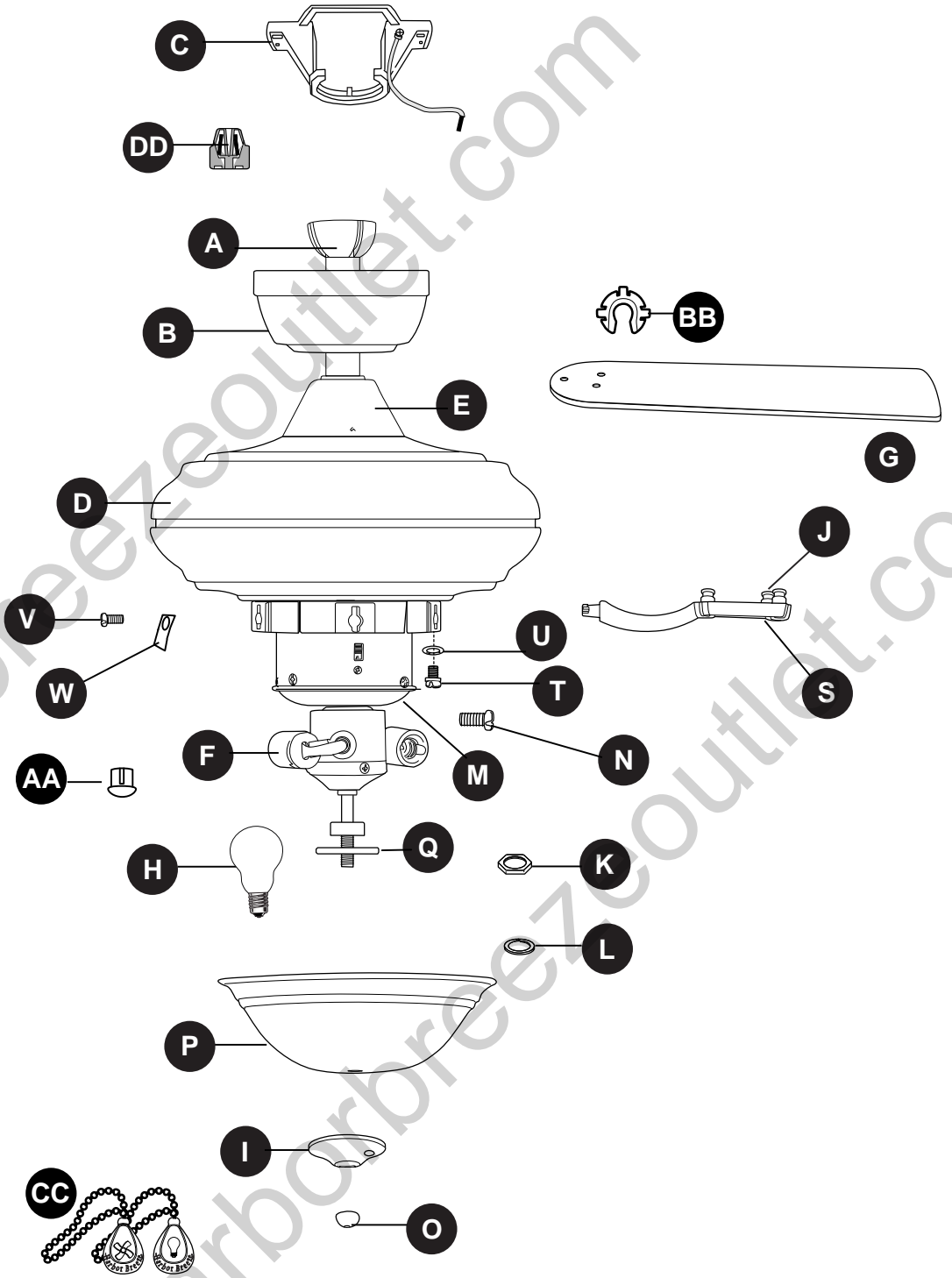

Quick Reference Guide

Guía de referencia rápida

Pullout Section
Sección desprendible

⚠ BEFORE BEGINNING INSTALLATION/ANTES DE COMENZAR LA INSTALACIÓN

This is a general overview of assembly process. Read the complete installation manual for detailed instructions and safety information./Este es un resumen general del proceso de ensamblaje. Lea el manual de instalación completo para obtener instrucciones detalladas e información de seguridad.

DIMENSIONS/DIMENSIONES

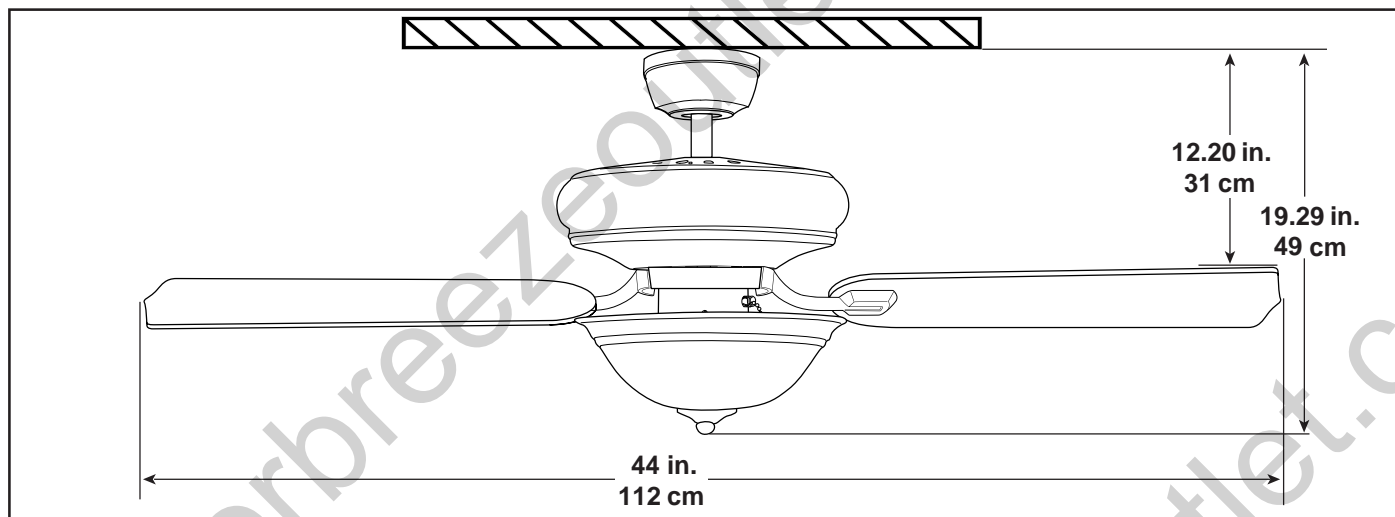

TOOLS REQUIRED/HERRAMIENTAS NECESARIAS

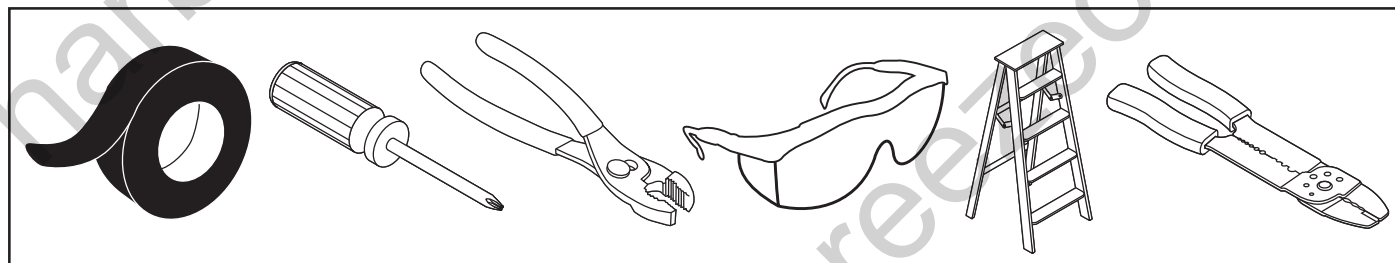

MOUNTING OPTIONS/OPCIONES DE MONTAJE

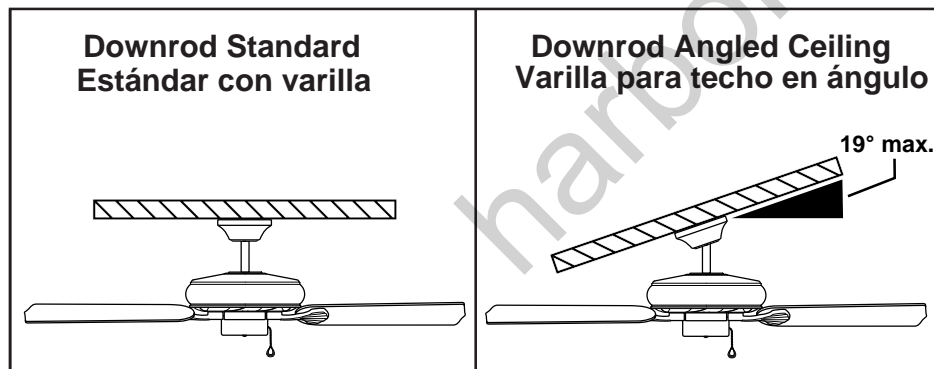

QUICK REFERENCE GUIDE/GUÍA DE REFERENCIA RÁPIDA

INSTALLATION OVERVIEW/DESCRIPCIÓN GENERAL DE LA INSTALACIÓN

STOP Turn Off Power Source
Apague la fuente de alimentación

or

1 Install Mounting Bracket
Instale el soporte de montaje

STANDARD MOUNT
MONTAJE ESTÁNDAR

ANGLE MOUNT
MONTAJE EN ÁNGULO

Open End
Extremo abierto

See Page
Consulte la
página

7
25

4 Attach Canopy/Fije la base

Magnet
Imán

See Page
Consulte la
página

9
27

5 Attach Blade Arms
Fije los brazos de las aspas

Keyhole Slot
Ranura en forma de
agujero de llave

See Page
Consulte la
página

10
28

7b Install Without Light Kit
Instale sin el kit de iluminación

See Page
Consulte la
página

12
30

8 Install Pull Chain Extensions
Instale las extensiones de
la cadena de tiro

WITH LIGHT KIT
CON EL
KIT DE
ILUMINACIÓN

WITHOUT LIGHT KIT
SIN EL
KIT DE
ILUMINACIÓN

See Page
Consulte la
página

12
26

INSTALLATION OVERVIEW/DESCRIPCIÓN GENERAL DE LA INSTALACIÓN

2 Hang Fan on Bracket
Cuelgue el ventilador del soporte

Tab
Lengüeta

Hanging Ball Slot
Ranura de la bola para colgar

See Page
Consulte la
página

8
26

3 Connect Wiring
Conecte el cableado

From Power Source
Desde la fuente de alimentación

Green/Verde

White/Blanco

Black/Negro

Ground
Tierra

Black/Negro

Blue/Azul

White/Blanco

DD

See Page
Consulte la
página

8
26

! Consult an electrician if wiring needs differ.
Consulte con un electricista si las necesidades de cableado varían.

6 Install Blades
Instale las aspas

J

BB

J

BB

S

G

See Page
Consulte la
página

10
28

7a Install Light Kit
Instale el kit de iluminación

P

F

P

K

O

I

See Page
Consulte la
página

11
29

Turn On Power Source
Encienda la fuente de alimentación

or



ARTÍCULO # 0593745

VENTILADOR DE TECHO WINDRISE

Harbor Breeze® es una marca registrada de LF, LLC.
Todos los derechos reservados.

MODELO # E-TLEII44BNK5C1

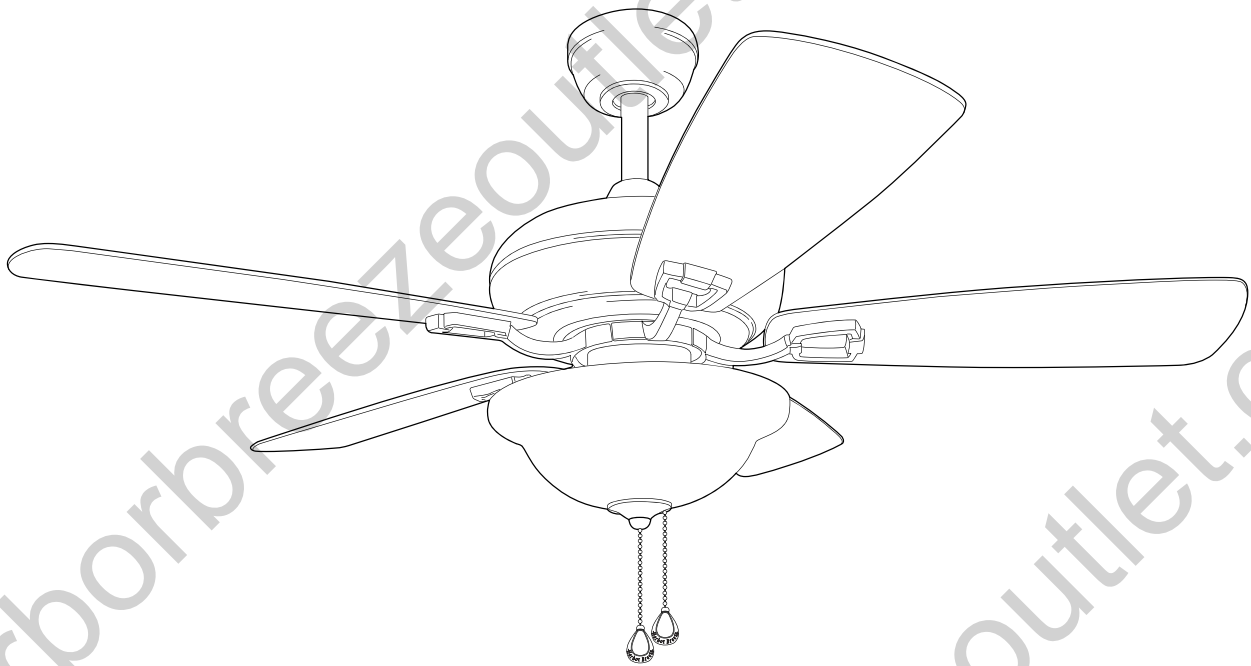

Los reglamentos federales requieren que los ventiladores de techo con kit de iluminación fabricados o importados después del 1 de enero de 2009, tengan un límite de vataje total consumido por el kit de iluminación de 190 vatios. Por lo tanto, este ventilador está equipado con un dispositivo de control de vataje.

ADJUNTE SU RECIBO AQUÍ

Número de serie _____ Fecha de compra _____



¿Preguntas, problemas, piezas faltantes? Antes de volver a la tienda, llame a nuestro Departamento de Servicio al Cliente al **1-800-643-0067**, de lunes a jueves de 8 a.m. a 6 p.m., y los viernes de 8 a.m. a 5 p.m., hora estándar del Este.

Lowes.com/harborbreeze



ÍNDICE

Información de seguridad	20
Contenido del paquete	22
Aditamentos	23
Preparación	23
Instalación inicial	24
Cableado	26
Instalación final	27
Instalación del ventilador sin el kit de iluminación	30
Instrucciones de funcionamiento	32
Cuidado y mantenimiento	33
Solución de problemas	34
Garantía	35
Lista de piezas de repuesto	36

INFORMACIÓN DE SEGURIDAD

LEA Y GUARDE ESTAS INSTRUCCIONES

- No deseche la caja del ventilador ni los accesorios de espuma. En caso de que deba devolverse este ventilador a la fábrica para realizarle reparaciones, debe ser enviado en su empaque original para asegurar una protección adecuada contra daños que puedan agravar la causa inicial de la devolución.
- Asegúrese de que todas las conexiones eléctricas cumplan con los códigos y ordenanzas locales, el Código Eléctrico Nacional y la norma ANSI/NFPA 70-1999. Si no está familiarizado con la instalación del cableado eléctrico, contrate a un electricista calificado o consulte un manual de cableado para hacerlo usted mismo.
- Asegúrese de que el sitio de instalación que elija permita establecer una distancia mínima de 2,13 m desde las aspas hasta el piso y que los extremos de las aspas estén, como mínimo, a 76,2 cm de cualquier obstáculo.
- Una vez instalado el ventilador, asegúrese de que todas las conexiones sean seguras a fin de evitar que se caiga.
- El peso neto de este ventilador, incluido el kit de iluminación, es: 7,49 kg

PELIGRO

Si utiliza una caja de salida existente, asegúrese de que esté bien sujeta a la estructura del edificio y que pueda sostener el peso del ventilador. El incumplimiento de dicho paso podría provocar lesiones graves o la muerte. La estabilidad de la caja de salida es fundamental para minimizar el tambaleo y el ruido en el ventilador una vez que la instalación esté completa.

! ADVERTENCIA



Para reducir el riesgo de incendio, descargas eléctricas o lesiones personales, monte el ventilador en una caja de salida marcada como "ACCEPTABLE FOR FAN SUPPORT OF 35 LBS. OR LESS" (APTA PARA SOSTENER VENTILADORES DE 15,87 KG O MENOS) y utilice los tornillos de montaje que se proporcionan con la caja de salida. La mayoría de las cajas de salida que se usan comúnmente para sostener las lámparas, no son aptas para sostener un ventilador y puede ser necesario reemplazarlas. Si tiene dudas, consulte a un electricista calificado.

Cuando monte el ventilador en una caja de salida del techo, use una caja de salida octogonal de METAL; NO use una caja de salida de plástico. Asegure la caja de salida directamente a la estructura del edificio. La caja de salida y su soporte deben ser capaces de sostener el peso del ventilador en movimiento (al menos 15,88 kg).

Para evitar lesiones personales, puede ser necesario usar guantes al manipular las piezas del ventilador con bordes filosos.

Para reducir el riesgo de incendios, descargas eléctricas o lesiones personales, los conectores de cables incluidos con este ventilador están diseñados para soportar solo un cable de la casa de calibre 12 y dos cables conductores del ventilador. Si el cable de la casa es de un calibre superior a 12 o hay más de un cable para conectar a los cables conductores del ventilador correspondientes, consulte a un electricista cuál es el tamaño adecuado de los conectores de cables que debe utilizar.

Para reducir el riesgo de incendios o descargas eléctricas, no use el ventilador con dispositivos de control de velocidad para ventiladores de estado sólido ni controle la velocidad del ventilador con un regulador de intensidad de rango completo.

Para reducir el riesgo de incendio, descarga eléctrica o lesiones personales, no doble los brazos de las aspas al instalarlos, al equilibrar las aspas o al limpiar el ventilador. No introduzca objetos entre las aspas en movimiento.

Para reducir el riesgo de lesiones personales, use solo las piezas que se proporcionan con este ventilador. El uso de piezas *DISTINTAS* a aquellas que se proporcionan con este ventilador anulará la garantía.

Antes de proceder, asegúrese de cortar la alimentación eléctrica de la caja principal de fusibles o interruptor de circuito a fin de evitar descargas eléctricas.

! PRECAUCIÓN

Asegúrese de que la caja de salida tenga la debida puesta a tierra y de que haya un conductor (verde o desnudo) de puesta a tierra.

Antes de comenzar la instalación, revise cuidadosamente todos los tornillos, pernos y tuercas del ensamble del motor del ventilador para comprobar que estén asegurados.

CONTENIDO DEL PAQUETE

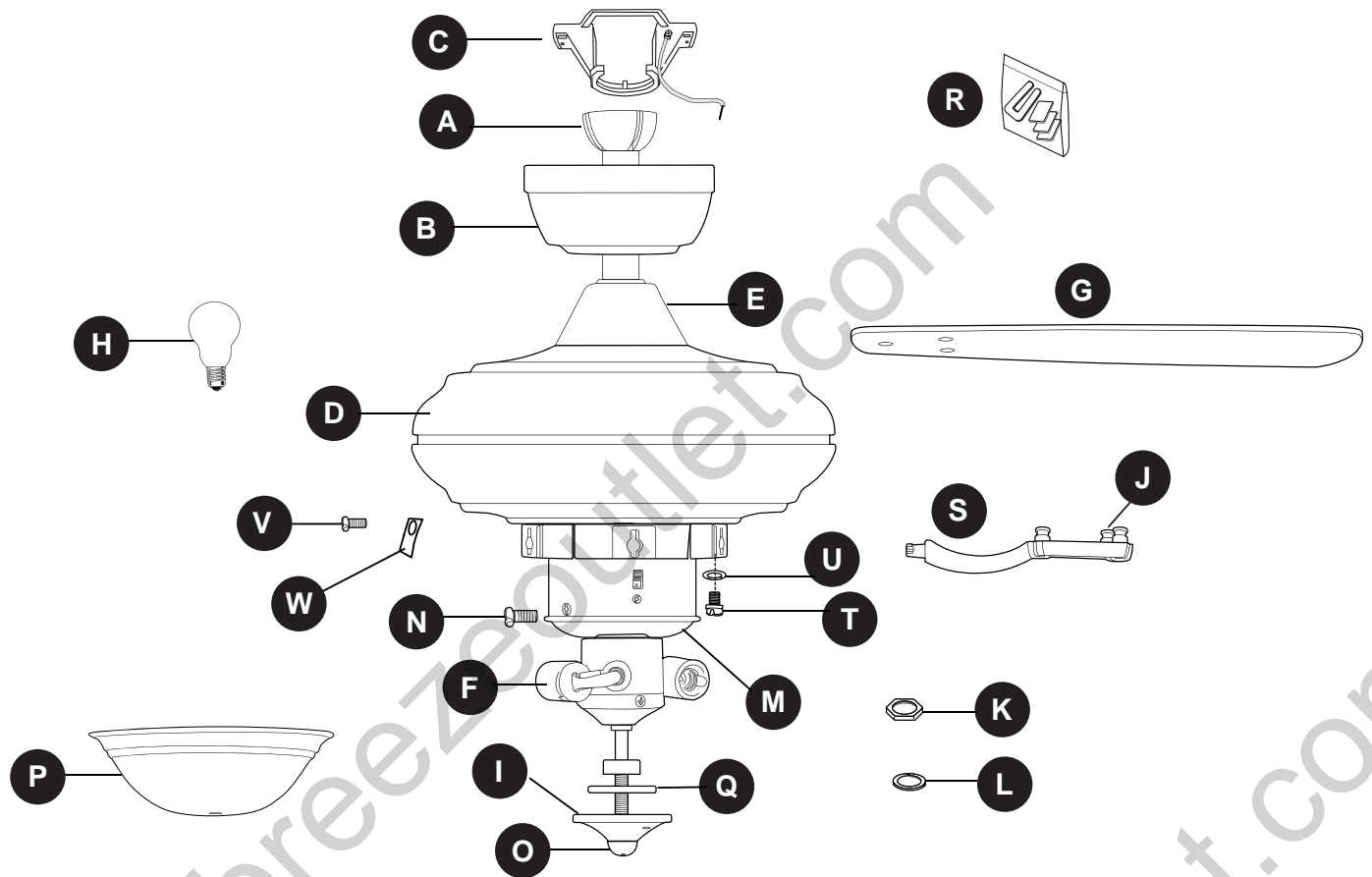

PIEZA	DESCRIPCIÓN	CANTIDAD
A	Varilla (preensamblada)	1
B	Base (preensamblada)	1
C	Abrazadera de montaje	1
D	Carcasa del motor	1
E	Cubierta de la horquilla (preensamblada)	1
F	Soporte del kit de iluminación (preensamblado)	1
G	Aspa	5
H	Bombilla	3
I	Placa del remate (preensamblada)	1
J	Poste para tornillo del aspa (preensamblado)	15
K	Tuerca hexagonal (preensamblada)	2
L	Arandela de seguridad (preensamblada)	1

PIEZA	DESCRIPCIÓN	CANTIDAD
M	Tapa de la carcasa del interruptor (preensamblada)	1
N	Tornillo de la tapa de la carcasa del interruptor (preensamblado)	3
O	Remate (preensamblado)	1
P	Pantalla de vidrio	1
Q	Arandela de goma (preensamblada)	1
R	Kit de equilibrio	
S	Brazo de aspa	5
T	Tornillo del brazo de aspa (preensamblado)	10 + 1 adicional
U	Arandela (preensamblada)	10 + 1 adicional
V	Tornillo de seguridad (preensamblado)	5
W	Lengüeta de metal (preensamblada)	5

⚠ IMPORTANTE: Debe utilizar las piezas que se incluyen con este ventilador para la instalación adecuada y por seguridad.

ADITAMENTOS (se muestran en tamaño real)

AA



Tapa

Cant. 1

BB

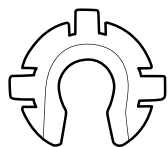

Sujetador triple C*

Cant. 15
+ 1 adicional

*Patente estadounidense en trámite

CC



Extensión para
la cadena de tiro

Cant. 2

DD

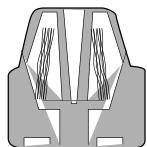

Sujetador
(preensamblado)

Cant. 3

PREPARACIÓN

Antes de comenzar a ensamblar el producto, asegúrese de tener todas las piezas. Ubique el motor sobre una alfombra o espuma para evitar dañar el acabado. Compare las piezas con la lista del contenido del paquete y la lista de aditamentos. No intente instalar, usar ni ensamblar el producto si falta alguna pieza o si estas están dañadas.

Tiempo estimado de ensamblaje: 60 minutos

Herramientas necesarias para el ensamblaje (no se incluyen): Cinta aislante, destornillador Phillips, pinzas, gafas de seguridad, escalera de tijera y pinzas pelacables

Herramientas útiles (no se incluyen): Luz de prueba CA, cinta métrica, manual de cableado Hágalo usted mismo y pinzas cortacables

INSTALACIÓN INICIAL

1. Interrumpa el suministro de energía hacia el ventilador apagando los interruptores de circuito o el fusible y el interruptor de pared.

⚠ PELIGRO: Si no interrumpe el suministro de electricidad antes de la instalación, pueden producirse lesiones graves o la muerte.

2. Determine el método de instalación que utilizará.
 - A. Montaje estándar
 - B. Montaje en ángulo

Nota: Las opciones de montaje cerrado y de montaje a ras no se encuentran disponibles para este ventilador.

IMPORTANTE: Si realiza el montaje en ángulo, verifique que el ángulo del techo no tenga una inclinación superior a los 19°.

3. Compruebe que las aspas (G) estarán, al menos, a 76,2 cm de cualquier obstáculo. Verifique el largo de la varilla (A) para asegurarse de que las aspas (G) estarán al menos a 2,13 m por encima del piso.

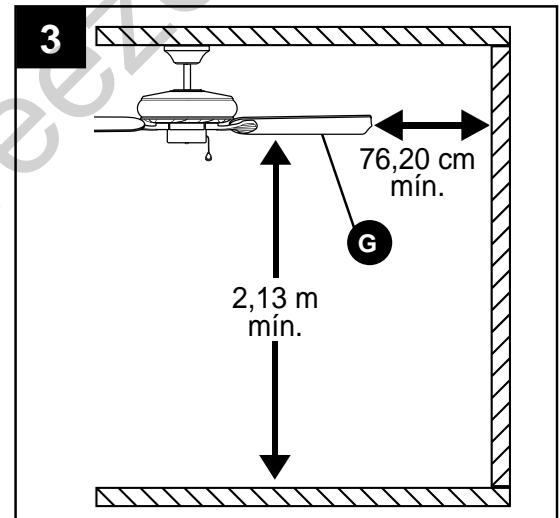
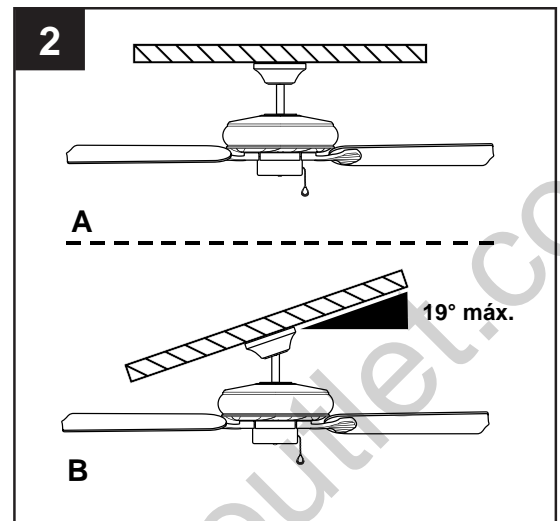
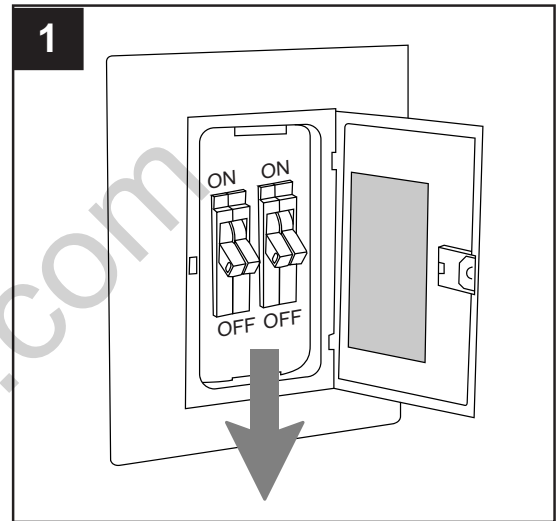

INSTALACIÓN INICIAL

4. Asegure la abrazadera de montaje (C) a la caja de salida (no se incluye) con los tornillos, las arandelas de resorte y las arandelas planas que incluye la caja de salida.

***NOTA:** Es muy importante que use los aditamentos adecuados para instalar la abrazadera de montaje (C), ya que esta soportará el ventilador.

IMPORTANTE: Si realiza el montaje en ángulo, asegúrese de que la abrazadera de montaje (C) esté instalada con el extremo abierto en dirección hacia el punto más alto del techo.

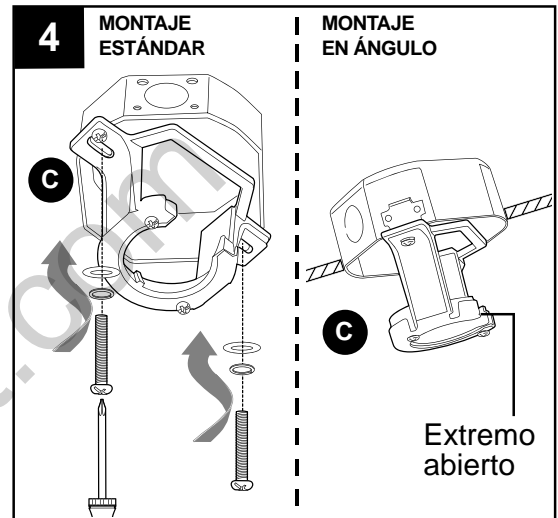

5. Es posible que necesite cortar los cables conductores para simplificar el cableado. Si decide cortar los cables conductores, se sugiere hacerlo de la siguiente manera:

Sujete los cables conductores y asegúrese de jalarlos completamente a través de la parte superior de la varilla. Comience en la parte SUPERIOR de la bola para colgar en la varilla y mida 20,32 cm (8 pulg.) de cable conductor y corte el exceso de cable con las pinzas cortacables (no se incluyen).

NOTA: Si no cortó los cables conductores, los **Pasos 5 y 6 no son necesarios y puede proceder con el Paso 7 en su lugar.**

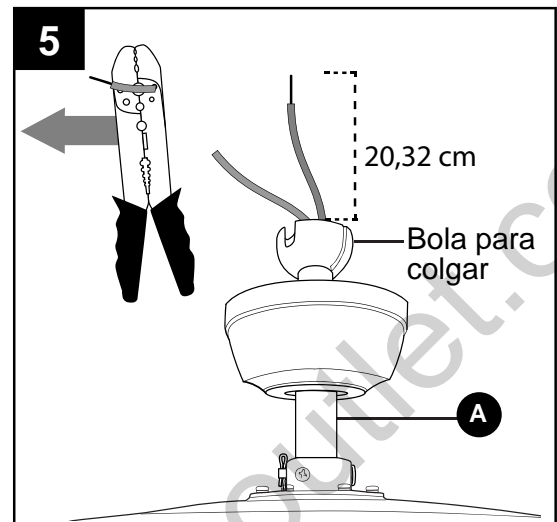

6. Si cortó los cables conductores en el Paso 5, pele 12,70 mm del aislamiento en el extremo del cable blanco. Tuerza los extremos pelados de cada filamento de cable dentro del aislamiento con pinzas. Repita el Paso 6 para los cables negro, azul (si corresponde) y verde.

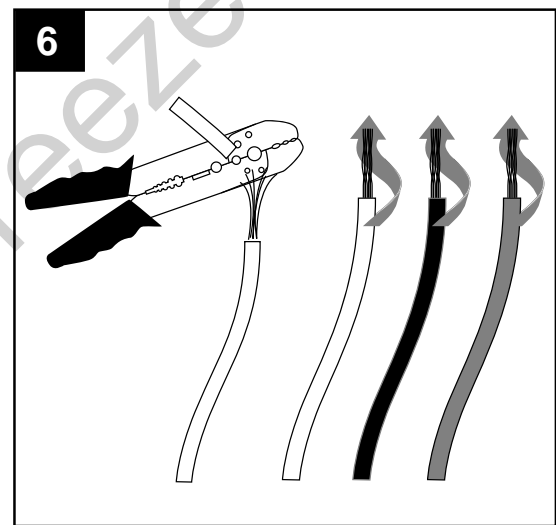

INSTALACIÓN INICIAL

7. Instale la bola para colgar en la varilla (A) en la abertura de la abrazadera de montaje (C). Alinee una de las ranuras en la bola para colgar con la lengüeta de la abrazadera de montaje (C).

⚠ PELIGRO: Si no alinea una de las ranuras de la bola para colgar con la lengüeta en la abrazadera de montaje (C), pueden producirse lesiones graves o la muerte.

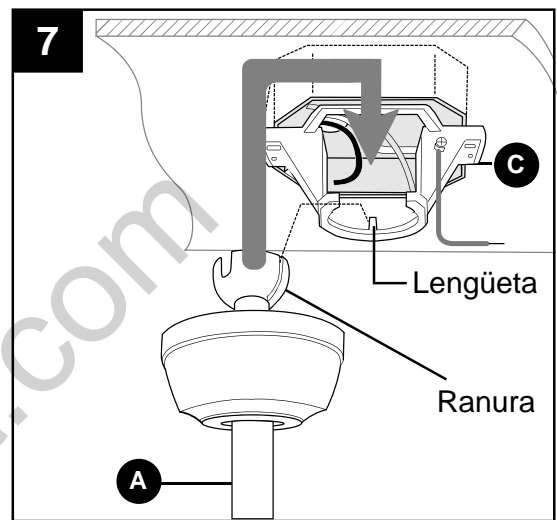

CABLEADO

⚠ ADVERTENCIA: Para reducir el riesgo de incendios, descargas eléctricas o lesiones personales, cada sujetador de conexión rápida que se suministre con el ventilador está diseñado para aceptar solamente un cable de la casa de calibre 12 y un cable conductor desde el ventilador. Consulte a un electricista si el cable de la casa es de un calibre superior a 12 o si hay más de un cable para conectar a los cables conductores necesarios.

⚠ PRECAUCIÓN: Asegúrese de que la caja de salida tenga la debida puesta a tierra y de que haya un conductor (verde o desnudo) de puesta a tierra.

⚠ ADVERTENCIA: Los cables de la caja de salida deben estar conectados a los cables del ventilador del color correspondiente. Asegúrese de que los colores del cable coincidan antes de realizar las conexiones. Si los cables de la casa no tienen los mismos colores que se mencionan en los siguientes pasos, deténgase de inmediato. Se recomienda que un electricista profesional determine el cableado adecuado.

⚠ ADVERTENCIA: El uso de un regulador de intensidad de rango completo (no se incluye) para controlar la velocidad del ventilador provocará un zumbido intenso del ventilador. Para reducir el riesgo de incendios o descargas eléctricas, NO use un regulador de intensidad de rango completo para controlar la velocidad del ventilador.

NOTA: Este ventilador es adaptable para control remoto (el control remoto no se incluye).

1. Conecte el cable BLANCO de la caja de salida con el cable BLANCO del ventilador con el sujetador (DD). Conecte el cable NEGRO de la caja de salida con el cable NEGRO y AZUL del ventilador con el sujetador (DD). Conecte el conductor DESNUDO/VERDE de puesta a tierra de la caja de salida con el cable de puesta a tierra VERDE desde la varilla (A) y la abrazadera montaje (C) con el sujetador (DD).

NOTA: Jale todos los cables para asegurarse de que estén fijos en el sujetador (DD).

⚠ ADVERTENCIA: Nunca conecte el cable de puesta a tierra a los cables blanco o negro del suministro de electricidad.

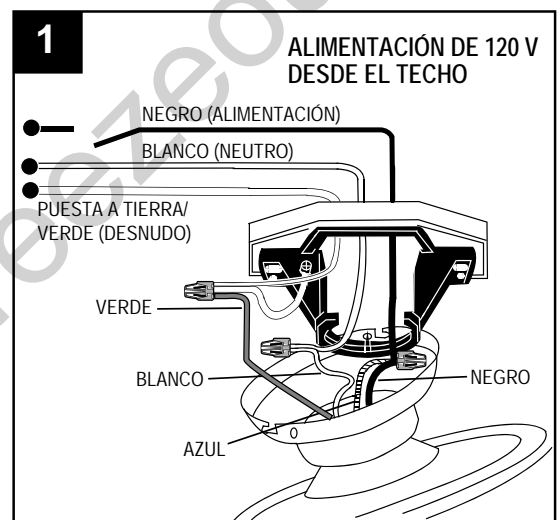

NOTA: Para soltar un cable de un sujetador (DD), gire y jale el cable al mismo tiempo. Es posible que se necesite cierta fuerza para hacerlo.

Aditamentos utilizados

DD

Sujetador

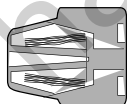

x 3

CABLEADO

2. Cubra con cinta aislante (no se incluye) cada sujetador individual (DD) hacia abajo del cable.

⚠️ ADVERTENCIA: Asegúrese de que no haya conductores desnudos ni filamentos de cables visibles después de hacer las conexiones. Coloque las conexiones verdes y blancas en el lado opuesto de la caja donde se ubican las conexiones negras y azules.

Empuje suavemente los cables y los sujetadores (DD) hacia la caja de salida.

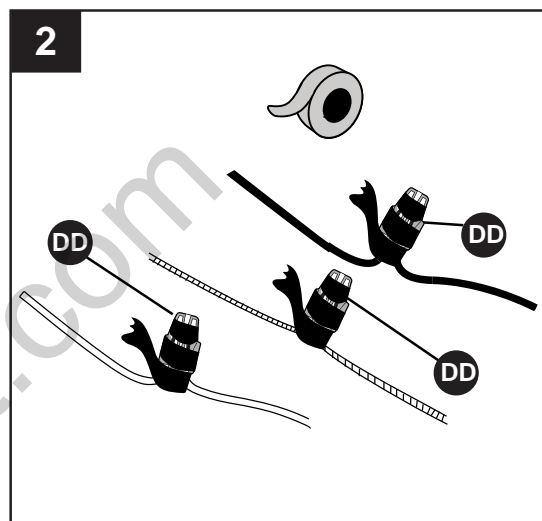

INSTALACIÓN FINAL

1. Levante la base (B) hacia el techo y deje que se fije a la abrazadera de montaje (C), con los imanes que se encuentran a cada lado de la abrazadera (C).

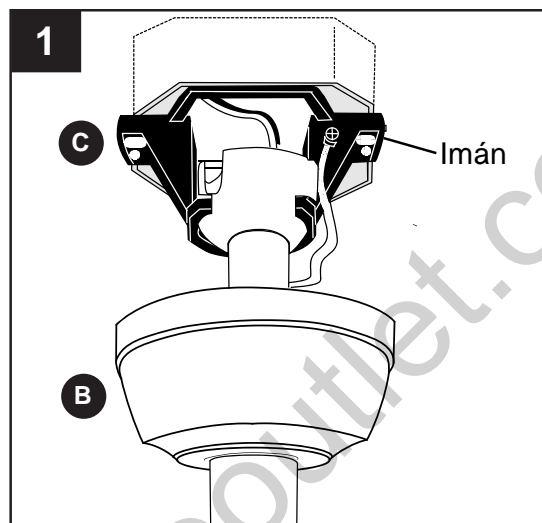

2. Introduzca la extremidad de un brazo de aspa (S) en la ranura en forma de agujero de llave en el bastidor del motor (D). Gire el brazo de aspa (S) en dirección de las manecillas del reloj hasta que ya no gire.

IMPORTANTE: Una vez que el brazo de aspa (S) esté fijo, no se puede remover.

Repíta con cada brazo de aspa (S).

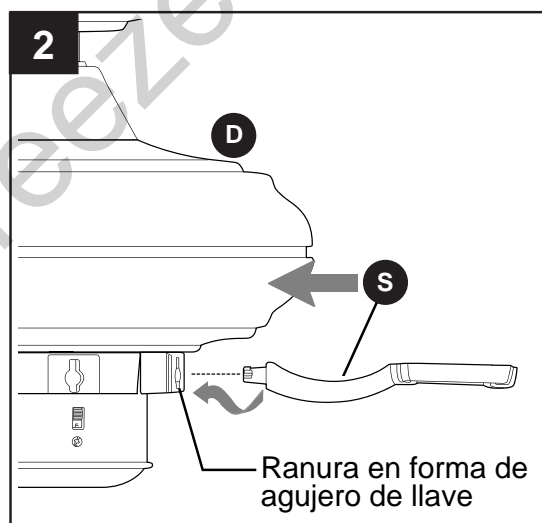

INSTALACIÓN FINAL

3. Si fuera necesario retirar el brazo de las aspas (S) de la carcasa del motor (D), siga los siguientes pasos:

Retire los tornillos del brazo del aspa (T) y las arandelas (U) de la parte inferior de la carcasa del motor (D) y retire el tornillo de seguridad (V) y la lengüeta de metal (W) de la pared del brazo del aspa. Gire el brazo del aspa (S) en dirección contraria a las manecillas del reloj para retirarlo de la pared del brazo del aspa.

Para volver a instalar el brazo del aspa (S), vuelva a fijar la lengüeta de metal (W) a la pared del brazo del aspa con el tornillo de seguridad (V). Vuelva a fijar la pared del brazo del aspa a la carcasa del motor (D) con los tornillos del brazo del aspa (T) y con las arandelas (U). Consulte el paso 2 en la página previa para volver a colocar el brazo del aspa (S).

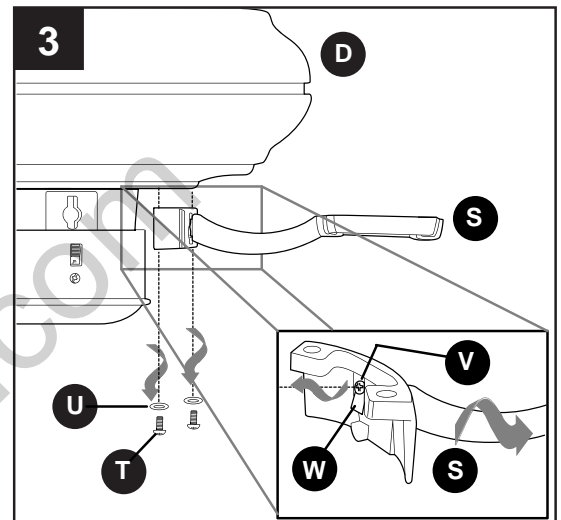

4. Alinee los postes de los tornillos para aspa preensamblados (J) en los brazos para aspas (S) con los orificios en un aspa (G).

Presione firmemente hacia arriba el brazo del aspa (S) para que los postes de tornillos para aspa (J) pasen por los orificios en el aspa (G), luego deslice un sujetador triple C (BB) en cada poste de los tornillos para aspa (J).

Repita para cada brazo de aspa (S) y cada aspa (G).

⚠ ADVERTENCIA: Para reducir el riesgo de lesiones personales, asegúrese de que los ingletes de fricción en el sujetador triple C (BB) estén boca abajo y la ranura empotrada boca arriba. Deslice un sujetador triple C (BB) debajo de los postes de los tornillos para aspa (J) para que la ranura empotrada en los sujetadores triple C (BB) capturen los extremos de los postes de los tornillos para aspa (J).

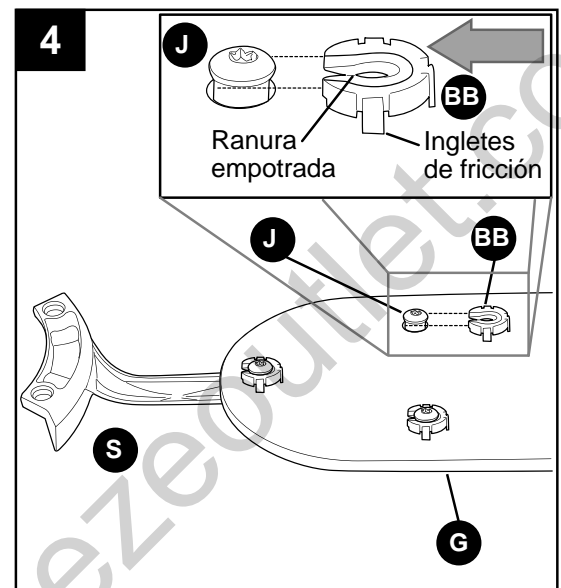

Aditamentos utilizados

BB Sujetador triple C

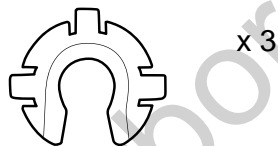

NOTA: Si desea instalar el ventilador sin el kit de iluminación, continúe con **INSTALACIÓN DEL VENTILADOR SIN EL KIT DE ILUMINACIÓN** en la página 30.

INSTALACIÓN FINAL

5. Si desea usar el ventilador **CON** el kit de iluminación, retire el remate (O), la placa del remate (I), la arandela de goma (Q) y la tuerca hexagonal (K) de la varilla roscada de la parte inferior del soporte del kit de iluminación (F).
Aparte los aditamentos para su uso posterior.

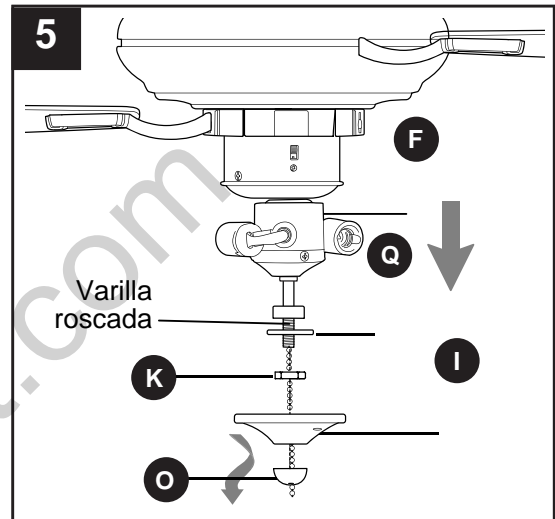

6. Instale las bombillas (H).

⚠ PRECAUCIÓN: Al reemplazar las bombillas, deje que estas y la pantalla de vidrio se enfríen antes de tocarlas.

7. Coloque la arandela de goma (Q) dentro de la pantalla de vidrio (P), sobre el orificio central. Alinee el orificio central de la pantalla de vidrio (P) con la varilla roscada en el soporte del kit de iluminación (F), a medida que pasa las cadenas de tiro por los orificios correspondientes en la pantalla de vidrio (P). Empuje levemente hacia arriba la pantalla de vidrio (P) hasta que la varilla roscada pase por el orificio. *(Asegúrese de que la cadena de tiro del ventilador no roce las bombillas cuando el ventilador esté funcionando).* Asegure la pantalla de vidrio (P) con la tuerca hexagonal (K).

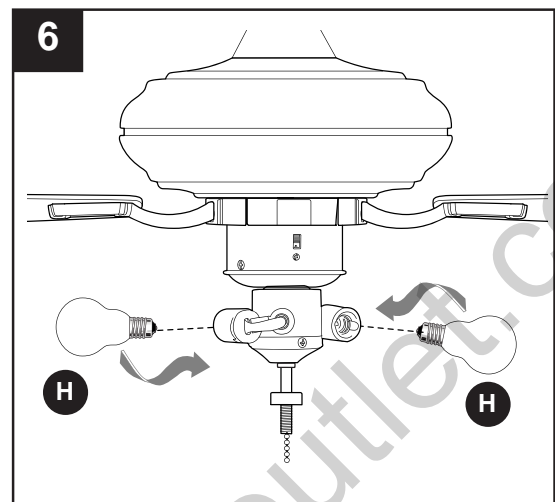

⚠ PRECAUCIÓN: NO apriete demasiado la tuerca hexagonal (K) ya que podría agrietar o quebrar el vidrio.

Luego, alinee el orificio en el centro de la placa del remate (I) con la varilla roscada, de manera que las cadenas de tiro pasen a través de los orificios correctos en la placa del remate (I) y presione hacia arriba. Enrosque la cadena de tiro central en el orificio del remate (O) y apriete el remate (O).

⚠ PRECAUCIÓN: NO apriete demasiado el remate (O) ya que podría agrietar o quebrar el vidrio.

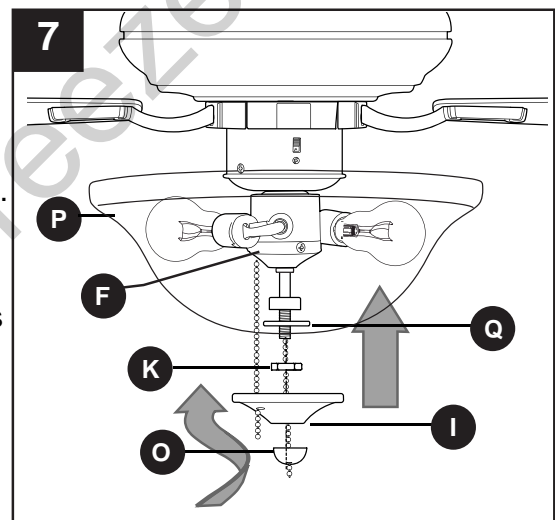

INSTALACIÓN FINAL

8. Conecte las extensiones para la cadena de tiro (CC) o las extensiones para la cadena de tiro personalizadas (no se incluyen) con las cadenas de tiro del ventilador y la luz.

Ya ha terminado el ensamblado.

Aditamentos utilizados

CC

Extensión para la cadena de tiro



x 2

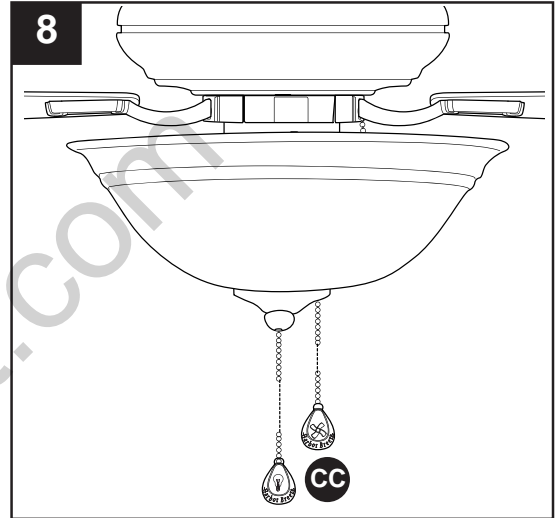

INSTALACIÓN DEL VENTILADOR SIN EL KIT DE ILUMINACIÓN

1. **Si NO desea utilizar el kit de iluminación,** retire los 3 tornillos de la tapa de la carcasa del interruptor (N) de la misma (M), ubicados en la carcasa del interruptor preensamblada en la carcasa del motor (D). Jale suavemente hacia abajo en la tapa de la carcasa del interruptor (M).

Localice los cables en la carcasa del interruptor etiquetados como "FOR LIGHT" (PARA LA LUZ) y separe suavemente las conexiones molex para desconectar la tapa (M) de la carcasa del interruptor.

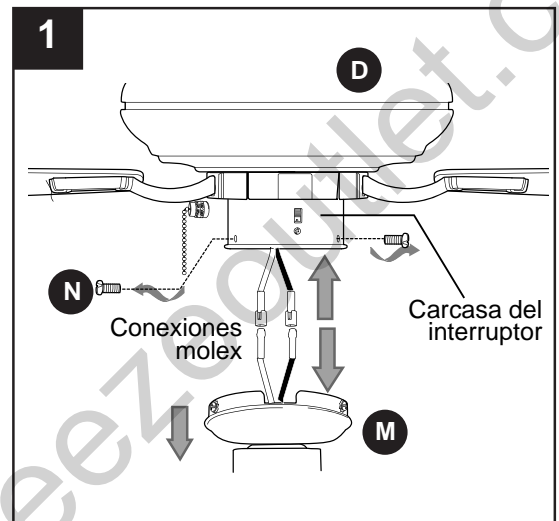

INSTALACIÓN DEL VENTILADOR SIN EL KIT DE ILUMINACIÓN

- Retire la tuerca hexagonal (K) y la arandela de seguridad (L) de la varilla roscada de la parte superior del soporte del kit de iluminación (F). Desenrosque la tapa de la carcasa del interruptor (M) para retirarla del soporte del kit de iluminación (F) y luego pase con cuidado los cables **NEGRO** y **BLANCO** del soporte del kit de iluminación (F) por el orificio en el centro de la tapa de la carcasa del interruptor (M).

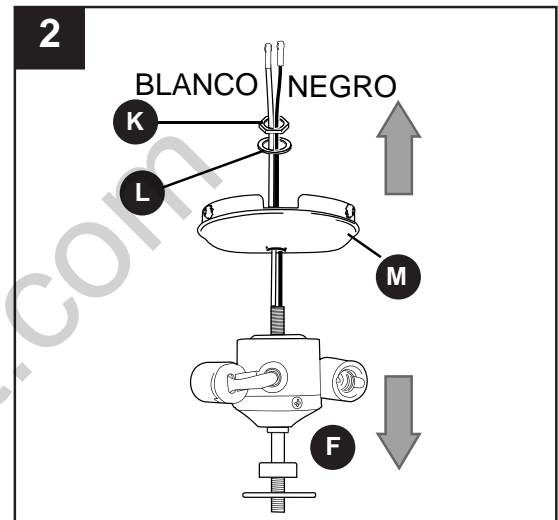

- Inserte con firmeza la tapa (AA) en el orificio central de la tapa carcasa del interruptor (M). Alinee los orificios de la tapa de la carcasa del interruptor (M) con los orificios de la carcasa del interruptor, luego vuelva a apretar todos los tornillos de la carcasa del interruptor (N) que había retirado anteriormente (Paso 1, página 30).

Aditamentos utilizados

- | | | | |
|-----------|------|---|-----|
| AA | Tapa |  | x 1 |
|-----------|------|---|-----|

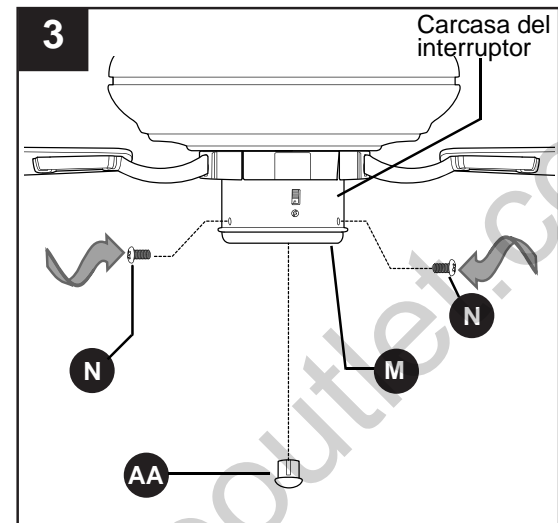

- Fije la extensión para la cadena de tiro (CC) que corresponda o la extensión para las cadenas de tiro personalizadas (no se incluyen) a la cadena de tiro del ventilador.

Aditamentos utilizados

- | | | | |
|-----------|----------------------------------|---|-----|
| CC | Extensión para la cadena de tiro |  | x 1 |
|-----------|----------------------------------|---|-----|

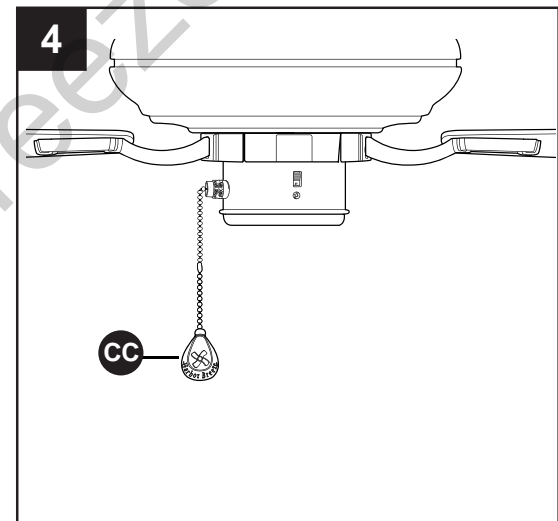

INSTRUCCIONES DE FUNCIONAMIENTO

1. La cadena de tiro del ventilador, ubicada en la carcasa del interruptor de la carcasa del motor (D), tiene cuatro posiciones para controlar la velocidad del ventilador. Jale una vez para la velocidad ALTA; dos para la velocidad MEDIA; tres para la velocidad BAJA; y cuatro para APAGAR el ventilador.

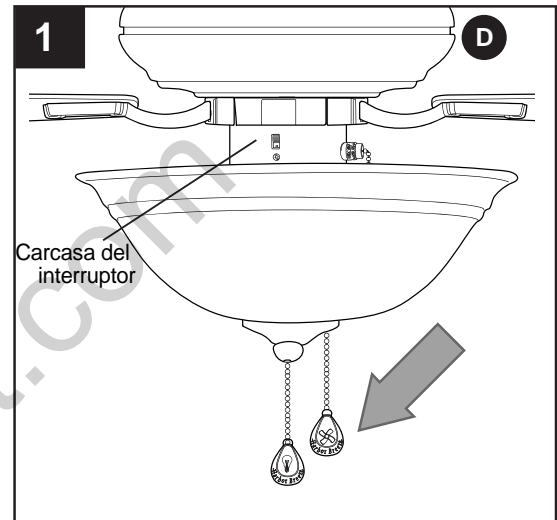

2. Si corresponde, la cadena de tiro de la luz ubicada en la parte central se utiliza para ENCENDER o APAGAR las luces.

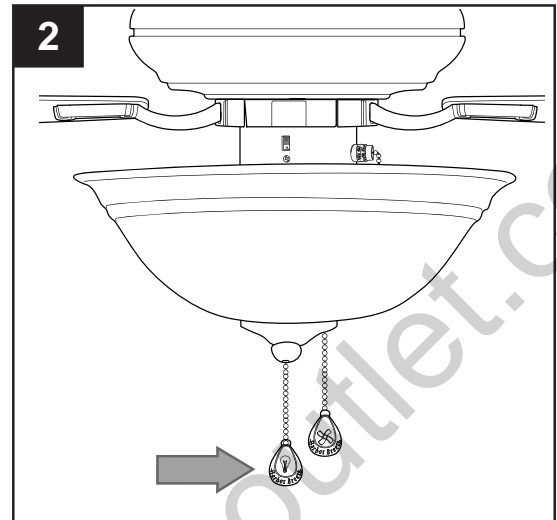

3. Utilice el interruptor de reversa del ventilador, ubicado en la carcasa del interruptor, para optimizar el rendimiento de su ventilador según la estación del año. Un ventilador de techo le permitirá elevar la configuración de su termostato en verano y disminuirla en invierno, sin sentir una diferencia en su comodidad.

NOTA: Espere a que el ventilador se detenga antes de mover el interruptor de reversa.

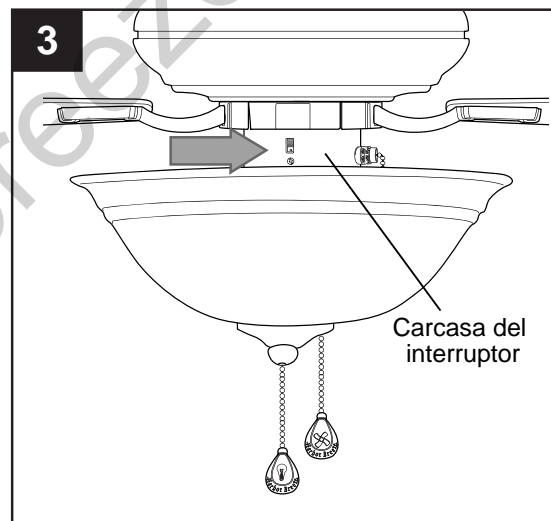

INSTRUCCIONES DE FUNCIONAMIENTO

3a. En climas más **cálidos**, la configuración del interruptor de reversa en la posición DOWN (HACIA ABAJO) creará un flujo de aire descendente que generará un efecto de viento refrescante.

3b. En climas **más fríos**, la configuración del interruptor de reversa en la posición UP (HACIA ARRIBA) creará un flujo de aire ascendente que puede ayudar a mover el aire caliente estancado fuera del área del techo.

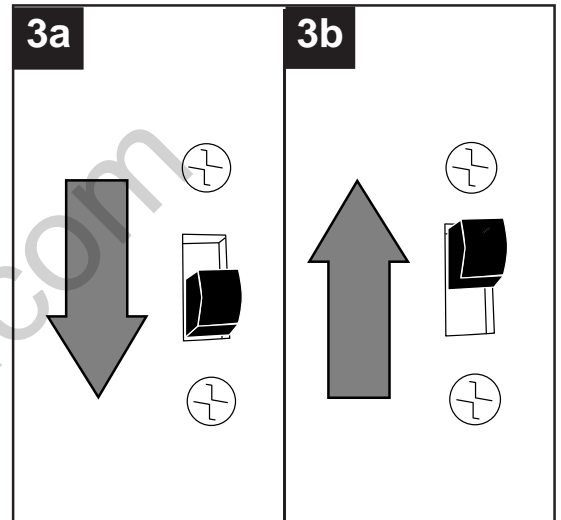

3c. **IMPORTANTE:** El interruptor de reversa se debe configurar ya sea **completamente** UP (hacia arriba) o **completamente** DOWN (hacia abajo) para que funcione el ventilador. Si el interruptor de reversa se configura en la posición del *medio*, el ventilador no funcionará.

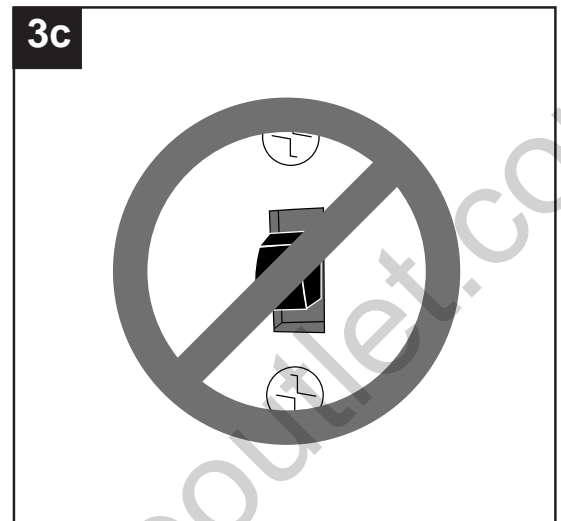

CUIDADO Y MANTENIMIENTO

Al menos dos veces al año, baje la base (B) para revisar el ensamblaje de la varilla (A) y luego apriete todos los tornillos en el ventilador. Limpie la carcasa del motor (D) solo con un cepillo suave o un paño que no produzca pelusas para evitar rayar el acabado. Limpie las aspas (G) con un paño que no produzca pelusas. De vez en cuando puede aplicar una fina capa de cera para muebles en las aspas de madera para darles más protección.

IMPORTANTE: Antes de realizar cualquier trabajo de mantenimiento, desconecte el suministro de electricidad. No utilice agua ni un paño húmedo para limpiar el ventilador de techo.

Reemplazo de las bombillas: Use bombillas de base candelabro de 40 vatios como máximo o bombillas CFL de base candelabro de 13 vatios.

SOLUCIÓN DE PROBLEMAS

⚠ ADVERTENCIA: Antes de comenzar cualquier trabajo, desconecte el suministro de electricidad para evitar descargas eléctricas.

PROBLEMA	CAUSA POSIBLE	ACCIÓN CORRECTIVA
El ventilador no se mueve.	<ol style="list-style-type: none"> 1. El interruptor de reversa no está activado. 2. No hay alimentación eléctrica o hay un fusible quemado. 3. La conexión de los cables es incorrecta. 	<ol style="list-style-type: none"> 1. Mueva firmemente el interruptor hacia arriba o hacia abajo. 2. Conecte la alimentación eléctrica o revise el fusible. 3. Desconecte la alimentación. Afloje la base y revise todas las conexiones.
El funcionamiento es ruidoso.	<ol style="list-style-type: none"> 1. Las aspas están sueltas. 2. Hay un aspa partida. 3. Se está utilizando un regulador de intensidad de rango completo. 4. El ventilador es nuevo. 	<ol style="list-style-type: none"> 1. Apriete todos los tornillos de las aspas. 2. Reemplace el aspa. 3. Reemplace por un dispositivo de control de velocidad autorizado. 4. Permita que el ventilador tenga un período de asentamiento de un par de días, especialmente al encender el ventilador a velocidades media y alta.
Hay un tambaleo excesivo.	<ol style="list-style-type: none"> 1. Las aspas están sueltas. 2. Los brazos de las aspas no están ajustados correctamente. 3. Las aspas no están equilibradas. 4. El ventilador no está bien montado. 5. El ventilador está demasiado cerca del techo de bóveda. 6. El(los) tornillo(s) de fijación en la horquilla de la carcasa del motor no está(n) bien apretado(s). 7. El tornillo de fijación en la bola para colgar no está bien apretado. 	<ol style="list-style-type: none"> 1. Apriete todos los tornillos de las aspas. 2. Vuelva a instalar los brazos de las aspas. 3. Cambie un aspa por la del lado opuesto o utilice el kit de equilibrio de aspas (R). 4. Desconecte la alimentación. Afloje cuidadosamente la base y verifique que la abrazadera de montaje esté sujeta con firmeza. 5. Utilice una varilla más larga o mueva el ventilador a otra ubicación. 6. Apriete firmemente el(los) tornillo(s) de fijación de la horquilla. 7. Afloje y baje cuidadosamente la base y verifique que el tornillo de fijación de la bola para colgar esté bien apretado.
El ventilador funciona, pero la luz no (si corresponde).	<ol style="list-style-type: none"> 1. Las bombillas no están bien instaladas. 2. Los cables de la caja de salida no están bien conectados. 3. El interruptor de pared del ventilador está apagado. 4. Los cables no están conectados apropiadamente. 	<ol style="list-style-type: none"> 1. Vuelva a instalar las bombillas. 2. Revise los cables de la caja de salida y, si es necesario, vuelva a conectarlos de acuerdo con las instrucciones de las páginas 26 y 27. 3. Asegúrese de que el interruptor de pared del ventilador esté en la posición de encendido. 4. Verifique que las conexiones molex en el conector del kit de iluminación estén conectadas correctamente.

NOTA: Un cierto “tambaleo” es normal y no se debe considerar como un defecto.

GARANTÍA

GARANTÍA LIMITADA DE POR VIDA: El distribuidor garantiza que este ventilador no presenta defectos en la mano de obra ni en los materiales presentes al momento del transporte desde la fábrica durante un período limitado de por vida a partir de la fecha de compra. Esta garantía es válida solo para el comprador original. El distribuidor acepta reparar cualquier defecto sin cargo o, según nuestro criterio, reemplazar el ventilador de techo por un modelo comparable o superior.

Para obtener el servicio de garantía, presente una copia del recibo de venta como comprobante de la compra. Todos los costos de extracción y reinstalación son responsabilidad absoluta del comprador. Cualquier daño al ventilador de techo producido por accidente, uso indebido o instalación incorrecta, o por el uso de piezas no producidas por el fabricante de este ventilador o accesorios de fijación que no son del fabricante de este ventilador, será responsabilidad del comprador. El distribuidor no asume ningún tipo de responsabilidad por la instalación del ventilador durante la garantía limitada de por vida. Cualquier servicio realizado por una persona no autorizada invalidará la garantía.

Debido a las condiciones climáticas cambiantes, esta garantía no cubre cambios en el acabado de latón, óxido, picaduras, deslustre, corrosión o descascarado. Los ventiladores con acabado de latón mantienen su belleza cuando se les protege de las condiciones climáticas cambiantes. La garantía no cubre los elementos de vidrio incluidos con este ventilador.

Cualquier reemplazo de piezas defectuosas para el ventilador de techo debe informarse dentro del primer año a partir de la fecha de compra. Para conocer el saldo de la garantía, llame a nuestro Departamento de Servicio al Cliente (al **1-800-643-0067**) para obtener la autorización para la devolución y las instrucciones de envío, de modo que podamos reparar o reemplazar el ventilador de techo. Un ventilador o piezas devueltas con un embalaje incorrecto son de responsabilidad única del comprador. No existe otro tipo de garantía explícita. El distribuidor rechaza cualquiera y todas las garantías implícitas. La duración de cualquier garantía implícita que no pueda rechazarse se limita al período limitado de por vida especificado en nuestra garantía. El distribuidor no se hará responsable por daños accidentales, resultantes ni especiales que surjan en relación con el uso o el funcionamiento del producto, excepto que la ley indique lo contrario. Esta garantía le otorga derechos legales específicos, pero podría tener también otros derechos que varían según el estado. Esta garantía sustituye cualquier garantía previa.



LISTA DE PIEZAS DE REPUESTO

Para obtener piezas de repuesto, llame a nuestro Departamento de Servicio al Cliente al **1-800-643-0067**, de lunes a jueves de 8 a.m. a 6 p.m., y los viernes de 8 a.m. a 5 p.m., hora estándar del Este.

PIEZA	DESCRIPCIÓN	PIEZA #
P	Pantalla de vidrio	593745-P

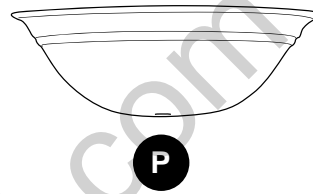

harborbreezeoutlet.com

harborbreezeoutlet.com

Impreso en China

Harbor Breeze® es una marca registrada de LF, LLC. Todos los derechos reservados.



Lowes.com/harborbreeze